

ΚΑΤΑΛΟΓΟΣ 2025

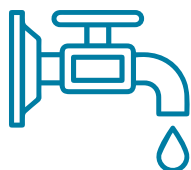

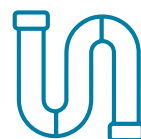

Η Δομική Εξοπλιστική δραστηριοποιείται στην εισαγωγή και διάθεση ειδών ύδρευσης, αποχέτευσης, θέρμανσης και άρδευσης εδώ και 27 χρόνια. Εκπροσωπεί μεγάλους εμπορικούς οίκους παραγωγής του εξωτερικού και του εσωτερικού με τα προϊόντα της να τηρούν όλες τις διεθνώς ισχύουσες προδιαγραφές και πιστοποιήσεις.

Η εταιρία στεγάζεται σε ιδιόκτητες εγκαταστάσεις έκτασης 4000m² και διαθέτει ιδιόκτητο στόλο φορτηγών αυτοκινήτων για την άμεση εξυπηρέτηση των πελατών της.

Με σκοπό να ενισχύσει την εμπορική της δραστηριότητα η Δομική Εξοπλιστική συνεχώς ανανεώνει την γκάμα των προϊόντων της καλύπτοντας έτσι τις ανάγκες του καταναλωτικού κοινού.

Στοχεύοντας ολοένα και πιο ψηλά η Δομική Εξοπλιστική ελπίζει στη συνεχή κάλυψη των απαιτήσεων του σύγχρονου επαγγελματία ενώ παράλληλα επενδύει σε μακροχρόνιους δεσμούς συνεργασίας.

ΟΡΟΙ ΣΥΝΕΡΓΑΣΙΑΣ

Ο παρών τιμοκατάλογος ακυρώνει οποιαδήποτε προηγούμενη έκδοσή του.

- Οι τιμές του τιμοκαταλόγου δεν συμπεριλαμβάνουν ΦΠΑ. Η Εταιρία διατηρεί το δικαίωμα αλλαγής των τιμών, για το λόγο αυτό παρακαλούμε να ζητάτε επιβεβαίωση των τιμών.
- Τα τιμολόγια εξοφλούνται μόνο με απόδειξη που εκδίδει η εταιρία και πάντα μέσα στον προσυμφωνημένο χρόνο.
- Τα εμπορεύματα παραμένουν στην κυριότητα της Εταιρίας, μέχρι την ολική εξόφληση του αντίστοιχου τιμολογίου.

ΠΑΡΑΓΓΕΛΙΕΣ

Για τις παραγγελίες σας μπορείτε να επικοινωνήσετε:

- Τηλεφωνικά στο **2810 254002, 2810 254027**
- e-mail: **info@domikiexoplistiki.gr**

ΣΥΝΕΡΓΑΖΟΜΕΝΕΣ ΤΡΑΠΕΖΕΣ

Για κατάθεση μετρητών διατίθενται οι λογαριασμοί των παρακάτω τραπεζών:

ΠΕΙΡΑΙΩΣ

Αρ. Λογαριασμού: 5751009790571
IBAN GR7401727510005751009790571

ALPHA BANK

Αρ. Λογαριασμού: 775002330000490
IBAN GR9401407750/775002330000490

ΕΘΝΙΚΗ

Αρ. Λογαριασμού: 84847000662
IBAN GR7601108480000084847000662

ΠΑΓΚΡΗΤΙΑ

Αρ. Λογαριασμού: 300002932095
IBAN GR2508700710000300002932095

EUROBANK

IBAN GR2902601680000080201071015

Για την γρηγορότερη προώθηση της παραγγελίας σας θα πρέπει να μας στείλετε αντίγραφο της τραπεζικής εντολής μέσω email στο info@domikiexoplistiki.gr προσθέτοντας το ονοματεπώνυμό σας και ένα τηλέφωνο ή να ενημερώσετε το λογιστήριο της εταιρίας μας στο 2810 254002.

ΟΡΟΙ ΕΠΙΣΤΡΟΦΩΝ

Επιστροφές δεν γίνονται δεκτές μετά την πάροδο των 30 ημερών από την έκδοση του τιμολογίου και χωρίς την έγκριση της Εταιρίας.

Κατεστραμμένα προϊόντα ή και χωρίς συσκευασία δεν γίνονται δεκτά προς επιστροφή. Σε περίπτωση επιστροφής μη ελαττωματικών προϊόντων τα έξοδα αποστολής επιβαρύνουν τον αγοραστή.

ΟΡΟΙ ΕΓΓΥΗΣΗΣ

1. Τα προϊόντα τα οποία μεταπωλούνται από την Εταιρία καλύπτονται από την εγγύηση της Επίσημης Αντιπροσωπείας. Για τα προϊόντα αυτά ισχύουν οι όροι εγγύησης της εκάστοτε αντιπροσωπείας. Σε κάθε περίπτωση, η αντικατάσταση ελαττωματικού προϊόντος υπόκειται στην κρίση της Επίσημης Αντιπροσωπείας και όχι της Εταιρίας.
2. Η ευθύνη της Εταιρίας περιορίζεται αποκλειστικά και μόνο στην αξία του ελαττωματικού εμπορεύματος.
3. Ημερομηνία έναρξης της εγγύησης ορίζεται η ημερομηνία αγοράς του προϊόντος και αποδεικνύεται με το παραστατικό αγοράς (τιμολόγιο πώλησης).
4. Η εγγύηση δεν καλύπτει βλάβες που προκλήθηκαν: από κακό χειρισμό, κακή τοποθέτηση, ή από λάθος σύνδεση, πέραν αυτών που ορίζει ο εκάστοτε κατασκευαστής για το κάθε προϊόν.

ΕΦΑΡΜΟΣΤΕΟ ΔΙΚΑΙΟ

Για κάθε τυχόν διαφορά, συμφωνείται ότι αρμόδια θα είναι τα δικαστήρια Ηρακλείου.

ΠΕΡΙΕΧΟΜΕΝΑ

ΥΔΡΕΥΣΗ - ΑΠΟΧΕΤΕΥΣΗ

ΣΩΛΗΝΕΣ ΥΔΡΕΥΣΗΣ - ΘΕΡΜΑΝΣΗΣ	6
ΧΑΛΚΙΝΑ ΕΞΑΡΤΗΜΑΤΑ	11
ΕΞΑΡΤΗΜΑΤΑ ΣΙΔΗΡΟΣΩΛΗΝΩΝ ΓΑΛΒΑΝΙΣΜΕΝΑ, ΚΟΡΔΟΝΑΤΑ	13
ΕΞΑΡΤΗΜΑΤΑ ΣΩΛΗΝΩΝ ΠΟΛΥΑΙΘΥΛΕΝΙΟΥ Pex	15
ΕΞΑΡΤΗΜΑΤΑ ΠΡΕΣΣΑΡΙΣΤΑ ΠΟΛΥΣΤΡΩΜΑΤΙΚΩΝ ΣΩΛΗΝΩΝ PexALPex	16
ΕΞΑΡΤΗΜΑΤΑ ΣΥΣΦΙΞΗΣ ΠΟΛΥΣΤΡΩΜΑΤΙΚΟΥ ΣΩΛΗΝΑ PexALPex	18
ΕΞΑΡΤΗΜΑΤΑ Μηχανικής σύσφιξης για PP - PVC - PE	19
ΕΞΑΡΤΗΜΑΤΑ ΜΗΧΑΝΙΚΗΣ ΣΥΣΦΙΞΗΣ ΧΑΛΚΟΥ & ΜΠΑΤΑΡΙΩΝ	20
ΣΦΑΙΡΙΚΟΙ ΚΡΟΥΝΟΙ	21
ΓΩΝΙΑΚΟΙ ΔΙΑΚΟΠΤΕΣ - ΣΦΑΙΡΙΚΕΣ ΚΑΝΟΥΛΕΣ	22
ΚΑΝΟΥΛΕΣ ΚΗΠΟΥ	23
ΣΥΛΛΕΚΤΕΣ & ΕΞΑΡΤΗΜΑΤΑ	24
ΣΥΛΛΕΚΤΕΣ	25
ΓΩΝΙΕΣ ΥΔΡΟΛΗΨΙΑΣ	25
ΟΡΕΙΧΑΛΚΙΝΑ ΕΞΑΡΤΗΜΑΤΑ ΚΟΛΛΗΤΑ	26
ΟΡΕΙΧΑΛΚΙΝΑ ΕΞΑΡΤΗΜΑΤΑ ΒΙΔΩΤΑ	27
ΠΙΝΑΚΕΣ ΥΔΡΟΛΗΨΙΑΣ	30
ΕΦΑΡΜΟΓΕΣ ΣΤΗΡΙΞΗΣ	31
ΣΠΙΡΑΛ ΣΥΝΔΕΣΗΣ - ΣΧΑΡΑΚΙΑ	34
ΦΛΟΤΕΡ	35
ΣΦΡΑΓΙΣΤΙΚΑ - ΣΥΓΚΟΛΛΗΤΙΚΑ	36
ΣΙΦΩΝΙΑ	40
ΒΑΛΒΙΔΕΣ - ΦΙΛΤΡΑ	41
ΜΠΑΤΑΡΙΕΣ ZEUS ΚΛΑΣΙΚΕΣ	42
ΜΠΑΤΑΡΙΕΣ KRISTAL	44
ΜΠΑΤΑΡΙΕΣ ITACA	44
ΜΠΑΤΑΡΙΕΣ GREEN	45
ΜΠΑΤΑΡΙΕΣ RODI	46
ΜΠΑΤΑΡΙΕΣ DALI	47
ΜΠΑΤΑΡΙΕΣ NEW DALI	48
ΣΤΗΛΕΣ ΜΠΑΝΙΟΥ ΚΑΙ ΑΞΕΣΟΥΑΡ /	49
ΚΩΔΩΝΕΣ ΚΑΙ ΕΞΑΡΤΗΜΑΤΑ ΕΝΤΟΙΧΙΣΜΟΥ	50
ΜΠΑΤΑΡΙΕΣ ΚΟΥΖΙΝΑΣ	51
ΜΠΑΤΑΡΙΕΣ ΚΟΥΖΙΝΑΣ	52
ΕΠΑΓΓΕΛΜΑΤΙΚΑ ΕΙΔΗ ΚΡΟΥΝΟΠΟΙΙΑΣ	53
ΝΕΡΟΧΥΤΕΣ	55
ΑΞΕΣΟΥΑΡ ΜΠΑΝΙΟΥ	57
ΑΞΕΣΟΥΑΡ ΜΠΑΝΙΟΥ	58
ΓΡΑΜΜΙΚΑ ΚΑΝΑΛΙΑ ΝΤΟΥΖΙΕΡΑΣ	58
ΚΑΛΥΜΜΑΤΑ ΛΕΚΑΝΗΣ	59
ΣΥΝΔΕΣΜΟΙ ΛΕΚΑΝΗΣ	59
ΚΑΖΑΝΑΚΙΑ	60
ΜΗΧΑΝΙΣΜΟΙ & ΦΛΟΤΕΡ ΓΙΑ ΚΑΖΑΝΑΚΙΑ	61
ΦΙΛΤΡΑ ΝΕΡΟΥ	62
ΑΝΤΑΛΛΑΚΤΙΚΑ ΜΠΑΝΙΟΥ	63
ΣΩΛΗΝΕΣ ΠΟΛΥΠΡΟΠΥΛΕΝΙΟΥ - RANDOM	64
ΠΡΟΜΟΝΩΜΕΝΟΙ ΣΩΛΗΝΕΣ	67
ΕΞΑΡΤΗΜΑΤΑ PPR 125 - UV PROTECTION	70
ΥΔΡΑΥΛΙΚΟΙ ΔΙΑΧΩΡΙΣΤΕΣ - UV PROTECTION	74
ΕΞΑΡΤΗΜΑΤΑ ΠΟΛΥΠΡΟΠΥΛΕΝΙΟΥ - RANDOM UV PROTECTION	75

ΣΥΛΛΕΚΤΕΣ INTERPLAST - CUSTOM MADE	81
ΠΥΡΑΝΤΟΧΟΙ ΣΩΛΗΝΕΣ & ΕΞΑΡΤΗΜΑΤΑ PPR 125	82
ΣΩΛΗΝΕΣ ΟΙΚΙΑΚΗΣ ΑΠΟΧΕΤΕΥΣΗΣ ΑΠΟ ΠΟΛΥΠΡΟΠΥΛΕΝΙΟ	87
ΕΞΑΡΤΗΜΑΤΑ ΟΙΚΙΑΚΗΣ ΑΠΟΧΕΤΕΥΣΗΣ ΑΠΟ ΠΟΛΥΠΡΟΠΥΛΕΝΙΟ	88
ΗΧΟΜΟΝΩΤΙΚΟ ΣΥΣΤΗΜΑ ΟΙΚΙΑΚΗΣ ΑΠΟΧΕΤΕΥΣΗΣ PP	93
ΗΧΟΜΟΝΩΤΙΚΟ ΣΥΣΤΗΜΑ ΟΙΚΙΑΚΗΣ ΑΠΟΧΕΤΕΥΣΗΣ PP - ΕΞΑΡΤΗΜΑΤΑ	94
ΣΩΛΗΝΕΣ ΚΑΙ ΕΞΑΡΤΗΜΑΤΑ ΑΠΟ ΠΟΛΥΠΡΟΠΥΛΕΝΙΟ	99
ΣΙΦΩΝΙΑ ΑΠΟ PP / ΕΞΑΡΤΗΜΑΤΑ ΣΙΦΩΝΙΩΝ	102
ΜΗΧΑΝΕΣ ΣΥΓΚΟΛΛΗΣΗΣ - PPR	103
ΜΗΧΑΝΕΣ ΣΥΓΚΟΛΛΗΣΗΣ	104
ΕΞΑΡΤΗΜΑΤΑ ΣΥΓΚΟΛΛΗΣΗΣ	105
ΕΡΓΑΛΕΙΑ	107
ΣΩΛΗΝΕΣ ΚΤΙΡΙΑΚΗΣ ΑΠΟΧΕΤΕΥΣΗΣ PVC - U	110
ΕΞΑΡΤΗΜΑΤΑ ΚΤΙΡΙΑΚΗΣ ΑΠΟΧΕΤΕΥΣΗΣ ΕΛΟΤ 740	111
ΕΞΑΡΤΗΜΑΤΑ ΚΤΙΡΙΑΚΗΣ ΑΠΟΧΕΤΕΥΣΗΣ ΕΙΔΙΚΑ ΤΕΜΑΧΙΑ REDI	113
ΣΩΛΗΝΕΣ ΚΑΙ ΕΞΑΡΤΗΜΑΤΑ ΑΝΟΙΚΤΗΣ ΥΔΡΟΡΟΗΣ	114
ΣΙΦΩΝΙΑ - ΠΕΡΣΙΔΕΣ	115
ΠΛΑΣΤΙΚΑ ΦΡΕΑΤΙΑ	116
ΣΩΛΗΝΕΣ ΥΠΟΝΟΜΟΥ & ΥΔΡΕΥΣΗΣ ΑΠΟ PVC	117
ΕΞΑΡΤΗΜΑΤΑ 16 ΑΤΜ ΑΠΟ ΣΚΛΗΡΟ PVC-U (ΚΟΛΛΗΤΑ)	118
ΛΑΣΤΙΚΑ ΚΗΠΟΥ & ΑΛΦΑΔΟΛΑΣΤΙΚΑ	122
ΧΥΤΟΣΙΔΕΡΑ ΦΡΕΑΤΙΑ - ΣΧΑΡΕΣ	123
ΣΥΣΤΗΜΑΤΑ ΣΩΛΗΝΩΝ ΑΠΟΣΤΡΑΓΓΙΣΗ ΥΠΕΔΑΦΟΥΣ	124
ΑΠΟΧΕΤΕΥΣΗ ΛΥΜΑΤΩΝ (ΥΠΟΝΟΜΟΙ) & ΟΜΒΡΙΩΝ ΥΔΑΤΩΝ	125
ΠΡΟΣΤΑΣΙΑ ΚΑΛΩΔΙΩΝ ΣΕ ΥΠΟΓΕΙΑ ΔΙΚΤΥΑ	125

ΘΕΡΜΑΝΣΗ

ΕΞΑΡΤΗΜΑΤΑ ΘΕΡΜΑΝΣΗΣ	128
ΘΕΡΜΟΜΕΤΡΑ	130
ΗΛΙΑΚΟΣ ΣΤΑΘΜΟΣ	131
ΚΥΚΛΟΦΟΡΗΤΕΣ	132
ΥΔΡΟΣΤΑΤΕΣ	136
ΘΕΡΜΟΣΤΑΤΕΣ	137
ΕΞΑΡΤΗΜΑΤΑ ΘΕΡΜΑΝΣΗΣ	138
ΔΙΑΚΟΠΤΕΣ ΘΕΡΜΑΝΤΙΚΩΝ ΣΩΜΑΤΩΝ	138
ΕΞΑΡΤΗΜΑΤΑ ΘΕΡΜΑΝΣΗΣ	139
ΕΥΚΑΜΠΤΗ ΜΟΝΩΣΗ ΓΙΑ ΣΩΛΗΝΩΣΕΙΣ ΘΕΡΜΑΝΣΗΣ & ΨΥΞΗΣ	140
ΘΕΡΜΟΣΙΦΩΝΕΣ	141
ΑΝΤΙΣΤΑΣΕΙΣ ΘΕΡΜΟΣΙΦΩΝΩΝ - BOILER	142
ΑΝΟΞΕΙΔΩΤΕΣ ΚΑΜΙΝΑΔΕΣ ΜΟΝΟΥ ΤΟΙΧΩΜΑΤΟΣ ΕΞΑΡΤΗΜΑΤΑ	143
ΑΝΟΞΕΙΔΩΤΕΣ ΚΑΜΙΝΑΔΕΣ ΔΙΠΛΟΥ ΤΟΙΧΩΜΑΤΟΣ & ΕΞΑΡΤΗΜΑΤΑ ΜΕ ΜΟΝΩΣΗ 80 KGR/M ³	145
ΑΝΟΞΕΙΔΩΤΕΣ ΚΑΜΙΝΑΔΕΣ ΔΙΠΛΟΥ ΤΟΙΧΩΜΑΤΟΣ & ΕΞΑΡΤΗΜΑΤΑ	146
ΕΞΑΡΤΗΜΑΤΑ ΓΙΑ ΑΝΟΞΕΙΔΩΤΕΣ ΚΑΜΙΝΑΔΕΣ	147
ΚΑΠΕΛΑ ΑΝΟΞΕΙΔΩΤΩΝ ΚΑΜΙΝΑΔΩΝ	148
ΔΟΧΕΙΑ ΔΙΑΣΤΟΛΗΣ	149
ΠΙΕΣΤΙΚΑ ΔΟΧΕΙΑ	150
ΗΛΙΑΚΟΙ ΘΕΡΜΟΣΙΦΩΝΕΣ	152
ΕΞΑΡΤΗΜΑΤΑ ΜΗΧΑΝΙΚΗΣ ΣΥΣΦΙΞΗΣ ΗΛΙΑΚΩΝ ΣΥΣΤΗΜΑΤΩΝ	154
ΑΝΤΛΙΕΣ ΘΕΡΜΟΤΗΤΑΣ - ΔΟΧΕΙΑ	155
ΕΝΔΟΔΑΠΕΔΙΑ ΘΕΡΜΑΝΣΗ - ΧΑΜΗΛΟΥ ΠΡΟΦΙΛ	156
ΥΛΙΚΑ ΔΑΠΕΔΟΣΤΡΩΣΗΣ KNAUF	159
ΕΝΔΟΔΑΠΕΔΙΑ ΘΕΡΜΑΝΣΗ - ΧΑΜΗΛΟΥ ΠΡΟΦΙΛ ΥΛΙΚΑ ΔΑΠΕΔΟΣΤΡΩΣΗΣ	160
ΕΝΔΟΔΑΠΕΔΙΑ ΘΕΡΜΑΝΣΗ	161
ΕΝΔΟΔΑΠΕΔΙΑ ΘΕΡΜΑΝΣΗ - ΥΛΙΚΑ ΔΑΠΕΔΟΣΤΡΩΣΗΣ	163

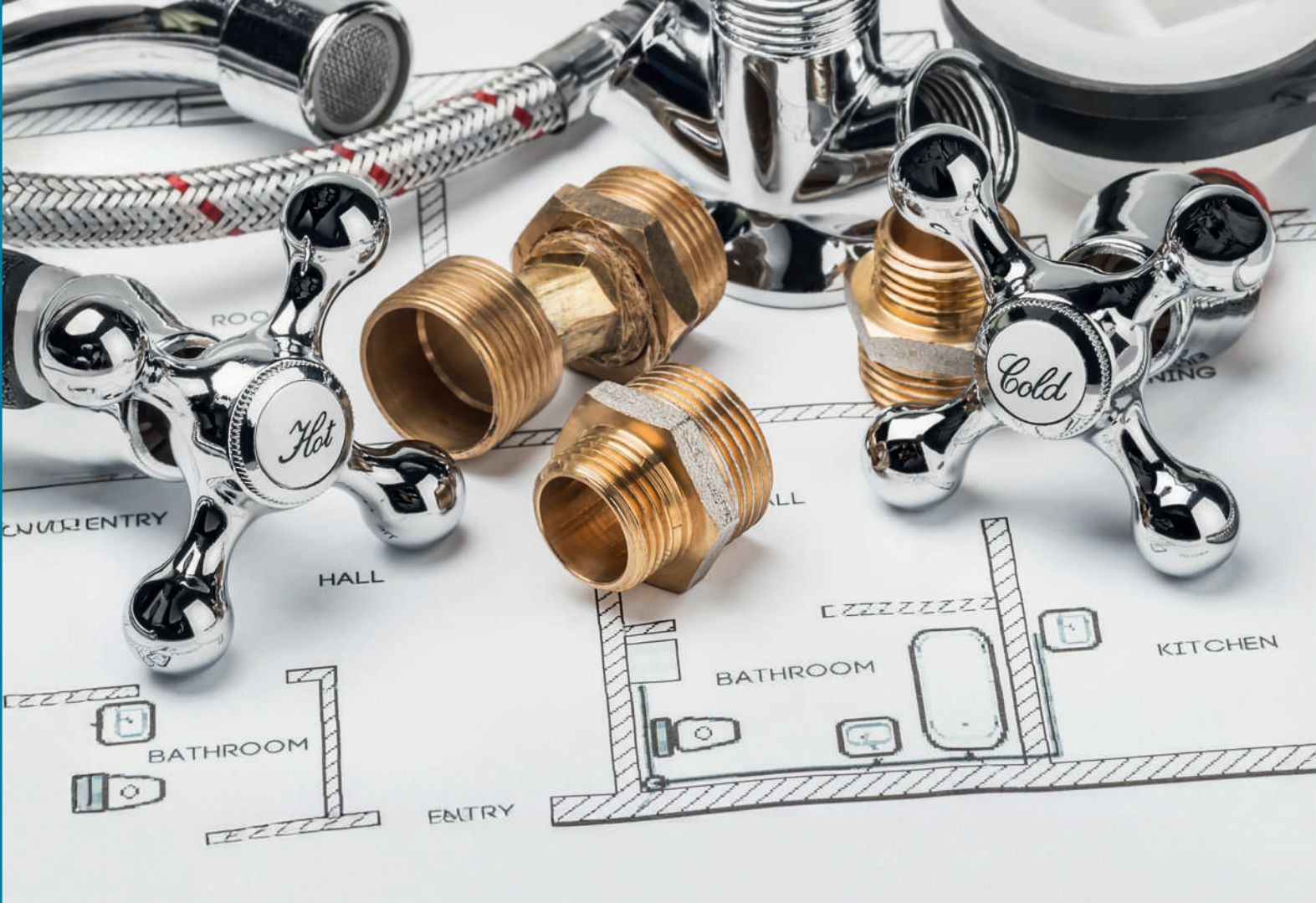

ΥΔΡΕΥΣΗ ΑΠΟΧΕΤΕΥΣΗ

6-125

ΣΩΛΗΝΕΣ ΥΔΡΕΥΣΗΣ - ΘΕΡΜΑΝΣΗΣ **ComoPex**

ΣΩΛΗΝΕΣ **ComoPex**

Οι σωλήνες ComoPex υπερκαλύπτουν το Ευρωπαϊκό πρότυπο EN ISO 15875, τα Γερμανικά DIN 16892/16893 και το Αμερικανικό ASTM F876 και είναι πιστοποιημένοι όσον αφορά τις μηχανικές τους αντοχές από την EBETAM Ελλάδα, το ICC, την IAPMO, την ICC και το Right Αμερικής, το CSA Καναδά και το SKZ, το MPA-NRW Γερμανίας καθώς και για την καταλληλότητα τους στο πόσιμο νερό από το WRAS Μεγάλης Βρετανίας ενώ έχουν ελεγχθεί από τον ΕΛΟΤ και το Γενικό χημείο του κράτους.

ΤΕΧΝΙΚΑ ΧΑΡΑΚΤΗΡΙΣΤΙΚΑ ΣΩΛΗΝΩΝ **ComoPex**

- Θερμική μνήμη που οφείλεται στη δικτυωμένη δομή των σωλήνων.
- Ανθεκτικοί στις περισσότερες χημικές ουσίες, ακόμα και σε υψηλές θερμοκρασίες.
- Παρουσιάζουν εξαιρετική αντοχή στη διάβρωση ακόμη και σε περιοχές όπου το νερό είναι πολύ σκληρό, παραμένοντας αναλλοίωτοι στο χρόνο.
- Άριστες θερμικές ιδιότητες.
- Παρουσιάζουν εξαιρετικά υψηλή μηχανική αντοχή και αντοχή στην κρούση.
- Χαμηλός συντελεστής τριβής.
- Καθαροί και ατοξικοί.
- 30 χρόνια γραπτή εγγύηση.

ΠΙΝΑΚΑΣ ΔΙΑΡΚΕΙΑΣ ΖΩΗΣ ΣΩΛΗΝΩΝ **ComoPex** με συντελεστή ασφαλείας 1,5

Θερμοκρασία (°C)	Χρόνος ζωής (έτη)	Πίεση	Συντελεστής ασφαλείας
20	50	19,50	1,5
60	50	19,00	1,5
90	50	9,60	1,5
95	50	8,20	1,5

ΣΩΛΗΝΕΣ ΥΔΡΕΥΣΗΣ - ΘΕΡΜΑΝΣΗΣ **ComoPex**

ΣΩΛΗΝΑΣ ΔΙΚΤΥΩΜΕΝΟΥ ΠΟΛΥΑΙΘΥΛΕΝΙΟΥ (μαύρο)



Διάμετρος	Πάχος (mm)	Μέτρα/ρολό	Τιμή €/m
Ø 16	2,00	100	0,93
Ø 18	2,00	100	1,06
Ø 18	2,50	100	1,24
Ø 22	3,00	100	1,79
Ø 28	3,00	50	2,40
Ø 32	3,00	50	3,27

DIN 16892-93, EN ISO 15875

ΣΩΛΗΝΑΣ ΔΙΚΤΥΩΜΕΝΟΥ ΠΟΛΥΑΙΘΥΛΕΝΙΟΥ ΜΕ ΦΡΑΓΗ ΟΞΥΓΟΝΟΥ (κόκκινο)



Διάμετρος	Πάχος (mm)	Μέτρα/ρολό	Τιμή €/m
Ø 16	2,00	100	1,16
Ø 18	2,00	100	1,33
Ø 18	2,50	100	1,55

DIN 16892-93, DIN 4726, EN ISO 15875-2

ΣΩΛΗΝΑΣ ΔΙΚΤΥΩΜΕΝΟΥ ΠΟΛΥΑΙΘΥΛΕΝΙΟΥ - ΕΠΕΝΔΕΔΥΜΕΝΟΣ (μαύρο-κόκκινο) (μαύρο-μπλε) (μαύρο-μαύρο)



Διάμετρος	Πάχος (mm)	Μέτρα/ρολό	Τιμή €/m
Ø 16	2,00	50	1,45
Ø 18	2,00	50	1,60
Ø 18	2,50	50	1,76

DIN 16892-93, EN ISO 15875

ΣΩΛΗΝΑΣ ΔΙΚΤΥΩΜΕΝΟΥ ΠΟΛΥΑΙΘΥΛΕΝΙΟΥ - ΕΠΕΝΔΕΔΥΜΕΝΟΣ ΜΕ ΦΡΑΓΗ ΟΞΥΓΟΝΟΥ (κόκκινο-μπλε) (κόκκινο-κόκκινο)



Διάμετρος	Πάχος (mm)	Μέτρα/ρολό	Τιμή €/m
Ø 16	2,00	50	1,68
Ø 18	2,00	50	1,91
Ø 18	2,50	50	2,15

DIN 16892-93, DIN 4726, EN ISO 15875-2

ΣΩΛΗΝΕΣ ΥΔΡΕΥΣΗΣ - ΘΕΡΜΑΝΣΗΣ

ComoPex

ΣΠΙΡΑΛ ΠΡΟΣΤΑΣΙΑΣ (κόκκινο-μπλε-μαύρο)



Διάμετρος	Μέτρα/ρολό	Τιμή €/m
Ø 28 (κόκκινο-μπλε-μαύρο)	50	0,60
Ø 35 (κόκκινο-μπλε-μαύρο)	50	0,86
Ø 41 (κόκκινο-μπλε)	50	1,33

ΣΩΛΗΝΑΣ ΔΙΚΤΥΩΜΕΝΟΥ ΠΟΛΥΑΙΘΥΛΕΝΙΟΥ ΜΕ ΛΕΥΚΗ ΜΟΝΩΣΗ 10mm (μαύρο)



Διάμετρος	Πάχος (mm)	Μέτρα/ρολό	Τιμή €/m
Ø 16	2,00	50	1,73
Ø 18	2,00	50	1,91
Ø 18	2,50	50	2,43

DIN 16892-93

ΣΩΛΗΝΑΣ ΔΙΚΤΥΩΜΕΝΟΥ ΠΟΛΥΑΙΘΥΛΕΝΙΟΥ ΕΠΕΝΔΕΔΥΜΕΝΟΣ (PIPE IN PIPE) ΜΕ ΛΕΥΚΗ ΜΟΝΩΣΗ 6mm (μαύρο-μπλε) (μαύρο-κόκκινο)

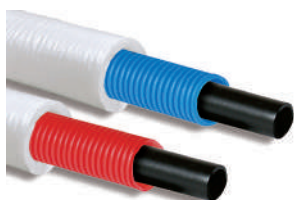

Διάμετρος	Πάχος (mm)	Μέτρα/ρολό	Τιμή €/m
Ø 16	2,00	50	2,64
Ø 18	2,00	50	3,35
Ø 18	2,50	50	3,50

DIN 16892-93, EN ISO 15875

ΣΩΛΗΝΑΣ ΠΟΛΥΑΙΘΥΛΕΝΙΟΥ για ΠΟΣΙΜΟ ΝΕΡΟ (ύδρευσης)



Διάμετρος	Πάχος (mm)	Πίεση Λειτουργίας (ATM)	Μέτρα/ρολό	Τιμή €/m
Ø 16	2,00	16	100	0,57
Ø 18	2,00	16	100	0,66
Ø 18	2,50	20	100	1,00
Ø 20	2,00	16	100	0,56
Ø 22	3,00	20	100	1,20
Ø 28	3,00	12,6	50	1,46
Ø 32	3,00	16	50	1,40

DIN 16892-93, EN ISO 15875

ΣΩΛΗΝΕΣ ΥΔΡΕΥΣΗΣ - ΘΕΡΜΑΝΣΗΣ



ΣΩΛΗΝΕΣ Como PexALPex

Ο **ComoPexAL** είναι ένας καινοτόμος σωλήνας ικανός να ανταποκρίνεται κυρίως στη διανομή ζεστού και κρύου πόσιμου νερού, στα συστήματα θέρμανσης και ψύξης, στις εγκαταστάσεις από πεπιεσμένο αέρα, σε βιομηχανικές εγκαταστάσεις και σε διάφορες άλλες εφαρμογές, των οποίων οι συνθήκες, **εναρμονίζονται με τους αντίστοιχους** Ευρωπαϊκούς και Ελληνικούς κανονισμούς όπως το EN 21003 και το EN 15875.

Οι σωλήνες πέντε στρωμάτων Como PexALPex συνδυάζουν τα πλεονεκτήματα των συνθετικών υλικών και ιδιαίτερα του δικτυωμένου πολυαιθυλενίου, όπως η αντοχή σε υψηλές θερμοκρασίες, η μειωμένη τριβή, η αντίσταση σε οξειδωτικά φαινόμενα, η αντοχή σε ποικίλα διαβρωτικά χημικά και η καταλληλότητα σε εφαρμογές υγιεινής, μαζί με τα πλεονεκτήματα του αλουμινίου, όπως η διατήρηση του επιθυμητού σχήματος μετά την κάμψη, η αδιαπερατότητα στο οξυγόνο και η χαμηλή θερμική διαστολή.

Το αποτέλεσμα είναι ένα προϊόν που αποτελείται από διαφορετικά στρώματα υλικών που **συνδεδεμένα μεταξύ τους αποκτούν βελτιωμένες ιδιότητες έναντι των κλασσικών μεταλλικών σωλήνων.**



ΤΕΧΝΙΚΑ ΧΑΡΑΚΤΗΡΙΣΤΙΚΑ ΣΩΛΗΝΩΝ

Υλικό	Εσωτερικό στρώμα δικτυωμένου πολυαιθυλενίου PE-Xb, Εσωτερικό στρώμα συγκολλητικού παράγοντα, Ενδιάμεσο στρώμα αλουμινίου, Εξωτερικό στρώμα συγκολλητικού παράγοντα, Εξωτερικό στρώμα δικτυωμένου πολυαιθυλενίου PE-Xb
Διαστάσεις	16÷32mm
Εφαρμογές	Διανομή ζεστού και κρύου πόσιμου νερού, Συστήματα θέρμανσης με θερμαντικά σώματα, Fan Coil Units, συστήματα διανομής πεπιεσμένου αέρα, βιομηχανικές εγκαταστάσεις
Μέγιστη θερμοκρασία λειτουργίας	+95°C / +100°C
Μέγιστη πίεση	1 bar
Θερμοκρασία μαλακώματος	135°C
Διαπερατότητα σε οξυγόνο	0mg/l
UV Ακτινοβολία	Ναι, για περίοδο 5 ετών
Επίπεδα αλογόνου	Ελεύθερα αλογόνων

ΣΩΛΗΝΕΣ ΥΔΡΕΥΣΗΣ - ΘΕΡΜΑΝΣΗΣ

ComoPex
ALpex

Como PexALPex



Διαστάσεις	Ρολό/μ	Τιμή €/μ
16*2,0	100	1,20
18*20	100	1,36
20*2,0	100	1,64
26*3,0	50	2,97
32*3,0	50	3,70

EN ISO 15875, EN ISO 21003

Como PertALPert

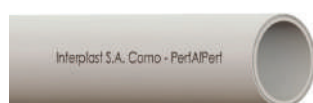

Διαστάσεις	Ρολό/μ	Τιμή €/μ
16*2,0	100	1,06
18*20	100	1,21

EN ISO 22391

Como PexALPex με μόνωση



Διαστάσεις	Ρολό/μ	Πάχος μόνωσης (mm)	Τιμή €/μ
16*2,0	50	6	1,62
16*2,0	50	10	2,00
18*2,0	50	6	2,03
18*2,0	50	10	2,21
20*2,0	50	10	2,37
20*2,0	50	13	2,45
26*3,0	25	10	3,84
26*3,0	25	13	4,12
32*3,0	25	10	4,70
32*3,0	25	13	4,92

EN ISO 15875, EN ISO 21003

ΧΑΛΚΙΝΑ ΕΞΑΡΤΗΜΑΤΑ

ΓΩΝΙΑ Θηλυκή - Θηλυκή

Ø 15	Ø 18	Ø 22	Ø 28	Ø 35	Ø 42	Ø 54	Διάμετρος
1,01	1,81	2,63	5,04	7,89	15,01	25,65	Τιμή €/τεμ.

ΚΑΜΠΥΛΗ Θηλυκή - Θηλυκή

Ø 15	Ø 18	Ø 22	Ø 28	Ø 35	Ø 42	Ø 54	Διάμετρος
1,40	2,27	3,60	6,15	10,96	17,95	31,50	Τιμή €/τεμ.

ΗΜΙΚΑΜΠΥΛΗ Θηλυκή - Θηλυκή

Ø 15	Ø 18	Ø 22	Ø 28	Ø 35	Ø 42	Ø 54	Διάμετρος
1,23	1,66	2,67	4,20	10,20	18,30	31,35	Τιμή €/τεμ.

ΤΑΥ

Ø 15	Ø 18	Ø 22	Ø 28	Ø 35	Ø 42	Ø 54	Διάμετρος
1,74	2,89	4,53	7,55	14,25	27,00	41,33	Τιμή €/τεμ.

ΜΟΥΦΑ

Ø 15	Ø 18	Ø 22	Ø 28	Ø 35	Ø 42	Διάμετρος
0,56	0,96	1,53	3,08	4,92	6,30	Τιμή €/τεμ.

ΓΩΝΙΑ Αρσενική - Θηλυκή

Ø 15	Ø 18	Ø 22	Ø 28	Ø 35	Ø 42	Ø 54	Διάμετρος
1,00	1,51	2,69	5,25	13,50	21,38	44,18	Τιμή €/τεμ.

ΚΑΜΠΥΛΗ Αρσενική - Θηλυκή

Ø 15	Ø 18	Ø 22	Ø 28	Ø 35	Ø 42	Ø 54	Διάμετρος
1,40	2,27	3,70	5,71	14,25	21,38	38,47	Τιμή €/τεμ.

ΗΜΙΚΑΜΠΥΛΗ Αρσενική - Θηλυκή

Ø 15	Ø 18	Ø 22	Ø 28	Ø 35	Ø 42	Ø 54	Διάμετρος
1,18	1,71	2,77	4,24	11,44	21,00	34,20	Τιμή €/τεμ.

ΧΑΛΚΙΝΑ ΕΞΑΡΤΗΜΑΤΑ



ΤΑΥ ΣΥΣΤΟΛΙΚΟ

Διάμετρος	Τιμή €/τεμ.	Διάμετρος	Τιμή €/τεμ.
Ø 15 x Ø 18 x Ø 15	4,27	Ø 28 x Ø 28 x Ø 18	13,50
Ø 15 x Ø 22 x Ø 15	8,41	Ø 28 x Ø 28 x Ø 22	11,40
Ø 18 x Ø 15 x Ø 15	3,26	Ø 28 x Ø 35 x Ø 22	21,02
Ø 18 x Ø 15 x Ø 18	2,65	Ø 28 x Ø 35 x Ø 28	21,00
Ø 18 x Ø 18 x Ø 15	3,54	Ø 35 x Ø 15 x Ø 22	35,62
Ø 18 x Ø 22 x Ø 15	8,41	Ø 35 x Ø 15 x Ø 28	35,62
Ø 18 x Ø 22 x Ø 18	6,03	Ø 35 x Ø 15 x Ø 35	19,50
Ø 18 x Ø 28 x Ø 18	17,10	Ø 35 x Ø 18 x Ø 28	36,00
Ø 22 x Ø 15 x Ø 15	4,22	Ø 35 x Ø 18 x Ø 35	21,00
Ø 22 x Ø 15 x Ø 18	4,50	Ø 35 x Ø 22 x Ø 18	37,78
Ø 22 x Ø 15 x Ø 22	3,81	Ø 35 x Ø 22 x Ø 22	28,50
Ø 22 x Ø 18 x Ø 15	7,26	Ø 35 x Ø 22 x Ø 28	17,10
Ø 22 x Ø 18 x Ø 18	4,89	Ø 35 x Ø 22 x Ø 35	13,05
Ø 22 x Ø 18 x Ø 22	4,75	Ø 35 x Ø 28 x Ø 18	31,50
Ø 22 x Ø 22 x Ø 15	5,63	Ø 35 x Ø 28 x Ø 22	25,65
Ø 22 x Ø 22 x Ø 18	6,68	Ø 35 x Ø 28 x Ø 28	18,00
Ø 22 x Ø 28 x Ø 15	29,92	Ø 35 x Ø 28 x Ø 35	18,00
Ø 22 x Ø 28 x Ø 22	11,70	Ø 35 x Ø 35 x Ø 18	54,98
Ø 22 x Ø 35 x Ø 22	36,49	Ø 35 x Ø 35 x Ø 22	33,00
Ø 28 x Ø 15 x Ø 15	13,97	Ø 35 x Ø 35 x Ø 28	29,92
Ø 28 x Ø 15 x Ø 22	10,65	Ø 42 x Ø 15 x Ø 42	49,87
Ø 28 x Ø 15 x Ø 28	7,27	Ø 42 x Ø 18 x Ø 42	53,99
Ø 28 x Ø 18 x Ø 15	16,50	Ø 42 x Ø 22 x Ø 35	54,15
Ø 28 x Ø 18 x Ø 18	15,68	Ø 42 x Ø 22 x Ø 42	36,03
Ø 28 x Ø 18 x Ø 22	9,72	Ø 42 x Ø 28 x Ø 42	41,15
Ø 28 x Ø 18 x Ø 28	7,46	Ø 42 x Ø 35 x Ø 28	59,84
Ø 28 x Ø 22 x Ø 15	15,68	Ø 42 x Ø 35 x Ø 35	59,84
Ø 28 x Ø 22 x Ø 18	14,11	Ø 42 x Ø 35 x Ø 42	45,60
Ø 28 x Ø 22 x Ø 22	8,47	Ø 42 x Ø 42 x Ø 28	61,26
Ø 28 x Ø 22 x Ø 28	6,42	Ø 42 x Ø 42 x Ø 35	59,84
Ø 28 x Ø 28 x Ø 15	16,50	Ø 54 x Ø 22 x Ø 54	74,09
		Ø 54 x Ø 28 x Ø 54	79,87



ΣΥΣΤΟΛΗ

Διάμετρος	Τιμή €/τεμ.	Διάμετρος	Τιμή €/τεμ.
Ø 18xØ 151,03		Ø 42 x Ø 15	33,00
Ø 22 x Ø 15	1,64	Ø 42 x Ø 18	8,85
Ø 22 x Ø 18	1,61	Ø 42 x Ø 22	9,00
Ø 28 x Ø 15	2,46	Ø 42 x Ø 28	8,20
Ø 28 x Ø 18	2,44	Ø 42 x Ø 35	7,21
Ø 28 x Ø 22	2,44	Ø 54 x Ø 22	18,53
Ø 35 x Ø 15	4,72	Ø 54 x Ø 28	22,50
Ø 35 x Ø 18	4,64	Ø 54 x Ø 35	21,00
Ø 35 x Ø 22	4,85	Ø 54 x Ø 42	21,00
Ø 35 x Ø 28	4,36		



ΗΜΙΒΕ

Διάμετρος	Τιμή €/τεμ.
Ø 15	4,40
Ø 18	7,80
Ø 22	11,70



ΒΕ

Διάμετρος	Τιμή €/τεμ.
Ø 15	4,65
Ø 18	8,70
Ø 22	11,55



ΔΙΠΛΟΚΑΜΠΥΛΗ

Διάμετρος	Τιμή €/τεμ.
Ø 15	6,30
Ø 18	12,20
Ø 22	13,70

ΤΑΠΑ

Διάμετρος	Τιμή €/τεμ.
Ø 15	0,93
Ø 18	1,06
Ø 22	1,40
Ø 28	2,25
Ø 35	6,98
Ø 42	14,26
Ø 42	22,50

ΕΞΑΡΤΗΜΑΤΑ ΣΙΔΗΡΟΣΩΛΗΝΩΝ ΓΑΛΒΑΝΙΣΜΕΝΑ, ΚΟΡΔΟΝΑΤΑ

ISO 49, ISO 711, ISO 9001



ΓΩΝΙΑ Θηλυκή

1/2"	3/4"	1"	1 1/4"	1 1/2"	2"	2 1/2"	3"	4"	Διάμετρος (ίντσες)
1,13	1,77	2,61	5,33	8,61	10,14	32,13	44,01	78,83	Τιμή €/τεμ.



ΓΩΝΙΑ Αρσενική - Θηλυκή

1/2"	3/4"	1"	1 1/4"	1 1/2"	2"	2 1/2"	3"	4"	Διάμετρος (ίντσες)
1,31	2,03	3,42	6,25	9,37	12,30	33,11	43,64	74,54	Τιμή €/τεμ.



ΚΑΜΠΥΛΗ Αρσενική - Θηλυκή

1/2"	3/4"	1"	1 1/4"	1 1/2"	2"	2 1/2"	3"	4"	Διάμετρος (ίντσες)
3,11	5,43	8,05	13,85	18,33	29,56	71,81	92,08	167,23	Τιμή €/τεμ.



ΚΑΜΠΥΛΗ Θηλυκή

1/2"	3/4"	1"	1 1/4"	1 1/2"	2"	2 1/2"	3"	4"	Διάμετρος (ίντσες)
3,51	5,46	8,05	13,91	17,10	23,75	72,19	90,75	172,07	Τιμή €/τεμ.



ΜΑΣΤΟΣ Εξάγωνος

1/2"	3/4"	1"	1 1/4"	1 1/2"	2"	2 1/2"	3"	4"	Διάμετρος (ίντσες)
1,16	1,51	2,18	3,88	4,48	8,08	15,67	18,87	69,56	Τιμή €/τεμ.



ΜΟΥΦΑ Δεξιά

1/2"	3/4"	1"	1 1/4"	1 1/2"	2"	2 1/2"	3"	4"	Διάμετρος (ίντσες)
1,25	1,71	2,26	3,88	5,58	8,30	24,80	29,81	69,56	Τιμή €/τεμ.



ΡΑΚΟΡ Κωνικό - Θηλυκό

1/2"	3/4"	1"	1 1/4"	1 1/2"	2"	2 1/2"	3"	4"	Διάμετρος (ίντσες)
5,66	6,41	7,60	13,85	16,21	26,69	63,43	88,47	178,68	Τιμή €/τεμ.



ΡΑΚΟΡ Ταχείας σύνδεσης με τεχνική σύσφιξη (σιδηροσωλήνα-πλαστική)

1/2"	3/4"	1"	1 1/4"	1 1/2"	2"	2 1/2"	3"	Διάμετρος (ίντσες)
14,07	15,17	19,55	25,52	33,62	48,24	71,64	-	Τιμή €/τεμ.
9,72	10,87	12,29	17,75	22,05	31,37	59,10	79,20	Τιμή /αρσενικό 746€

ΕΞΑΡΤΗΜΑΤΑ ΣΙΔΗΡΟΣΩΛΗΝΩΝ ΓΑΛΒΑΝΙΣΜΕΝΑ, ΚΟΡΔΟΝΑΤΑ

ISO 49, ISO 711, ISO 9001



ΤΑΥ

1/2"	3/4"	1"	1 1/4"	1 1/2"	2"	2 1/2"	3"	4"	Διάμετρος (ίντσες)
1,51	2,61	3,83	7,25	11,23	15,80	39,18	52,36	102,57	Τιμή/€



ΤΑΠΑ Αρσενική

1/2"	3/4"	1"	1 1/4"	1 1/2"	2"	2 1/2"	3"	4"	Διάμετρος (ίντσες)
0,90	1,22	1,35	2,68	3,67	5,90	13,90	17,92	31,61	Τιμή/€



ΤΑΠΑ Θηλυκή

1/2"	3/4"	1"	1 1/4"	1 1/2"	2"	2 1/2"	3"	4"	Διάμετρος (ίντσες)
1,44	1,71	2,00	3,28	4,10	7,76	15,23	16,62	36,38	Τιμή/€



ΣΥΣΤΟΛΗ Αγγλίας

1/2"	3/4"	1"	1 1/4"	1 1/2"	2"	2 1/2"	3"	4"	Διάμετρος (ίντσες)
-	2,91	3,67	6,21	8,06	12,72	43,46	66,19	107,93	Τιμή/€



ΣΥΣΤΟΛΗ Αμερικής

1/2"	3/4"	1"	1 1/4"	1 1/2"	2"	2 1/2"	3"	4"	Διάμετρος (ίντσες)
-	2,04	2,23	3,33	5,49	8,10	20,89	26,25	56,71	Τιμή/€



ΤΑΥ Συστολικό

1/2"	3/4"	1"	1 1/4"	1 1/2"	2"	2 1/2"	3"	4"	Διάμετρος (ίντσες)
3,48	4,54	6,50	11,73	18,21	20,14	53,11	70,95	94,00	Τιμή/€

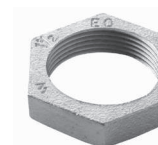

ΠΕΡΙΚΟΧΛΙΟ Εξάγωνο

1/2"	3/4"	1"	1 1/4"	1 1/2"	2"	2 1/2"	3"	4"	Διάμετρος (ίντσες)
1,97	1,97	2,88	5,15	6,11	12,11	30,53	33,11	58,90	Τιμή/€



ΣΤΑΥΡΟΣ

1/2"	3/4"	1"	1 1/4"	1 1/2"	2"	2 1/2"	3"	4"	Διάμετρος (ίντσες)
7,85	11,75	14,54	19,52	26,04	38,87	87,94	101,33	168,00	Τιμή/€

ΕΞΑΡΤΗΜΑΤΑ ΣΩΛΗΝΩΝ ΠΟΛΥΑΙΘΥΛΕΝΙΟΥ ΡΕΧ

ΡΑΚΟΡ Αρσενικό



Ø16x2x1/2"	Ø18x2x1/2"	Ø18x2,5x1/2"	Ø20x1/2x2"	Ø22x3x3/4"	Ø28x3x1"	Ø32x3x1"	Διάσταση
1,73	2,45	2,45	3,65	2,93	4,78	5,85	Τιμή/€

ΡΑΚΟΡ Θηλυκό



Ø16x2x1/2"	Ø18x2x1/2"	Ø18x2,5x1/2"	Ø20x1/2x2"	Ø22x3x3/4"	Ø28x3x1"	Ø32x3x1"	Διάσταση
1,72	2,45	2,45	3,63	3,16	5,34	5,83	Τιμή/€

ΡΑΚΟΡ Σύνδεσης



Ø16x2x16	Ø18x2x18	Ø18x2,5x18	Ø20x2x20	Ø22x3x22	Ø28x3x28	Ø32x3x32	Διάσταση
2,53	3,50	3,58	6,08	4,62	8,20	9,35	Τιμή/€

ΤΑΥ ΡΑΚΟΡ Θηλυκό



Ø16x2x1/2"	Ø18x2x1/2"	Ø18x2,5x1/2"	Ø22x3x3/4"	Ø28x3x1"	Ø32x3x1"	Διάσταση
3,96	5,08	5,08	8,30	11,12	12,78	Τιμή/€

ΤΑΥ ΡΑΚΟΡ Αρσενικό



Ø16x2x1/2"	Ø18x2x1/2"	Ø18x2,5x1/2"	Ø22x3x3/4"	Ø28x3x1"	Ø32x3x1"	Διάσταση
3,93	4,78	4,78	7,20	10,82	15,0	Τιμή/€

ΤΑΥ ΡΑΚΟΡ Σύνδεσης



Ø16x2x16	Ø18x2x18	Ø18x2,5x18	Ø22x3x22	Ø28x3x28	Ø32x3x32	Διάσταση
3,65	5,40	5,40	7,50	12,00	20,14	Τιμή/€

ΓΩΝΙΑ Αρσενική



Ø16x2x1/2"	Ø18x2x1/2"	Ø18x2,5x1/2"	Ø22x3x3/4"	Ø28x3x1"	Διάσταση
2,37	2,68	2,86	3,85	6,20	Τιμή/€

ΓΩΝΙΑ Θηλυκή



Ø16x2x1/2"	Ø18x2x1/2"	Ø18x2,5x1/2"	Ø22x3x3/4"	Ø28x3x1"	Ø32x3x1"	Διάσταση
2,42	2,64	2,64	5,42	7,80	10,27	Τιμή/€

ΓΩΝΙΑ Σύνδεσης



Ø16x2x16	Ø18x2x18	Ø18x2,5x18	Ø22x3x22	Ø28x3x28	Ø32x3x32	Διάσταση
2,53	3,50	3,46	4,93	9,20	12,38	Τιμή/€

ΓΩΝΙΑΚΟ ΡΑΚΟΡ ΣΤΗΡΙΞΗΣ Θηλυκό



Ø16x2x1/2"	Ø18x2x1/2"	Ø18x2,5x1/2"	Διάσταση
3,15	3,85	3,83	Τιμή/€

ΕΞΑΡΤΗΜΑΤΑ ΠΡΕΣΣΑΡΙΣΤΑ ΠΟΛΥΣΤΡΩΜΑΤΙΚΩΝ ΣΩΛΗΝΩΝ PexALPex



ΜΑΣΤΟΣ Αρσενικός

Ø16x1/2"x2	Ø18x1/2"x2	Ø20x1/2"x2	Ø20x3/4"x2	Ø26x3"x1	Ø26x3/4"x3	Ø32x1"x3	Διάσταση
2,48	2,87	2,97	3,96	5,94	5,45	8,20	Τιμή/€



ΜΑΣΤΟΣ Θηλυκός

Ø16x1/2"x2	Ø18x1/2"x2	Ø20x1/2"x2	Ø20x3/4"x2	Ø26x3"x1	Ø26x3/4"x3	Ø32x1"x3	Διάσταση
2,97	3,60	3,70	5,20	6,45	5,46	8,30	Τιμή/€



ΜΑΣΤΟΣ Σύνδεσης

Ø16x16	Ø18x18	Ø20x20	Ø26x26	Ø32x2	Διάσταση
3,60	4,34	4,47	7,05	9,54	Τιμή/€



ΜΑΣΤΟΣ Συστολικός

Ø18x16	Ø20x16	Ø20x18	Ø26x20	Ø32x20	Ø32x26	Διάσταση
3,35	3,96	3,81	6,20	12,51	9,34	Τιμή/€



ΤΑΥ ΡΑΚΟΡ Θηλυκό

Ø16x2"x16	Ø18x1/2"x18	Ø20x1/2"x20	Ø26x3/4"x26	Ø32x3/4"x32	Διάσταση
5,33	6,83	7,05	11,77	27,48	Τιμή/€



ΤΑΥ ΡΑΚΟΡ Αρσενικό

Ø16x2x1/2"	Ø18x2x1/2"	Ø20x2x1/2"	Ø26x3x3/4"	Διάσταση
-	-	-	-	Τιμή/€

ΕΞΑΡΤΗΜΑΤΑ ΠΡΕΣΣΑΡΙΣΤΑ ΠΟΛΥΣΤΡΩΜΑΤΙΚΩΝ ΣΩΛΗΝΩΝ PexALPex



TAY Σύνδεσης

Ø16x16x16	Ø18x18x18	Ø20x20x20	Ø26x26x26	Ø32x32x32	Διάμετρος
5,33	6,95	7,43	11,77	16,50	Τιμή/€



TAY Συστολικό

Ø16x18	Ø16x20	Ø18x20	Ø20x26	Ø20x32	Διάμετρος
-	-	-	-	-	Τιμή/€



ΓΩΝΙΑΚΟ ΡΑΚΟΡ Αρσενικό

Ø16x1/2"x2	Ø18x1/2"x2	Ø20x1/2"x2	Ø26x3/4"x3	Ø32x1"x3	Διάσταση
3,86	4,22	4,47	-	-	Τιμή/€



ΓΩΝΙΑΚΟ ΡΑΚΟΡ Θηλυκό

Ø16x1/2"x2	Ø18x1/2"x2	Ø20x1/2"x2	20x3/4"x2	Ø26x3/4"x3	Ø32x1"x3	Διάσταση
3,22	4,34	4,47	5,20	7,69	13,02	Τιμή/€



ΓΩΝΙΑΚΟ ΡΑΚΟΡ Σύνδεσης

Ø16x16	Ø18x18	Ø20x20	Ø26x26	Ø32x32	Διάμετρος
4,72	5,20	5,46	7,92	12,41	Τιμή/€



ΓΩΝΙΑΚΟ ΡΑΚΟΡ ΣΤΗΡΙΞΗΣ Θηλυκό

Ø16x1/2"x2	Ø18x1/2"x2	Ø20x1/2"x2	Ø26x3/4"x3	Διάσταση
4,82	5,46	5,84	-	Τιμή/€

ΕΞΑΡΤΗΜΑΤΑ

ΣΥΣΦΙΞΗΣ ΠΟΛΥΣΤΡΩΜΑΤΙΚΟΥ ΣΩΛΗΝΑ

PexALPex

ΡΑΚΟΡ Αρσενικό



Ø16x2x1/2"	Ø16x2x3/4"	Ø18x2x1/2"	Ø20x2x1/2"	Ø26x3x1"	Ø32x3x1"	Διάσταση
2,36	-	3,65	3,65	5,60	12,08	Τιμή/€

ΡΑΚΟΡ Θηλυκό



Ø16x2x1/2"	Ø16x2x3/4"	Ø18x2x1/2"	Ø20x2x1/2"	Ø26x3x1"	Ø32x3x1"	Διάσταση
2,90	-	3,60	3,69	10,322	11,81	Τιμή/€

ΡΑΚΟΡ Σύνδεσης



Ø16x2	Ø18x2	Ø20x2	Ø26x3	Ø32x3	Διάμετρος
3,70	6,78	6,08	8,02	15,87	Τιμή/€

ΤΑΥ ΡΑΚΟΡ Θηλυκό



Ø16x2x1/2"	Ø18x2x1/2"	Ø20x2x1/2"	Διάσταση
5,60	7,54	8,22	Τιμή/€

ΤΑΥ ΡΑΚΟΡ Σύνδεσης



Ø16x2x1/2"	Ø18x2x1/2"	Ø20x2x1/2"	Ø26x3x1"	Ø32x3x1"	Διάσταση
5,65	8,80	8,10	14,44	26,80	Τιμή/€

ΓΩΝΙΑΚΟ ΡΑΚΟΡ Αρσενικό



Ø16x2x1/2"	Ø18x2x1/2"	Ø20x2x1/2"	Ø26x3x1"	Ø32x3x1"	Διάσταση
2,92	-	3,94	9,92	15,10	Τιμή/€

ΓΩΝΙΑΚΟ ΡΑΚΟΡ Θηλυκό



Ø16x2x1/2"	Ø18x2x1/2"	Ø20x2x1/2"	Ø26x3x1"	Ø32x3x1"	Διάσταση
3,64	-	4,20	10,68	15,82	Τιμή/€

ΓΩΝΙΑΚΟ ΡΑΚΟΡ Σύνδεσης



Ø16x2	Ø18x2	Ø20x2	Ø26x3	Ø32x3	Διάμετρος
3,74	7,52	5,45	8,02	19,06	Τιμή/€

ΓΩΝΙΑΚΟ ΡΑΚΟΡ ΣΤΗΡΙΞΗΣ Θηλυκό



Ø16x2x1/2"	Ø20x2x1/2"	Διάσταση
4,31	4,93	Τιμή/€

ΕΞΑΡΤΗΜΑΤΑ ΜΗΧΑΝΙΚΗΣ ΣΥΣΦΙΞΗΣ ΓΙΑ ΡΡ - PVC - ΡΕ

ΡΑΚΟΡ Μηχανικής σύσφιξης - Αρσενικό



Ø20x1/2"	Ø25x3/4"	Ø32x1"	Ø40x1 1/4"	Ø50x1 1/2"	Ø63x2"	Ø75x2 1/2"	Ø90x3"	Διάσταση
3,46	5,04	7,94	10,48	17,08	26,10	87,00	143,00	Τιμή/€

ΡΑΚΟΡ Μηχανικής σύσφιξης - Θηλυκό



Ø20x1/2"	Ø25x3/4"	Ø32x1"	Ø40x1 1/4"	Ø50x1 1/2"	Ø63x2"	Ø75x2 1/2"	Ø90x3"	Διάσταση
3,98	5,64	8,98	10,98	24,44	40,40	92,25	143,00	Τιμή/€

ΡΑΚΟΡ Μηχανικής σύσφιξης - Σύνδεσης



Ø20xØ20	Ø25xØ25	Ø32xØ32	Ø40xØ40	Ø50xØ50	Ø63xØ63	Ø75xØ75	Ø90xØ90	Διάσταση
5,64	8,32	15,80	26,30	37,78	62,76	157,20	319,00	Τιμή/€

ΓΩΝΙΑ Μηχανικής σύσφιξης - Θηλυκή



Ø20x1/2"	Ø25x3/4"	Ø32x1"	Ø40x1 1/4"	Ø50x1 1/2"	Ø63x2"	Διάσταση
4,60	6,98	14,36	18,74	41,05	58,06	Τιμή/€

ΤΑΥ Μηχανικής σύσφιξης - Θηλυκό



Ø20x1/2"	Ø25x3/4"	Ø32x1"	Ø40x1 1/4"	Ø50x1 1/2"	Ø63x2"	Διάσταση
7,64	11,40	21,75	27,50	55,12	94,88	Τιμή/€

ΤΑΥ Μηχανικής σύσφιξης - Σύνδεσης



Ø20xØ20	Ø25xØ25	Ø32xØ32	Ø40xØ40	Ø50xØ50	Ø63xØ63	Διάσταση
10,16	13,54	27,38	44,56	52,40	110,40	Τιμή/€

ΕΞΑΡΤΗΜΑΤΑ ΜΗΧΑΝΙΚΗΣ ΣΥΣΦΙΞΗΣ ΧΑΛΚΟΥ & ΜΠΑΤΑΡΙΩΝ



ΡΑΚΟΡ Μηχανικής σύσφιξης χαλκού - Αρσενικό

Ø 15x1/2"	Ø 18x1/2"	Ø 22x3/4"	Ø 28x1"	Ø 35x1"	Διάμετρος
2,24	2,57	3,66	5,10	18,56	Τιμή/€



ΡΑΚΟΡ Μηχανικής σύνδεσης χαλκού - Θηλυκό

Ø 15x1/2"	Ø 18x1/2"	Ø 22x3/4"	Ø 28x1"	Ø 35x1"	Διάμετρος
2,33	4,08	3,80	5,16	17,33	Τιμή/€



ΡΑΚΟΡ Μηχανικής σύνδεσης χαλκού - σύνδεσης

Ø 15x15	Ø 18x18	Ø 22x22	Ø 28x28	Ø 35x35	Διάμετρος
2,61	4,08	4,45	8,13	17,06	Τιμή/€



ΡΑΚΟΡ Μπαταριών χρωμέ

Αρσενικό 1/2" x 3/8"	Θηλυκό 1/2" x 3/8"	Διάμετρος
2,00	2,00	Τιμή/€



ΔΙΑΚΟΠΤΗΣ ΣΦΑΙΡΙΚΟΣ MINI με Ρακόρ



Ø 16x1/2"x2	Ø 18x1/2"x2	Ø 18x1/2"x2,5	Διάμετρος
5,80	8,04	8,04	Τιμή/€



ΔΙΑΚΟΠΤΗΣ ΣΦΑΙΡΙΚΟΣ MINI Αρσενικό - Θηλυκό



1/2"x 1/2"	Χρωμέ 1/2"x 1/2"	Περιγραφή
3,65	6,50	Τιμή/€

ΣΦΑΙΡΙΚΟΙ ΚΡΟΥΝΟΙ



ΒΑΝΑ ΣΦΑΙΡΙΚΗ Θηλυκή - Θηλυκή (με λαβή) INOX

1/2"	3/4"	1"	1 1/4"	1 1/2"	2"	2 1/2"	3"	4"	Διάμετρος (ίντσες)
5,76	8,50	13,98	22,30	33,24	51,34	99,62	150,72	227,78	Τιμή/€



ΒΑΝΑ ΣΦΑΙΡΙΚΗ Αρσενική - Θηλυκή (πεταλούδα)

1/2"	3/4"	1"	Διάμετρος (ίντσες)
6,10	9,10	15,09	Τιμή/€



ΒΑΝΑ ΣΦΑΙΡΙΚΗ Αρσενική - Θηλυκή (με λαβή) INOX

1/2"	3/4"	1"	1 1/4"	1 1/2"	2"	Διάμετρος (ίντσες)
6,41	9,27	15,48	22,88	34,50	57,09	Τιμή/€



ΒΑΝΑ ΣΦΑΙΡΙΚΗ με ρακόρ

1/2"	3/4"	1"	1 1/4"	Διάμετρος (ίντσες)
8,45	12,92	20,84	34,69	Τιμή/€



ΒΑΝΑ ΥΔΡΟΜΕΤΡΟΥ

1/2" x 3/4"	Διάμετρος (ίντσες)
10,61	Τιμή/€



ΒΑΛΒΙΔΑ ΑΝΤΕΠΙΣΤΡΟΦΗΣ Κάθετη

1/2"	3/4"	1"	1 1/4"	1 1/2"	2"	2 1/2"	Διάμετρος (ίντσες)
6,51	8,89	12,29	17,48	26,40	38,67	79,75	Τιμή/€



ΒΑΛΒΙΔΑ ΑΝΤΕΠΙΣΤΡΟΦΗΣ Κλαπέ

1/2"	3/4"	1"	1 1/4"	1 1/2"	2"	2 1/2"	3"	4"	Διάμετρος (ίντσες)
-	-	19,81	25,85	39,32	55,33	81,60	123,84	200,70	Τιμή/€

ΓΩΝΙΑΚΟΙ ΔΙΑΚΟΠΤΕΣ - ΣΦΑΙΡΙΚΕΣ ΚΑΝΟΥΛΕΣ



ΒΑΝΑ ΤΙΜΟΝΑΤΗ

1"	1 1/4"	1 1/2"	2"	2 1/2"	Διάμετρος (ίντσες)
10,90	17,47	23,00	39,57	75,27	Τιμή/€



ΦΙΛΤΡΟ ΝΕΡΟΥ (πλάγιο)

1/2"	3/4"	1"	1 1/4"	1 1/2"	2"	Διάμετρος (ίντσες)
4,78	6,12	11,48	23,44	29,20	43,00	Τιμή/€



ΔΙΑΚΟΠΤΗΣ ΓΩΝΙΑΚΟΣ ΠΕΡΙΣΤΡΟΦΙΚΟΣ με ροζέτα Regula

Διάμετρος (ίντσες)	Τιμή/€
1/2"	5,09



ΔΙΑΚΟΠΤΗΣ ΓΩΝΙΑΚΟΣ με ροζέτα A80 Lipstick

Διάμετρος (ίντσες)	Τιμή/€
1/2"	19,12
1/2" ΜΑΥΡΟ	22,60



VITAQ
SYSTEM



μεγαλύτερη
διάρκεια ζωής
χωρίς άλατα

ΔΙΑΚΟΠΤΗΣ ΓΩΝΙΑΚΟΣ με ροζέτα Antical

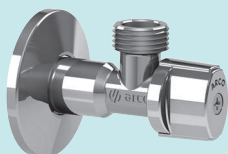

Διάμετρος (ίντσες)	Τιμή/€
1/2"	6,53
3/4"	7,14

ΔΙΑΚΟΠΤΗΣ ΓΩΝΙΑΚΟΣ Διπλής εξόδου με ροζέτα Antical



Διάμετρος (ίντσες)	Τιμή/€
1/2"	15,30



ΚΑΝΟΥΛΑ ΣΦΑΙΡΙΚΗ Mini Antical

Διάμετρος (ίντσες)	Τιμή/€
1/2"	8,03



ΚΑΝΟΥΛΑ ΣΦΑΙΡΙΚΗ Διπλή Antical

Διάμετρος (ίντσες)	Τιμή/€
1/2" x 3/4"	16,18

ΚΑΝΟΥΛΕΣ ΚΗΠΟΥ

ΚΑΝΟΥΛΑ ΣΦΑΙΡΙΚΗ ΑΝΤΙΠΑΓΩΤΙΚΗ



Διάμετρος (ίντσες)	Τιμή/€
1/2"	8,57

ΚΑΝΟΥΛΑ ΣΦΑΙΡΙΚΗ



Διάμετρος (ίντσες)	Τιμή/€
1/2"	7,42
3/4"	11,53
1"	16,42

ΚΑΝΟΥΛΑ ΑΝΤΙΠΑΓΩΤΙΚΗ χρωμέ ορειχάλκινη



Διάμετρος (ίντσες)	Τιμή/€
1/2"	8,57

GRIFO LIFE



- Βρύση από υψηλής αντοχής τεχνικά πολυμερή.
- Σύστημα στροφής VITAQ 1/4 κατά των αλάτων.
- Σύστημα με έλεγχο «κλικ-κλικ» για επιλογή θέσης.
- Δύο είδη Ροών χαμηλότερης και υψηλότερης ροής*.
- Αναστρέψιμη εντολή ανοίγματος, από δεξιά προς τα αριστερά ή από αριστερά προς τα δεξιά*.
- Μεταλλική σύνδεση χωρίς νικέλιο.
- Ακροφύσιο γρήγορης σύνδεσης σωλήνων με ενσωματωμένο κατευθυντήρα ροής
- Κατασκευάζεται σε ένα μονοκόμματο σώμα με αντοχή στον πάγο και μηδενικές διαρροές.
- Για χρήση μεταξύ άλλων, σε κήπους, βεράντες και μαρίνες.

Διάμετρος (ίντσες)	Τιμή/€
1/2"	8,78



ΣΥΛΛΕΚΤΕΣ & ΕΞΑΡΤΗΜΑΤΑ



ΣΥΛΛΕΚΤΗΣ χρωμέ
με ενσωματωμένους ρυθμιστικούς διακόπτες με βολάν (σπειρώμα 24x19)



2	3	4	5	6	7	8	9	10	11	12	Παροχή	Τιμή/€
26,34	38,35	50,95	64,50	76,13	87,98	100,38	113,53	125,35	152,65	167,91	1"	
20,70	32,10	40,00	70	-	-	-	-	-	-	-	3/4"	

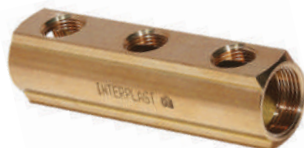

ΣΥΛΛΕΚΤΗΣ ΣΩΛΗΝΩΤΟΣ ορειχάλκινος

2	3	4	5	6	7	8	9	10	Παροχή	Τιμή/€
11,86	17,60	23,65	30,40	35,10	41,80	47,42	53,32	58,88	3/4"	
11,86	17,60	23,65	30,40	35,10	41,80	46,99	53,50	58,88	1"	
19,54	30,42	39,16	48,90	58,72	68,56	78,10	87,92	97,88	1 1/4"	

ΣΕΤ ΠΛΑΣΤΙΚΟΥ ΣΩΛΗΝΑ χρωμέ
(σπειρώμα 24x19)



Διάμετρος	Τιμή/€
Ø 16x2	3,64
Ø 18x2	3,64
Ø 18x2,5	3,64

ΣΕΤ ALU-PEX χρωμέ
(σπειρώμα 24x19)



Διάμετρος	Τιμή/€
Ø 16x2	4,85
Ø 18x2	5,83
Ø 20x2	7,28

ΤΑΠΑ ΣΥΛΛΕΚΤΗ χρωμέ
Αρσενική με O-RING



Διάσταση (ίντσες)	Τιμή/€
3/4"	3,25
1"	4,13
1 1/4"	7,51

ΣΤΗΡΙΓΜΑ ΣΥΛΛΕΚΤΩΝ
ΕΠΙΤΟΙΧΙΟ (ζεύγος)



Διάσταση (ίντσες)	Τιμή/€
1"	8,18
1 1/4"	8,18

ΣΥΛΛΕΚΤΕΣ

ΣΥΛΛΕΚΤΗΣ χρωμέ / με ενσωματωμένους ρυθμιστικούς διακόπτες με βολάν (σπειρώμα 24x19)



Παροχή	2	3	4	Διάμετρος (ίντσες)
Τιμή/€	29,40	39,24	51,94	1"
	25,50	35,24	46,14	3/4"



ΣΕΤ ΠΛΑΣΤΙΚΟΥ ΣΩΛΗΝΑ χρωμέ (σπειρώμα 24x19)



Διάμετρος	Τιμή/€
Ø 16x2	3,88
Ø 18x2	3,88
Ø 18x2,5	3,90
Ø 15 χαλκού	2,15

ΣΕΤ ALU-PEX χρωμέ (σπειρώμα 24x19)



Διάμετρος	Τιμή/€
Ø 16x2	4,80
Ø 18x2	4,80
Ø 20x2	4,80

ΓΩΝΙΕΣ ΥΔΡΟΛΗΨΙΑΣ



ΓΩΝΙΑ ΥΔΡΟΛΗΨΙΑΣ



Διάμετρος	Τιμή/€
Ρακόρ Ø 16x2	8,48
Θήκη	4,38
Συστολή	0,35



ΓΩΝΙΑ ΥΔΡΟΛΗΨΙΑΣ



Διάμετρος	Τιμή/€
Ø 16x2 Pex	10,40
Ø 18x2 Pex	11,40
Ø 18x2,5 Pex	11,98
Ø 16 PexALPex	12,50

ΤΑΠΑ ΔΟΚΙΜΗΣ



Χρώμα	Τιμή/€
Κόκκινο	0,23
Μπλε	0,23

ΣΤΗΡΙΓΜΑ ΥΔΡΟΛΗΨΙΑΣ



Είδος	Τιμή/€
Τετραπλό	5,20
Διπλό	2,24
3 εφαρμογών	4,95

ΓΩΝΙΑ ΔΑΠΕΔΟΥ πλαστική



Συσκευασία	Τιμή/€
1000,56	



ΣΩΛΗΝΑΚΙ inox 15cm

Διάμετρος	Τιμή/€
Ø 15	4,55

ΟΡΕΙΧΑΛΚΙΝΑ ΕΞΑΡΤΗΜΑΤΑ

Κολλητά

ΜΑΣΤΟΣ

Αρσενικός & Θηλυκός



Διάσταση	Τιμή/€	
	Αρσενικός	Θηλυκός
15x1/2"	1,05	1,13
18x1/2"	1,22	1,23
22x1/2"	1,42	1,46
15x3/4"	1,70	1,44
18x3/4"	1,54	2,72
22x3/4"	1,54	1,51
18x1"	4,89	3,74
22x1"	2,84	2,50
28x1"	2,57	2,78
35x1"	3,82	5,14
22x1 1/4"	4,76	5,62
28x1 1/4"	4,76	6,04
35x1 1/4"	4,40	5,68
42x1 1/4"	5,61	6,06
28x1 1/2"		7,28
35x1 1/2"	6,26	7,30
42x1 1/2"	6,30	7,34
42x2"	12,15	18,46

ΓΩΝΙΑ Αρσενική



Διάσταση	Τιμή/€
Ø 15x1/2"	1,79
Ø 18x1/2"	1,84
Ø 15x3/4"	2,15
Ø 18x3/4"	2,25
Ø 22x3/4"	2,48
Ø 22x1"	-
Ø 28x1"	6,77

ΓΩΝΙΑ Θηλυκή



Διάσταση	Τιμή/€
Ø 15x1/2"	1,46
Ø 18x1/2"	1,80
Ø 15x3/4"	2,56
Ø 18x3/4"	2,68
Ø 22x1/2"	2,68
Ø 22x3/4"	2,90
Ø 22x1"	4,80
Ø 28x1"	5,68

ΤΑΥ Θηλυκό



Διάσταση	Τιμή/€
Ø 15x1/2"x15	1,96
Ø 18x1/2"x18	2,20
Ø 22x1/2"x22	4,16
Ø 22x3/4"x22	4,30

ΟΡΕΙΧΑΛΚΙΝΑ ΕΞΑΡΤΗΜΑΤΑ

Βιδωτά

ΓΩΝΙΑ

Θηλυκή



Διάσταση (ίντσες)	Τιμή/€
1/2"	2,48
3/4"	3,43
1"	6,24
1 1/4"	11,05
1 1/2"	15,65
2"	23,18

ΓΩΝΙΑ

Αρσενική - Θηλυκή



Διάσταση (ίντσες)	Τιμή/€
1/2"	2,58
3/4"	3,70
1"	6,11
1 1/4"	10,77
1 1/2"	16,36
2"	22,22
2 1/2"	49,50

ΣΥΣΤΟΛΗ

Αμερικής



Διάσταση (ίντσες)	Τιμή/€
1/4"x3/8"	0,78
1/2"x1/8"	1,40
1/2"x1/4"	1,16
1/2"x3/8"	0,85
1/2"x3/4"	1,05
1"x1/2"	2,18
1"x3/4"	1,73
1 1/4"x1/2"	4,76
1 1/4"x3/4"	4,08
1 1/4"x1"	3,39
1 1/2"x1/2"	5,75
1 1/2"x3/4"	5,53
1 1/2"x1"	5,68
1 1/2"x1" 1/4	3,79
2"x1"	9,98
2"x1 1/4"	8,15
2"x1 1/2"	7,36
2 1/2"x2"	18,03

ΜΟΥΦΑ

Θηλυκή - Θηλυκή



Διάσταση (ίντσες)	Τιμή/€
3/8"	1,48
1/2"	1,73
3/4"	2,21
1"	3,18
1 1/4"	6,11
1 1/2"	8,51
2"	16,08

ΤΑΥ

Θηλυκό



Διάσταση (ίντσες)	Τιμή/€
1/2"	2,28
3/4"	3,90
1"	6,94
1 1/4"	12,74
1 1/2"	22,24
2"	31,80
2 1/2"	80,66
3"	130,40

ΜΑΣΤΟΣ

Αρσενικός - Εξάγωνος



Διάσταση (ίντσες)	Τιμή/€
1/4"x1/4"	0,94
3/8"x3/8"	1,10
1/2"x1/2"	1,15
3/4"x3/4"	1,88
1"x1"	3,24
1 1/4"x1 1/4"	5,21
1 1/2"x1 1/2"	6,82
2"x2"	10,94
2 1/2"x2 1/2"	19,87
3"x3"	23,35

ΜΑΣΤΟΣ

Αρσενικός - Συστολικός



Διάσταση (ίντσες)	Τιμή/€
1/2"x3/8"	1,03
3/4"x1/2"	1,43
1"x1/2"	2,50
1"x3/4"	2,58
1 1/4"x1/2"	4,88
1 1/4"x3/4"	4,16
1 1/4"x1"	4,16
1 1/2"x3/4"	5,58
1 1/2"x1"	6,33
1 1/2"x1 1/4"	6,04
2"x1 1/2"	10,97

ΣΥΣΤΟΛΗ

Αγγλίας



Διάσταση (ίντσες)	Τιμή/€
1/4"x1/2"	2,25
3/8"x1/2"	1,68
1/2"x3/4"	2,45
1"x1/2"	2,64
1"x3/4"	2,86
1 1/4"x3/4"	9,10
1 1/4"x1"	5,30
1 1/2"x1 1/4"	7,52
2"x1"	9,90
2"x1 1/4"	10,53
2"x1 1/2"	11,74

ΟΡΕΙΧΑΛΚΙΝΑ ΕΞΑΡΤΗΜΑΤΑ Βιδωτά

ΤΑΠΑ Αρσενική



Διάσταση (ίντσες)	Τιμή/€
1/2"	0,80
3/4"	1,26
1"	1,93
1 1/4"	3,63
1 1/2"	4,40
2"	6,31

ΤΑΠΑ Θηλυκή



Διάσταση (ίντσες)	Τιμή/€
1/2"	0,85
3/4"	1,13
1"	1,72
1 1/4"	3,03
1 1/2"	3,74
2"	6,62

ΡΑΚΟΡ ΥΔΡΟΜΕΤΡΟΥ



Διάσταση (ίντσες)	Τιμή/€
1/2" x 3/4"	2,10
3/4" x 1"	4,86
1" x 1 1/4"	9,86
1 1/4" x 1 1/2"	14,8
1 1/2" x 2"	19,90

ΠΡΟΣΘΗΚΕΣ χρωμέ / κατά DIN



Διάσταση (ίντσες)	Τιμή/€	Διάσταση (ίντσες)	Τιμή/€
L10x1/2"	1,82	L10x3/4"	2,86
L15x1/2"	2,25	L15x3/4"	3,20
L20x1/2"	2,65	L20x3/4"	4,00
L25x1/2"	3,08	L25x3/4"	4,32
L30x1/2"	3,54	L30x3/4"	4,70
L40x1/2"	4,36	L40x3/4"	5,80
L50x1/2"	5,26	L50x3/4"	6,78
L100x1/2"	10,78		

ΑΠΟΣΤΑΤΗΣ ΟΡΕΙΧΑΛΚΙΝΟΣ όλο πάσο



Διάσταση (ίντσες)	Τιμή/€
1/2" x L100	7,78
3/4" x L100	9,30
1" x L100	14,80

ΑΠΟΣΤΑΤΗΣ ΟΡΕΙΧΑΛΚΙΝΟΣ Πάσο-πάσο



Διάσταση (ίντσες)	Τιμή/€
1/2" x L100	4,20
1/2" x L150	6,30
1/2" x L200	8,66
3/4" x L100	5,80
3/4" x L150	8,74
3/4" x L200	11,66
1" x L100	8,80
1" x L150	12,40
1" x L200	16,08
1" 1/4 x L100	18,10

ΟΡΕΙΧΑΛΚΙΝΑ ΕΞΑΡΤΗΜΑΤΑ

Βιδωτά

ΡΑΚΟΡ
Λασ/νος Αρσενικό



Διάσταση (ίντσες)	Τιμή/€
1/2"	1,15
3/4"	1,54
1"	2,96
1 1/4"	4,20
1 1/2"	6,10
2"	10,50
2 1/2"	15,77

ΡΑΚΟΡ
Λασ/νος Θηλυκό



Διάσταση (ίντσες)	Τιμή/€
1/2"	1,08
3/4"	1,96
1"	2,72
1 1/4"	5,46
1 1/2"	6,12
2"	9,60
2 1/2"	20,98

ΡΑΚΟΡ
Αρσενικό - Θηλυκό



Διάσταση (ίντσες)	Τιμή/€
1/2"	4,70
3/4"	6,28
1"	13,88
1 1/4"	14,40
1 1/2"	28,16
2"	48,50
2 1/2"	151,50
3"	71,80

ΡΑΚΟΡ
Δεξαμενών



Διάσταση (ίντσες)	Τιμή/€
1/2"	3,08
3/4"	4,64
1"	4,87
1 1/4"	10,00
1 1/2"	19,23
2"	27,74

ΡΑΚΟΡ
Θηλυκό - Θηλυκό



Διάσταση (ίντσες)	Τιμή/€
1/2"	3,40
3/4"	8,44
1"	11,84
1 1/4"	21,78
1 1/2"	27,85
2"	29,20
2 1/2"	105,26
3"	161,04

ΟΡΕΙΧΑΛΚΙΝΟ
ΦΙΛΤΡΟ ΝΕΡΟΥ Πλάγιο



Διάσταση (ίντσες)	Τιμή/€
1/2"	4,78
3/4"	6,12
1"	11,48
1 1/4"	23,44
1 1/2"	29,20
2"	43,00

ΜΟΥΦΟΜΑΣΤΟΣ



Διάμετρος	Τιμή/€
1/2" x 3/8"	1,80
1/2" x 3/4"	1,46
1/2" x 1"	2,80
3/4" x 1"	2,75

ΠΙΝΑΚΕΣ ΥΔΡΟΛΗΨΙΑΣ

HELIO THERMIKI
ΜΑΚΕΔΟΝΙΑΣ



ΠΙΝΑΚΑΣ Γαλβανιζέ

Διάσταση/cm	Τιμή/€
45x25x11	23,97
45x35x11	27,62
45x40x11	29,70
45x45x11	32,82
45x50x11	34,91
45x55x11	38,30
45x60x11	39,86
45x70x11	47,41
45x80x11	56,00
45x100x11	73,00



HELIO THERMIKI
ΜΑΚΕΔΟΝΙΑΣ



ΠΙΝΑΚΑΣ ΠΤΥΣΣΟΜΕΝΟΣ
Γαλβανιζέ

Διάσταση/cm	Τιμή/€
71x40x11	66,20
71x50x11	79,40
71x60x11	92,62
71x70x11	105,84

ΠΙΝΑΚΑΣ ΜΕ ΚΟΡΝΙΖΑ
Γαλβανιζέ



Διάσταση/cm	Τιμή/€
47x40x11	51,20
47x50x11	57,76
47x60x11	68,26
47x70x11	76,14

Lamaplast
INDUSTRY OF PLASTICS

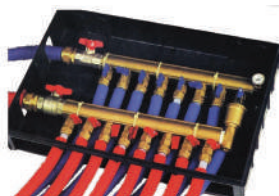

ΠΙΝΑΚΑΣ Πλαστικός

Διάσταση/cm	Τιμή/€
40x40	26,25
40x50	30,54
40x60	36,20

ΚΑΛΥΜΑΤΑ ΠΙΝΑΚΩΝ ΥΔΡΟΛΗΨΙΑΣ

Διάσταση/cm	ΓΑΛΒΑΝΙΖΕ		ΠΛΑΣΤΙΚΟ	
	Τιμή/€	Τιμή/€	Διάσταση/cm	Τιμή/€
45x25	9,05	10,82	40x40	9,92
45x35	9,73	12,48	40x50	11,02
45x40	9,73	14,06	40x60	13,24
45x45	9,73	17,86	-	-
45x50	9,73	19,68	-	-
45x55	10,65	21,38	-	-
45x60	13,46	23,48	-	-
45x70	13,52	27,14	-	-
45x80	13,64	30,28	-	-
45x100	-	-	-	-

ΕΦΑΡΜΟΓΕΣ ΣΤΗΡΙΞΗΣ

ΣΤΗΡΙΓΜΑ ΧΑΛΚΟΣΩΛΗΝΑ

Μονό



Διάσταση	Τιμή/€
Ø 15	0,38
Ø 18	0,40
Ø 22	0,42
Ø 28	0,48
Ø 35	0,54

ΣΤΗΡΙΓΜΑ ΧΑΛΚΟΣΩΛΗΝΑ

Διπλό



Διάσταση	Τιμή/€
Ø 15	0,58
Ø 18	0,64
Ø 22	0,73
Ø 28	0,80
Ø 35	0,99
Ø 42	1,18
Ø 54	1,60

ΣΤΗΡΙΓΜΑ ΣΩΛΗΝΑ ΑΠΟΧΕΤΕΥΣΗΣ-

Γαλβανιζέ



Διάσταση	Τιμή/€
Ø 50	0,83
Ø 63	0,88
Ø 75	0,95
Ø 100	1,04
Ø 125	1,23
6x10 απλ.	0,50
6x10 στρ.	0,93

ΒΙΔΑ

Συσκευασία	Τιμή/€
Τεμάχιο	0,108

ΣΤΗΡΙΓΜΑ ΣΙΔΕΡΟΣΩΛΗΝΑ

Μονό / Γαλβανιζέ



Διάσταση (ίντσες)	Τιμή/€
1/2"	0,63
3/4"	0,65
1"	0,70
1 1/4"	0,75
1 1/2"	0,82
2"	0,90

ΣΤΗΡΙΓΜΑ ΩΜΕΓΑ



Διάσταση	Τιμή/€
Ø 22	0,076
Ø 28	0,076

ΣΤΗΡΙΓΜΑ για νιπτήρες



Μήκος	Συσκευασία	Τιμή/€
L120	2 τμχ.	1,125
L140	2 τμχ.	1,40

ΠΑΞΙΜΑΔΙ ΡΑΓΑΣ Ορθογώνιο



Διάσταση	Τιμή/€
M 8	0,35
M 10	0,38

ΕΦΑΡΜΟΓΕΣ ΣΤΗΡΙΞΗΣ

ΣΤΗΡΙΓΜΑ ΔΙΠΛΟΥ ΣΠΕΙΡΩΜΑΤΟΣ M8/M10 χωρίς λάστιχο, χωρίς στριφώνι



Διάσταση	Διάμετρος σωλήνα	Τιμή/€
1"	Ø 32	0,65
1 1/4"	Ø 40	0,76
1 1/2"	Ø 50	0,82
2"	Ø 63	0,87
2 1/2"	Ø 75	1,28
3"	Ø 90	1,46
3 1/2"	Ø 100	1,55
4"	Ø 110	1,74
-	Ø 125	1,88
5"	Ø 140	3,05
-	Ø 160	3,08
Ø -	Ø 200	4,34



ΣΤΗΡΙΓΜΑ ΔΙΠΛΟΥ ΣΠΕΙΡΩΜΑΤΟΣ M8/M10 με λάστιχο, χωρίς στριφώνι

Διάσταση	Διάμετρος σωλήνα	Τιμή/€
1/2"	20-24	0,67
3/4"	23-28	0,70
1"	31-36	0,80
1 1/4"	38-44	0,95
1 1/2"	44-50	1,00
2"	59-66	1,13
2 1/2"	74-80	1,90
3"	87-92	2,11
3 1/2"	100	2,28
4"	107-112	2,57
4"	113-118	2,48
-	Ø 125	3,84
5"	Ø 140	4,45
6"	Ø 160	4,75
INOX		
1 1/2"	44-50	4,46
2"	50-56	4,85
2 1/2"	74-80	8,04

ΝΤΙΖΟΣΤΡΙΦΩΝΟ Γαλβανιζέ



Διάσταση	Τιμή/€
M 8x80 mm	0,15
M 80x100 mm	0,16
M 8x120 mm	0,16
M 8x140 mm	0,18
M 8x160 mm	0,23
M 8x180 mm	0,27
M 10x50 mm	0,13
M 10x80 mm	0,18
M 10x100 mm	0,20
M 10x120 mm	0,28
M 10x140 mm	0,43
M 10x160 mm	0,38
M 10x180 mm	0,49
M 10x200 mm	0,65

ΝΤΙΖΑ Γαλβανιζέ



Διάσταση	Τιμή/€
M 8x1 m	1,25
M 8x2 m	2,60
M 10x1 m	2,02
M 10x2 m	3,70

ΠΑΞΙΜΑΔΙ Εξάγωνο



Διάσταση	Τιμή/€
M 8	0,025
M 10	0,050
M 12	0,11

ΡΟΔΕΛΕΣ για ράγες



Διάσταση	Τιμή/€
M 8x28	0,04
M 10x28	0,07

ΕΦΑΡΜΟΓΕΣ ΣΤΗΡΙΞΗΣ

ΕΞΑΡΤΗΜΑ ΣΤΗΡΙΞΗΣ

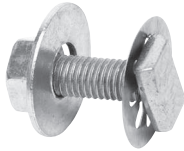

Διάσταση	Τιμή/€
M 8x30 mm	0,85
M 8x40 mm	0,88
M 10x30 mm	1,20

ΜΟΥΦΑ ΝΤΙΖΑΣ



Διάσταση	Τιμή/€
M 8x24 mm	0,15
M 10x30 mm	0,30

ΟΥΠΑΤ ΜΕΤΑΛΛΙΚΟ



Διάσταση	Τιμή/€
M 8x30 mm	0,076
M 10x40 mm	0,152

ΒΥΣΜΑΤΑ ΠΛΑΣΤΙΚΑ (ούπατ)



Διάσταση	Τιμή/€
M6 (100 τεμ.)	0,72
M8 (100 τεμ.)	1,10
M10 (50 τεμ.)	1,00
M12 (25 τεμ.)	1,00

ΡΑΓΕΣ ΓΙΑ ΣΤΗΡΙΓΜΑΤΑ



Διάσταση	Τιμή/€
28x30x1,80 2m	19,05
30x15x1,5 2m	8,15
41x41x2,5 3m	40,50

ΓΩΝΙΑ ΣΤΗΡΙΞΗΣ ράγας



Διάσταση	Τιμή/€
370 mm	12,83

ΤΑΥ ΣΤΗΡΙΞΗΣ (πρόβολος)



Διάσταση	Τιμή/€
280 mm	5,24

ΑΤΣΑΛΟΚΑΡΦΑ Γερμανίας



Περιγραφή	Τιμή/€
M6x8x18 mm	10,43
M6x8x25 mm	11,34

ΤΣΕΡΚΙ ΔΙΑΤΡΗΤΟ ρολό 10μ.



Διάσταση	Τιμή/€
13 mm	3,80
17 mm	5,80
26 mm	11,08

ΤΣΕΡΚΙ ΠΛΑΣΤΙΚΟΠΟΙΗΜΕΝΟ

Διάσταση	Τιμή/€
10 m	8,20
20 m	16,18

ΤΣΕΡΚΙ ΙΝΟΧ

Διάσταση	Τιμή/€
12 mm	16,90
17 mm	22,72

ΣΠΙΡΑΛ ΣΥΝΔΕΣΗΣ - ΣΧΑΡΑΚΙΑ

ΣΠΙΡΑΛ INOX / Βαρέως τύπου

8κλωνα θηλυκό / θηλυκό Αρσενικό / θηλυκό



Διάσταση	Τιμή/€	Τιμή/€
20 cm	2,68	2,74
30 cm	2,80	3,18
40 cm	3,04	3,36
50 cm	3,36	3,96
60 cm	3,45	
70 cm	3,76	
80 cm	3,96	
90 cm	4,00	
100 cm	4,40	
120 cm	5,00	

ΣΠΙΡΑΛ ΜΠΑΤΑΡΙΑΣ



Διάσταση/cm	Τιμή/€
1/2x3/8" 30cm	3,64
1/2x3/8" 40cm	3,90
1/2x3/8" 50cm	4,20

ΣΠΙΡΑΛ ΒΙΟΜΗΧΑΝΙΚΟ

Αρσενικό - θηλυκό



Διαστάσεις	Τιμή/€			
	50cm	60cm	80cm	100cm
3/4"	9,80	-	11,60	12,40
1"	15,24	15,24	18,53	19,98
1 1/4"	-	-	30,60	32,78
1 1/2"	39,96	-	54,16	61,72
2"	65,18	-	76,26	87,00

ΣΧΑΡΑΚΙ ΕΠΙΓΕΜΙΖΟΜΕΝΟ INOX



Διάσταση	Τιμή/€
13x13cm	22,40

ΣΧΑΡΑΚΙΑ ΣΤΡΟΓΓΥΛΑ

Χρωμέ



Διάσταση/cm	Τιμή/€
Ø 60	1,54
Ø 80	1,85
Ø 100	2,33
Ø 120	3,45

ΣΧΑΡΑΚΙ INOX

Περιστρεφόμενο Σταθερό



Διάσταση	Τιμή/€	Τιμή/€
Ø 80	3,66	3,43
Ø 100	4,85	4,03
Ø 120	6,45	5,46
10x10	5,54	4,48
12x12	7,22	5,73
15x15	11,00	9,15

ΣΧΑΡΑΚΙΑ ΤΕΤΡΑΓΩΝΑ

Χρωμέ



Διάσταση cm	Τιμή/€
10x10	4,25
12x12	4,45
15x15	7,37

ΦΛΟΤΕΡ

ΦΛΟΤΕΡ 5 ΚΟΠΙΛΙΣΣ - Χρωμέ



Διάσταση (ίντσες)	Τιμή/€
1/2"	8,98
3/4"	12,28
1"	17,06

Μέγιστη Πίεση Λειτουργίας: **5 bar**
Μέγιστη Θερμοκρασία Λειτουργίας: 80°C

ΦΛΟΤΕΡ ΔΕΞΑΜΕΝΗΣ

B.T. Χρωμέ / Αθόρυβο



Διάσταση (ίντσες)	Τιμή/€
1/2"	9,98
3/4"	12,18
1"	17,80

Μέγιστη Πίεση Λειτουργίας: **5 bar**
Μέγιστη Θερμοκρασία Λειτουργίας: 80°C

ΦΛΟΤΕΡ ΔΕΞΑΜΕΝΗΣ

B.T. Χρωμέ / Αθόρυβο



Διάσταση (ίντσες)	Τιμή/€
1/2"	19,60

Μέγιστη Πίεση Λειτουργίας: **8 bar**
Μέγιστη Θερμοκρασία Λειτουργίας: 80°C

ΦΛΟΤΕΡ ΔΕΞΑΜΕΝΗΣ

ΜΕ ΕΔΡΑ ΙΝΟΧ / ΑΘΟΥΡΥΒΟ



Διάσταση (ίντσες)	Τιμή/€
3/4"	37,80
1"	39,10
1 1/4"	76,78
1 1/2"	76,82
2"	122,38

Μέγιστη Πίεση Λειτουργίας: **12 bar**
Μέγιστη Θερμοκρασία Λειτουργίας: 80°C
Ανοξειδωτή Έδρα AISI 430



ΦΛΟΤΕΡ ΔΕΞΑΜΕΝΗΣ 1/2"

(στενή παροχή) / Αθόρυβο

Διάσταση (ίντσες)	Τιμή/€
1/2"	8,09

ΦΟΥΣΚΑ ΓΙΑ ΦΛΟΤΕΡ



Διάσταση (ίντσες)	Τιμή/€
1/2"	1,76
3/4" - 1"	1,92

ΣΦΡΑΓΙΣΤΙΚΑ - ΣΥΓΚΟΛΛΗΤΙΚΑ



ΥΓΡΟ ΤΕΦΛΟΝ LOXEAL

Περιγραφή	Τιμή/€
53-14	8,84
55-14	8,84
18-10	8,45



ΤΑΙΝΙΕΣ ΤΕΦΛΟΝ

Περιγραφή	Τιμή/€
12 mm	0,40
19 mm	1,90



ΚΟΛΛΗΣΗ ΧΑΛΚΟΥ

Περιγραφή	Τιμή/€
BROQUETAS 200 g	19,36



ΚΟΛΛΗΣΗ ΧΑΛΚΟΥ

Περιγραφή	Τιμή/€
BRIDGIT 200 g	34,85



ΤΑΙΝΙΑ ΤΡΙΒΗΣ

Περιγραφή	Τιμή/€
ΚΑΡΤΕΛΑΚΙ 20 cm	4,54



ΑΛΟΙΦΗ ΧΑΛΚΟΥ

Περιγραφή	Τιμή/€
BRIDGIT	7,60
ZENITH 125 g	1,65



ΦΙΑΛΗ ΠΡΟΠΑΝΙΟΥ

Περιγραφή	Τιμή/€
MAPP GAS Αμερικής	13,16
MAPP GAS Κίνας	9,86



ΦΛΟΓΙΣΤΡΟ ΦΙΑΛΗΣ ΠΡΟΠΑΝΙΟΥ

Περιγραφή	Τιμή/€
STK-9	98,50
STK-99 αυτόματη ανάφλεξη	118,20
RT-M 1 TORCH	51,56
RT-M 16 ANSID	36,40

ΣΦΡΑΓΙΣΤΙΚΑ - ΣΥΓΚΟΛΛΗΤΙΚΑ



ΚΟΛΛΑ PVC HERCULES

Περιγραφή	Τιμή/€
HERCULES 250 ml	11,40
HERCULES 500 ml	22,10



PRO DOPE

στεγανωτικό σπειρωμάτων

Περιγραφή	Τιμή/€
PRO DOPE 226 g	11,40



ΚΟΛΛΑ PVC

Περιγραφή	Τιμή/€
Δοχείο με πινέλο 250 g	14,95
Δοχείο με πινέλο 500 g	26,16



ΣΤΕΓΑΝΟΠΟΙΗΤΙΚΟ ΝΗΜΑ

Περιγραφή	Τιμή/€
80 m	8,30

Αντοχή: έως 150 bar

Εφαρμογή: έως 6"

Θερμοκρασία λειτουργίας: από -20 έως 130°C

Διαθέτει έγκριση για πόσιμο νερό και αέριο

ZENITH



ΚΟΛΛΑ PVC

Περιγραφή	Τιμή/€
ZENITH 125 g	2,88
ZENITH 250 g	3,86
ZENITH 500 g	6,60



PRIMER PVC

Περιγραφή	Τιμή/€
ZENITH 250 g	4,10
ZENITH 500 g	7,14
DIMCO 250 g	5,58
DIMCO 500 g	9,53



ΜΙΝΙΟ ΥΔΡΑΥΛΙΚΩΝ

Περιγραφή	Τιμή/€
ZENITH 280 g	5,05



ΓΟΜΑΛΑΚΑ

Περιγραφή	Τιμή/€
ZENITH 125 g	7,38



ΣΦΡΑΓΙΣΤΙΚΑ - ΣΥΓΚΟΛΛΗΤΙΚΑ



ΣΙΛΙΚΟΝΗ STOP MUFFA

Ανθεκτική στη μούχλα

Κωδικός	Περιγραφή	Τιμή/€
30-41-40765	Λευκό 300 ml	15,45



ΣΙΛΙΚΟΝΗ RAPIDO

Συγκόλληση σε 2 ώρες

Κωδικός	Περιγραφή	Τιμή/€
30-41-40300	Διάφανη 300 ml	13,70



ΑΦΡΟΣ PU

Κωδικός	Περιγραφή	Τιμή/€
30-41-35280	Λευκό 280 ml	9,18
30-41-25280	Διάφανο 280 ml	9,18



ΣΦΡΑΓΙΣΤΙΚΗ ΚΟΛΛΑ SP101

Κωδικός	Περιγραφή	Τιμή/€
30-41-01091	Λευκό 280 ml	11,76
30-41-10281	Διάφανο 280 ml	12,53



ΑΦΡΟΣ PU

Κωδικός	Περιγραφή	Τιμή/€
30-43-10500	PF100 500 ml	9,23
30-43-10750	PF100 750 ml	12,38



ΕΠΟΞΙΚΟΣ ΣΤΟΚΟΣ

2 συστατικών

Κωδικός	Περιγραφή	Τιμή/€
30-40-00001	48 g	7,68



ΡΑΤΤΕΧ SALDATUTTO ΕΠΟΞΙΚΗ ΚΟΛΛΑ

2 συστατικών (σύριγγα)

Κωδικός	Περιγραφή	Τιμή/€
30-40-60010	28 g	7,63



ΡΑΤΤΕΧ METAL TUBE ΥΓΡΟ ΜΕΤΑΛΛΟ

2 συστατικών

Κωδικός	Περιγραφή	Τιμή/€
30-40-60005	2 x 11 g	5,53

ΣΦΡΑΓΙΣΤΙΚΑ - ΣΥΓΚΟΛΛΗΤΙΚΑ



ΚΟΛΛΑ ΣΤΙΓΜΗΣ SUPER ΑΤΤΑΚ
1+1 Δώρο

Κωδικός	Περιγραφή	Τιμή/€
30-40-60001	3 g (+3 g)	3,25



ΚΟΛΛΑ POWER FLEX
1+1 Δώρο

Κωδικός	Περιγραφή	Τιμή/€
30-40-60003	3 g (+3 g)	3,50

Neostick



BENZINOKΟΛΛΑ 588
Υψηλών θερμοκρασιών

Κωδικός	Περιγραφή	Τιμή/€
30-40-70410	410 g	6,34
30-40-70860	860 g	10,76

ΣΙΦΩΝΙΑ



Περιγραφή	Τιμή/€
Σιφώνι νεροχύτη μονό χωρίς βαλβίδα	4,17



Περιγραφή	Τιμή/€
Σιφώνι νεροχύτη διπλό χωρίς βαλβίδα	6,27



Περιγραφή	Τιμή/€
Σιφώνι νεροχύτη τριπλό χωρίς βαλβίδα	8,86



Περιγραφή	Τιμή/€
Σιφώνι νιπτήρα με βαλβίδα	8,40

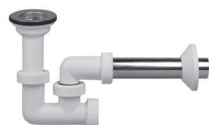

Περιγραφή	Τιμή/€
Σιφώνι νιπτήρα κολωνάτο με βαλβίδα	3,94



Περιγραφή	Τιμή/€
Σιφώνι διπλό εύκαμπτο Ø 50 x 1 1/2"	4,55



Περιγραφή	Τιμή/€
Σιφώνι εύκαμπτο με ορειχάλκινη έξοδο Ø 32 x 1 1/4"	2,56



Περιγραφή	Τιμή/€
Σιφώνι εύκαμπτο Ø 32/40 x 1 1/4"	2,00
Σιφώνι εύκαμπτο Ø 32/40 x 1 1/2"	1,89
Σιφώνι εύκαμπτο Ø 40/50 x 1 1/2"	2,00



Περιγραφή	Τιμή/€
Σιφώνι χρωμέ εύκαμπτο με ροζέτα Ø 32 x 1 1/4"	5,53



Περιγραφή	Τιμή/€
Σιφώνι πλυντηρίου με χρωμέ πλακέτα	9,92

ΒΑΛΒΙΔΕΣ - ΦΙΛΤΡΑ

Περιγραφή	Τιμή/€	Περιγραφή	Τιμή/€
 Βαλβίδα ανοξείδωτου νεροχύτη Ø70 x 1 1/2"	2,18	 Βαλβίδα μπανιέρας "κλικ" ορειχάλκινη	43,50
 Βαλβίδα ανοξείδωτου νεροχύτη Ø100 x 1 1/2"	6,68	 Βαλβίδα νιπτήρα "αυτόματη"	14,98
 Βαλβίδα μαρμάρινου νεροχύτη	5,88	 Βαλβίδα νιπτήρα "κλικ" UNIVERSAL	17,02
 Βαλβίδα νιπτήρα	5,60	 Τάπα βαλβίδα νεροχύτη με πύρο C11	2,36
 Βαλβίδα ντουζιέρας	4,90	 Τάπα με κρίκο	0,84
 Βαλβίδα μπανιέρας "απλή"	12,80	 Βαλβίδα ανοξείδωτου νεροχύτη Ø100 με τετράγωνη υπερχειλίση	7,40
 Βαλβίδα μπανιέρας "αυτόματη"	45,28		
 Βαλβίδα ανοξείδωτου νεροχύτη Ø63 με τετράγωνη υπερχειλίση	4,60		

ΜΠΑΤΑΡΙΕΣ ZEUS κλασικές

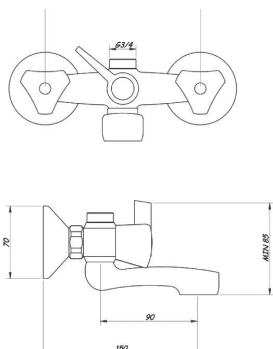

ΜΠΑΤΑΡΙΑ ΜΠΑΝΙΟΥ

Κωδικός	Τιμή/€
ZE100	74,25

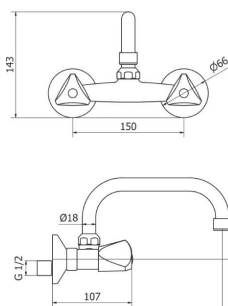

ΜΠΑΤΑΡΙΑ ΝΕΡΟΧΥΤΗ - ΤΟΙΧΟΥ άνω ροή

Κωδικός	Τιμή/€
ZE561	49,75

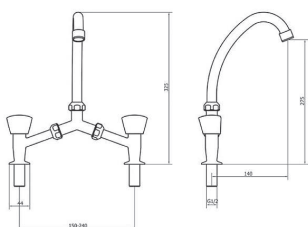

ΜΠΑΤΑΡΙΑ ΝΙΠΤΗΡΑ - ΓΕΦΥΡΑ

Κωδικός	Τιμή/€
ZE671	48,50



ΚΑΝΟΥΛΑ ΜΑΚΡΥΛΑΙΜΗ

Διάσταση	Τιμή/€
150mm	19,20

ΜΠΑΤΑΡΙΕΣ ZEUS κλασικές

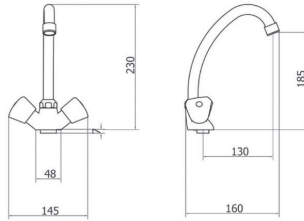

ΜΠΑΤΑΡΙΑ ΜΙΑΣ ΟΠΗΣ
14 cm ρουξούνι

Κωδικός	Τιμή/€
ZE607	44,30

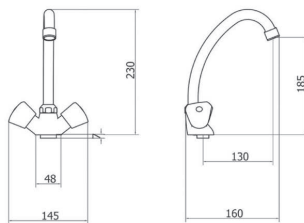

ΜΠΑΤΑΡΙΑ ΜΙΑΣ ΟΠΗΣ
20 cm ρουξούνι

Κωδικός	Τιμή/€
ZE602	48,25

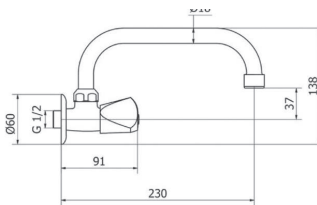

ΜΠΑΤΑΡΙΑ ΜΟΝΗ
περιστρεφόμενη τοίχου

Κωδικός	Τιμή/€
ZE591	25,75

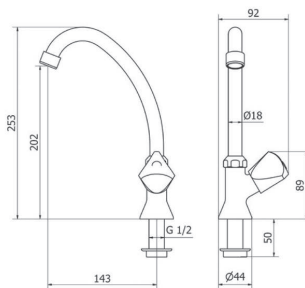

ΜΠΑΤΑΡΙΑ ΜΟΝΗ
περιστρεφόμενη πάγκου

Κωδικός	Τιμή/€
ZE660	30,75

ΜΠΑΤΑΡΙΕΣ KRISTAL

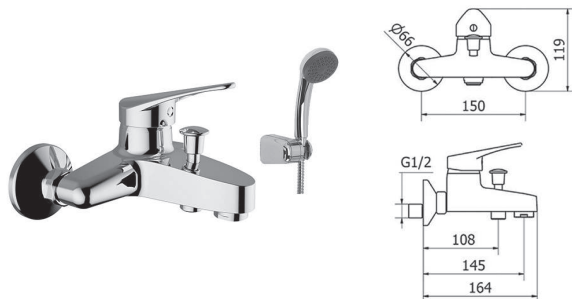

ΜΠΑΤΑΡΙΑ ΜΠΑΝΙΟΥ
 αναμεικτική με ντουζ

Κωδικός	Τιμή/€
KR103	72,50



ΜΠΑΤΑΡΙΑ ΜΠΑΝΙΟΥ
 ντουζιέρα

Κωδικός	Τιμή/€
KR202	63,75

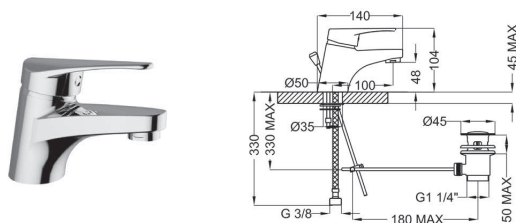

ΜΠΑΤΑΡΙΑ ΝΙΠΤΗΡΑ
 με μακρύ ρουξούνι και
 αυτόματη βαλβίδα

Κωδικός	Τιμή/€
KR301	63,75

ΜΠΑΤΑΡΙΕΣ ITACA



ΜΠΑΤΑΡΙΑ ΜΠΑΝΙΟΥ
 με ντουζ

Κωδικός	Τιμή/€
TC150CR	82,25

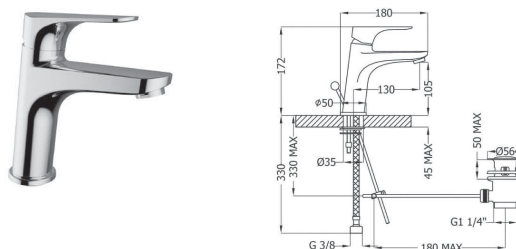

ΜΠΑΤΑΡΙΑ ΝΙΠΤΗΡΑ
 με αυτόματη βαλβίδα

Κωδικός	Τιμή/€
TC310CR	60,75

ΜΠΑΤΑΡΙΕΣ GREEN

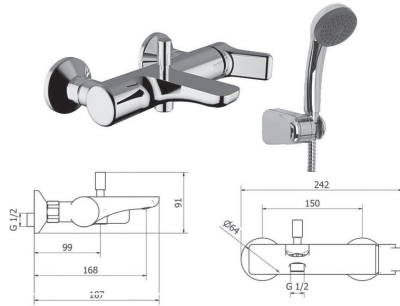

ΜΠΑΤΑΡΙΑ ΜΠΑΝΙΟΥ
αναμεικτική με ντουζ

Κωδικός	Τιμή/€
GF160	104,00

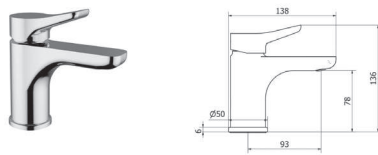

ΜΠΑΤΑΡΙΑ ΝΙΠΤΗΡΑ
με αυτόματη βαλβίδα

Κωδικός	Τιμή/€
GF310	61,00

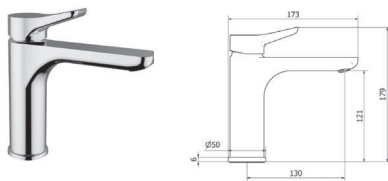

ΜΠΑΤΑΡΙΑ ΝΙΠΤΗΡΑ ΜΕΣΑΙΑ
με αυτόματη βαλβίδα

Κωδικός	Τιμή/€
GF330	83,25

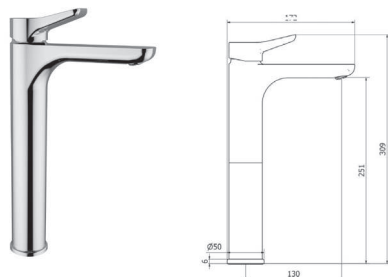

ΜΠΑΤΑΡΙΑ ΝΙΠΤΗΡΑ ΨΗΛΗ
με βαλβίδα κλικ-κλακ

Κωδικός	Τιμή/€
GF341	122,25

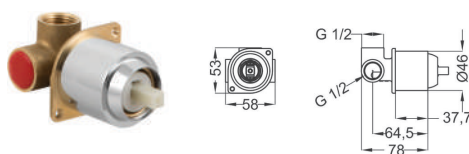

ΕΝΤΟΙΧΙΖΟΜΕΝΟΣ ΜΗΧΑΝΙΣΜΟΣ
ΜΠΑΤΑΡΙΑΣ μίας εξόδου νιπτήρα

Κωδικός	Τιμή/€
0310711001	34,50

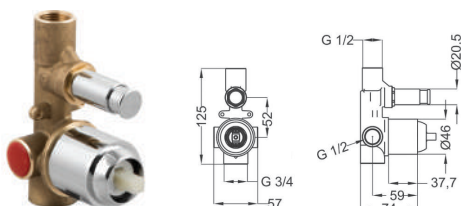

ΕΝΤΟΙΧΙΖΟΜΕΝΟΣ ΜΗΧΑΝΙΣΜΟΣ
ΜΠΑΤΑΡΙΑΣ δύο εξόδων ντουζ

Κωδικός	Τιμή/€
03117CR-001	72,00

ΜΠΑΤΑΡΙΕΣ RODI



ΑΝΑΜΕΙΚΤΙΚΗ ΛΟΥΤΡΟΥ
πλήρης με εξοπλισμό

Κωδικός	Τιμή/€
RD160CR-001	83,75



ΑΝΑΜΕΙΚΤΙΚΗ ΝΤΟΥΖ
πλήρης με εξοπλισμό

Κωδικός	Τιμή/€
RD210CR-001	69,50



ΑΝΑΜΕΙΚΤΙΚΗ ΝΙΠΤΗΡΑ
με βαλβίδα κλικ-κλακ ABS

Κωδικός	Τιμή/€
RD310CR-051	61,26



ΑΝΑΜΕΙΚΤΙΚΗ ΝΙΠΤΗΡΑ
με βαλβίδα κλικ-κλακ ABS

Κωδικός	Τιμή/€
RD360CR-051	111,50

ΜΠΑΤΑΡΙΕΣ DALI



ΑΝΑΜΕΙΚΤΙΚΗ ΛΟΥΤΡΟΥ
με τηλεφώνο, στήριγμα τηλεφώνου και σπιράλ

Κωδικός	Τιμή/€
DA107-CR	153.50

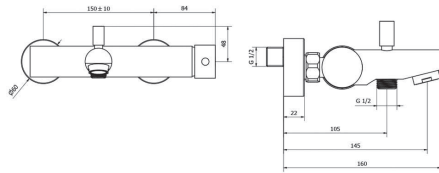

ΑΝΑΜΕΙΚΤΙΚΗ ΝΙΠΗΤΗΡΑ
με αυτόματη βαλβίδα κλικ-κλακ
με μηχανισμό 25mm

Κωδικός	Τιμή/€
DA315-CR	109.26

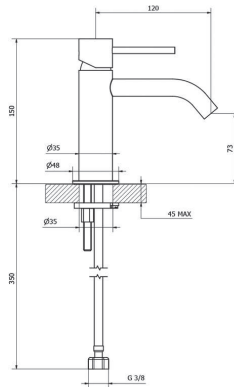

ΑΝΑΜΕΙΚΤΙΚΗ ΝΙΠΗΤΗΡΑ
μεσαία με αυτόματη βαλβίδα
κλικ-κλακ με μηχανισμό 25mm

Κωδικός	Τιμή/€
DA335-CR	127.50

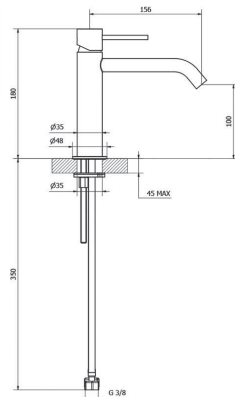

ΑΝΑΜΕΙΚΤΙΚΗ ΝΙΠΗΤΗΡΑ
ψηλή χωρίς βαλβίδα με
μηχανισμό 25mm

Κωδικός	Τιμή/€
DA355-CR	174.25

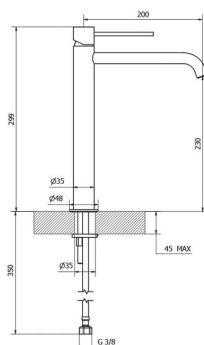

ΜΠΑΤΑΡΙΕΣ NEW DALI



**ΜΗΧΑΝΙΣΜΟΣ ΕΝΤΟΙΧΙΣΜΟΥ
 ΝΙΠΗΤΡΑ με βάση και παροχή**

Κωδικός	Τιμή/€
0310400-Z02	67,50

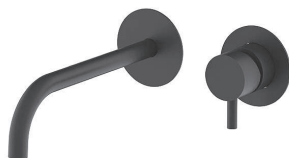

**ΡΟΥΞΟΥΝΙ-ΛΑΒΗ-ΡΟΖΕΤΑ
 ΝΙΠΗΤΡΑ ΑΝΑΜΕΙΚΤΙΚΗ
 ΕΝΤΟΙΧΙΣΜΟΥ χωρίς βαλβίδα/Μαύρη**

Κωδικός	Τιμή/€
DA318E-BB	137,60

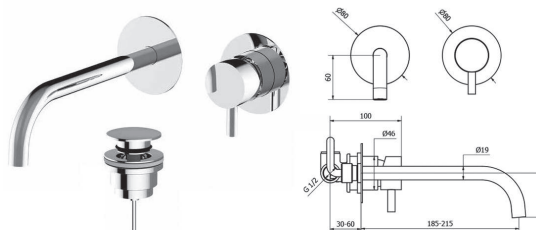

**ΡΟΥΞΟΥΝΙ-ΛΑΒΗ-ΡΟΖΕΤΑ
 ΝΙΠΗΤΡΑ ΑΝΑΜΕΙΚΤΙΚΗ
 ΕΝΤΟΙΧΙΣΜΟΥ χωρίς βαλβίδα / χρωμέ**

Κωδικός	Τιμή/€
DA319E-CR	95,76

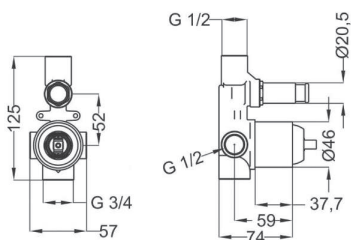

**ΕΝΤΟΙΧΙΖΟΜΕΝΟΣ ΜΗΧΑΝΙΣΜΟΣ
 ΜΠΑΤΑΡΙΑΣ δύο ροών**

Κωδικός	Τιμή/€
03117CR-001	72,00

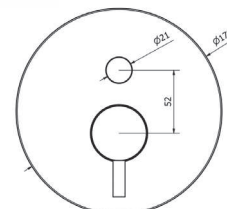

**ΛΑΒΗ - ΡΟΖΕΤΑ - ΔΙΑΝΕΜΗΤΗΣ
 για ντουζ εντοιχισμού / χρωμέ**

Κωδικός	Τιμή/€
DA017-CR	43,26

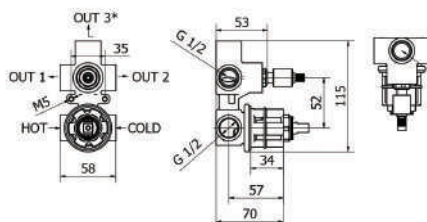

**ΕΝΤΟΙΧΙΖΟΜΕΝΟΣ ΜΗΧΑΝΙΣΜΟΣ
 ΜΠΑΤΑΡΙΑΣ με περιστροφικό
 διανεμητή δύο ροών**

Κωδικός	Τιμή/€
03118-00	80,00

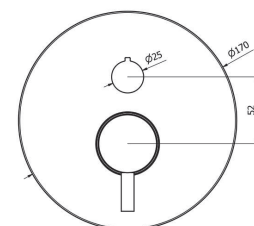

**ΛΑΒΗ - ΡΟΖΕΤΑ - ΔΙΑΝΕΜΗΤΗΣ
 για ντουζ εντοιχισμού /Μαύρη**

Κωδικός	Τιμή/€
16C59E-BB	96,80

ΣΤΗΛΕΣ ΜΠΑΝΙΟΥ ΚΑΙ ΑΞΕΣΟΥΑΡ

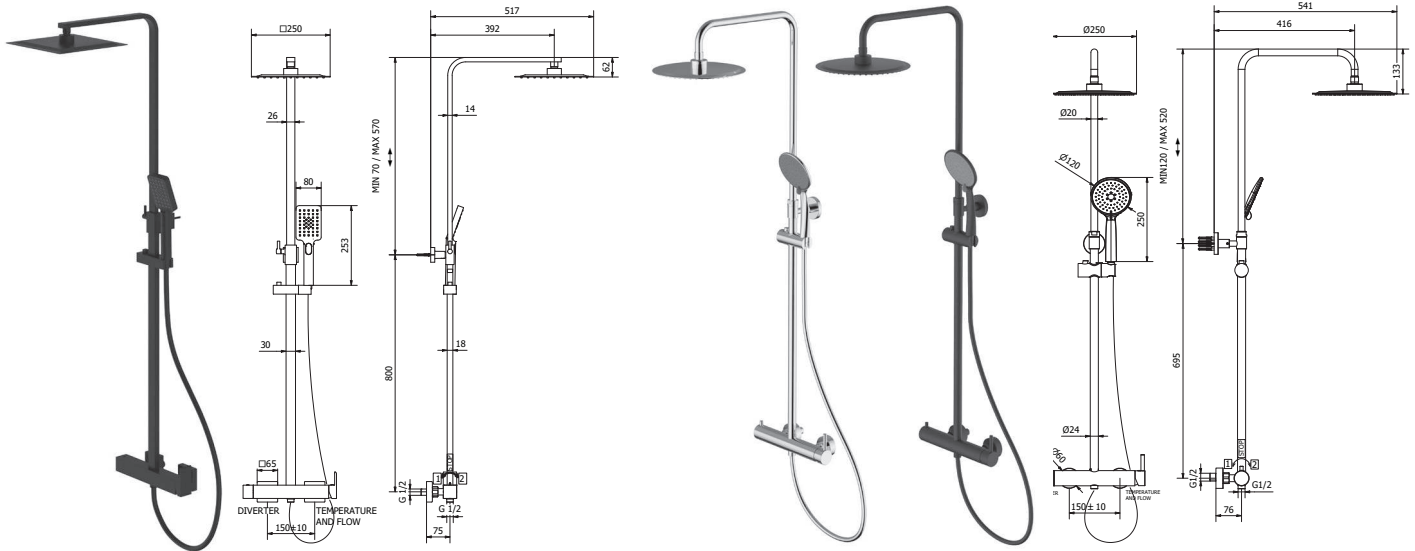

ΣΤΗΛΗ ΝΤΟΥΖ ΤΕΤΡΑΓΩΝΗ με σπιδράλ τηλέφωνο και μπαταρία

Κωδικός	Τιμή/€
15372	376.00
15372 BB ΜΑΥΡΟ	496.00

ΣΤΗΛΗ ΝΤΟΥΖ ΣΤΡΟΓΓΥΛΗ με σπιδράλ τηλέφωνο και μπαταρία

Κωδικός	Τιμή/€
15371	276.00
15371 BB ΜΑΥΡΟ	413.00



ΣΤΗΛΗ ΝΤΟΥΖ ΤΕΤΡΑΓΩΝΗ με σπιδράλ τηλέφωνο χωρίς μπαταρία

Κωδικός	Τιμή/€
1513811	130.00



ΣΤΗΛΗ ΝΤΟΥΖ ΣΤΡΟΓΓΥΛΗ με σπιδράλ τηλέφωνο χωρίς μπαταρία

Κωδικός	Τιμή/€
1513911	123.00



ΣΕΤ ΥΓΙΕΙΝΗΣ

Κωδικός	Τιμή/€
01400CRZ	18.75

ΚΩΔΩΝΕΣ ΚΑΙ ΕΞΑΡΤΗΜΑΤΑ ΕΝΤΟΙΧΙΣΜΟΥ



Περιγραφή	Κωδικός	Τιμή/€
Επίτοιχη παροχή νερού 1/2" 25X25mm με στήριγμα τηλεφώνου	00-07551	28,50



Περιγραφή	Κωδικός	Τιμή/€
Επίτοιχη παροχή νερού 1/2" 30mm με στήριγμα τηλεφώνου	00-07550	28,10



Περιγραφή	Κωδικός	Τιμή/€
Βραχίονας ντουζ τοίχου τετράγωνος	00-03152	40,50

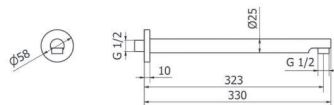

Βραχίονας ντουζ τοίχου στρογγυλός	00-03151	31,50
-----------------------------------	----------	-------

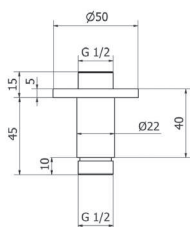

Περιγραφή	Κωδικός	Τιμή/€
Βραχίονας ντουζ οροφής στρογγυλός, 100mm	00-03193	17,04

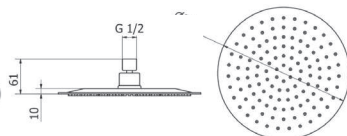
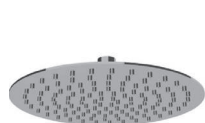

Κώδωνας στρογγυλός INOX 304, Ø200	SLIM 00-03117	50,48
Κώδωνας στρογγυλός INOX 304, Ø300	SLIM 00-03123	97,50

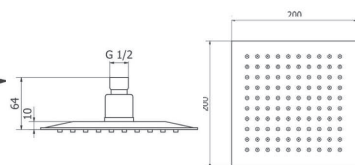

Κώδωνας τετράγωνος INOX 304, 20x20	SLIM 00-03118	55,80
Κώδωνας τετράγωνος INOX 304, 30x30	SLIM 00-03124	107,60

ΜΠΑΤΑΡΙΕΣ ΚΟΥΖΙΝΑΣ

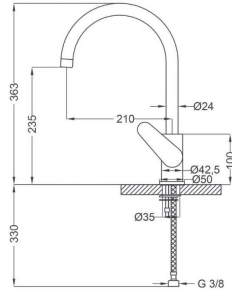

ΜΠΑΤΑΡΙΑ ΝΕΡΟΧΥΤΗ ΠΑΓΚΟΥ STAR

Κωδικός	Τιμή/€
SY564CR-051	90,50

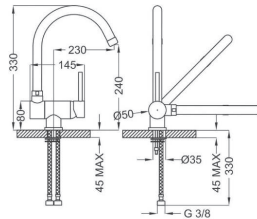

ΜΠΑΤΑΡΙΑ ΝΕΡΟΧΥΤΗ ΠΑΓΚΟΥ ΣΠΑΣΤΗ για τοποθέτηση μπροστά από παράθυρο

Κωδικός	Τιμή/€
DA620CR205Z	184,90

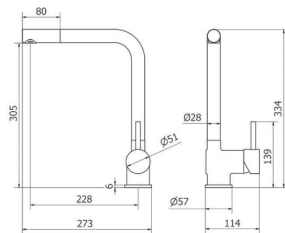

ΜΠΑΤΑΡΙΑ ΝΕΡΟΧΥΤΗ ΠΑΓΚΟΥ με σπιράλ και ντουζ

Κωδικός	Τιμή/€
CU522CR20XZ	112,50

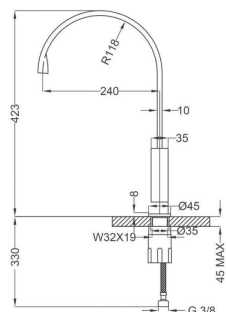

ΜΠΑΤΑΡΙΑ ΝΕΡΟΧΥΤΗ ΠΑΓΚΟΥ PRISMA

Κωδικός	Τιμή/€
PR630CR21PZ	121,00

ΜΠΑΤΑΡΙΕΣ ΚΟΥΖΙΝΑΣ



ΜΠΑΤΑΡΙΑ ΝΕΡΟΧΥΤΗ ΠΑΓΚΟΥ ΟΡΘΙΑ

Κωδικός	Τιμή/€
AA620CR-051	54,75

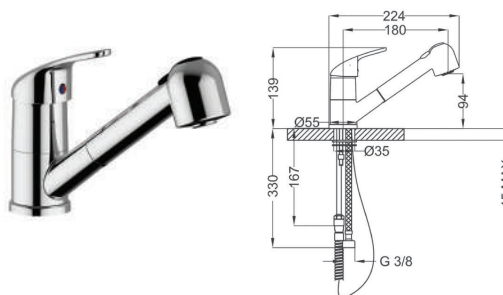

ΜΠΑΤΑΡΙΑ ΝΕΡΟΧΥΤΗ ΠΑΓΚΟΥ με σπирάλ και ντουζ

Κωδικός	Τιμή/€
AA660CR20LZ	89,10

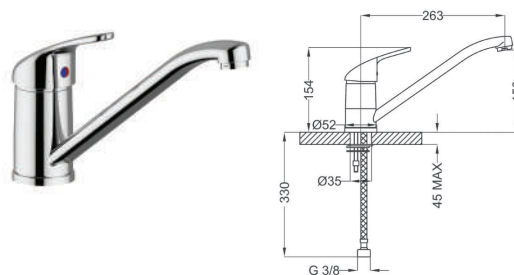

ΜΠΑΤΑΡΙΑ ΝΕΡΟΧΥΤΗ ΠΑΓΚΟΥ ΠΛΑΓΙΑ

Κωδικός	Τιμή/€
AA601CR20LZ	47,25

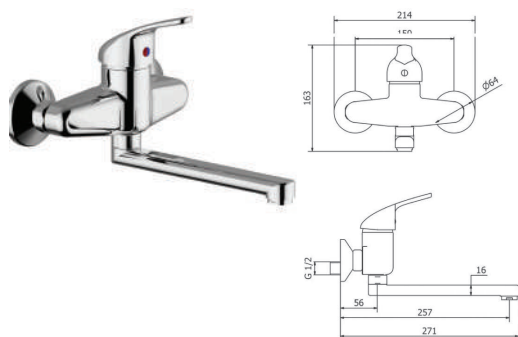

ΜΠΑΤΑΡΙΑ ΝΕΡΟΧΥΤΗ ΠΑΓΚΟΥ ΤΟΙΧΟΥ

Κωδικός	Τιμή/€
AA501CR-001	68,75

ΕΠΑΓΓΕΛΜΑΤΙΚΑ ΕΙΔΗ ΚΡΟΥΝΟΠΟΙΙΑΣ

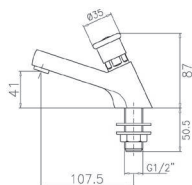

ΚΑΝΟΥΛΑ ΝΙΠΤΗΡΑ ΧΡΟΝΟΚΑΘΥΣΤΕΡΗΣΗΣ
σταθερού χρόνου 8 -12 δευτ.

Κωδικός	Τιμή/€
9002M1	49,13

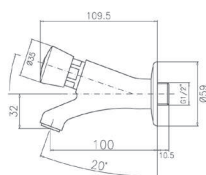

ΚΑΝΟΥΛΑ ΤΟΙΧΟΥ ΧΡΟΝΟΚΑΘΥΣΤΕΡΗΣΗΣ
σταθερού χρόνου 8 -12 δευτ.

Κωδικός	Τιμή/€
9003FM1	47,10

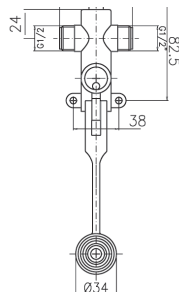

ΠΟΔΟΒΑΛΒΙΔΑ -Μόνο κρύο-
δαπέδου ή τοίχου με βαλβίδα αντεπιστροφής

Κωδικός	Τιμή/€
9057M1	63,10

ΠΟΔΟΒΑΛΒΙΔΑ ΜΟΝΗ ΑΝΑΜΕΙΚΤΙΚΗ
δαπέδου ή τοίχου με βαλβίδα αντεπιστροφής

Κωδικός	Τιμή/€
9011M1	68,70

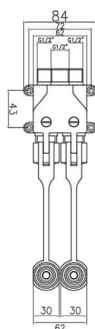

ΠΟΔΟΒΑΛΒΙΔΑ ΔΙΠΛΗ ΔΑΠΕΔΟΥ ή ΤΟΙΧΟΥ
με βαλβίδα αντεπιστροφής

Κωδικός	Τιμή/€
9010	160



ΠΕΡΙΣΤΡΕΦΟΜΕΝΟ ΡΟΥΞΟΥΝΙ με βάση

Κωδικός	Διάσταση	Τιμή/€
9016R1	200mm	36,45
9016A1X	160mm	35,53

ΕΠΑΓΓΕΛΜΑΤΙΚΑ ΕΙΔΗ ΚΡΟΥΝΟΠΟΙΙΑΣ



ΦΛΟΥΣΟΜΕΤΡΟ ΕΝΤΟΙΧΙΣΜΟΥ 3/4"
σταθερού χρόνου 3-5 δευτ.

Κωδικός	Τιμή/€
9455	78,63



ΒΑΛΒΙΔΑ ΝΤΟΥΖ ΕΞΩΤΕΡΙΚΟΥ ΧΩΡΟΥ
ΧΡΟΝΟΚΑΘΥΣΤΕΡΗΣΗΣ σταθερού χρόνου 25-30 δευτ.

Κωδικός	Τιμή/€
9006	52,06



ΒΑΛΒΙΔΑ ΜΕ ΦΩΤΟΚΥΤΤΑΡΟ
ΓΙΑ ΝΙΠΤΗΡΑ με Αναμεικτική μπαταρία

Κωδικός	Τιμή/€
7035BMIX	272,50



ΒΑΛΒΙΔΑ ΜΕ ΦΩΤΟΚΥΤΤΑΡΟ
ΓΙΑ ΝΙΠΤΗΡΑ με μπαταρία - μόνο κρύο

Κωδικός	Τιμή/€
7035B	259,10

ΝΕΡΟΧΥΤΕΣ

INSET(78X50) 1B 1D

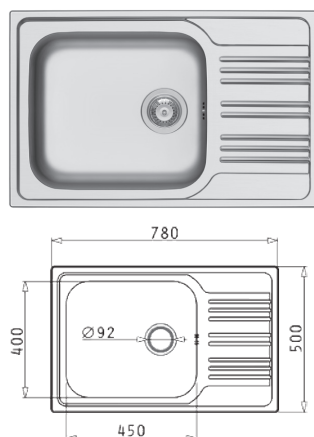

Περιγραφή	Τιμή/€
Χρώμα Σατινέ 101050701 Διαστάσεις Νεροχύτη 78x50 cm Διαστάσεις Γούρνας 45x40x19 cm Ερμάριο 50 cm Εκροή Ø 92mm	124,30

Στην συσκευασία περιλαμβάνεται βαλβίδα

INSET(79x50) 2B

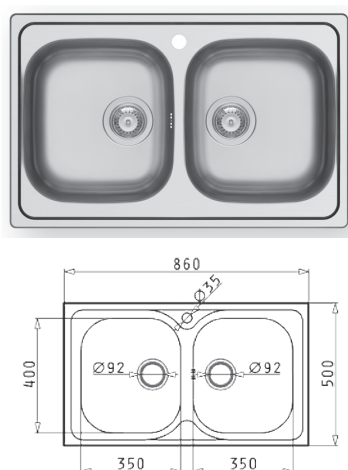

Περιγραφή	Τιμή/€
Χρώμα Σατινέ 101053901 Διαστάσεις Νεροχύτη 79x50 cm Διαστάσεις Γουρνών 34x38x20 cm Ερμάριο 80 cm Εκροή Ø 92mm	150,00

Στην συσκευασία περιλαμβάνεται βαλβίδα

DERBY (116X50) 2B 1D

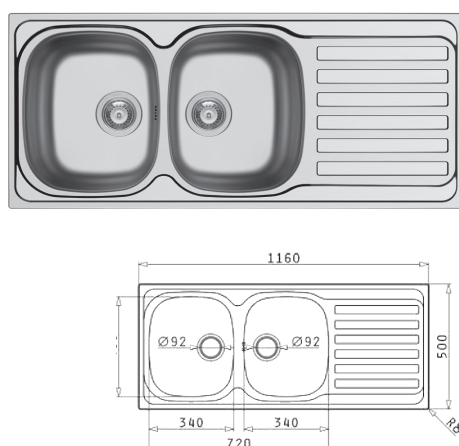

Περιγραφή	Τιμή/€
Χρώμα Σατινέ 100185801 Διαστάσεις Νεροχύτη 116x50 cm Διαστάσεις Γουρνών 34x40x15 cm Ερμάριο 80cm Εκροή Ø 92mm	134,20

Στην συσκευασία περιλαμβάνεται βαλβίδα

ΝΕΡΟΧΥΤΕΣ

INSET (44X44) 1B

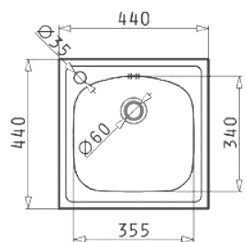

Περιγραφή	Τιμή/€
<p>Χρώμα Σατινέ 101042401</p> <p>Διαστάσεις Νεροχύτη 44x44 cm</p> <p>Διαστάσεις Γούρνας 35,5x34x15 cm</p> <p>Ερμάριο 45 cm</p> <p>Εκροή Ø 60mm</p>	67,50

Στην συσκευασία περιλαμβάνεται βαλβίδα

INSET (50X50) 1B

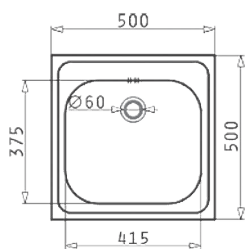

Περιγραφή	Τιμή/€
<p>Χρώμα Σατινέ 101036301</p> <p>Διαστάσεις Νεροχύτη 50x50 cm</p> <p>Διαστάσεις Γούρνας 41,5x37,5x17 cm</p> <p>Ερμάριο 45 cm</p> <p>Εκροή Ø 60mm</p>	72,80

Στην συσκευασία περιλαμβάνεται βαλβίδα

ΑΞΕΣΟΥΑΡ ΜΠΑΝΙΟΥ SIGMA / DELTA

	Περιγραφή	Τιμή/€
	ΠΕΤΣΕΤΟΘΗΚΗ ΜΟΝΗ 60 x 6,2 x 4,4 cm 40 x 6,2 x 4,4 cm	34,50
	ΠΕΤΣΕΤΟΘΗΚΗ ΔΙΠΛΗ 60 x 10,5 x 4,4 cm	51,80
	ΑΓΓΙΣΤΡΟ ΜΟΝΟ 4,4 x 4,2 x 4,4 cm	12,20
	ΑΓΓΙΣΤΡΟ ΔΙΠΛΟ 4,4 x 4,2 x 4,4 cm	17,25
	ΚΡΙΚΟΣ 20 x 7,4 x 22 cm	25,50
	ΧΑΡΤΟΘΗΚΗ ΙΣΙΑ 14,5 x 7,5 x 4,4 cm	25,40
	ΧΑΡΤΟΘΗΚΗ ΤΕΤΡΑΓΩΝΗ 14,5 x 6,5 x 9 cm	31,50

	Περιγραφή	Τιμή/€
	ΧΑΡΤΟΘΗΚΗ ΚΑΛΥΜΜΑ 14 x 6 x 9 cm	43,70
	ΧΑΡΤΟΘΗΚΗ ΕΦΕΔΡΙΚΗ 6 x 10 x 15 cm	31,50
	ΣΑΠΟΥΝΟΘΗΚΗ 11 x 12 x 5 cm	24,40
	DISPENSER 7 x 10,5 x 18 cm	50,80
	ΠΟΤΗΡΟΘΗΚΗ 7 x 10,5 x 18 cm	24,40
	ΣΠΟΓΓΟΘΗΚΗ 21 x 13 x 5,5 cm	37,60
	ΣΠΟΓΓΟΘΗΚΗ / ΔΙΠΛΗ ΣΤΗΡΙΞΗ 25 x 11 x 6 cm	64,00

ΑΞΕΣΟΥΑΡ ΜΠΑΝΙΟΥ

	Περιγραφή	Τιμή/€
	ΠΙΓΚΑΛ ΕΠΙΔΑΠΕΔΙΟ ΟΡΕΙΧΑΛΚΙΝΟ Ø8 x 41 mm	48,80
	ΧΑΡΤΟΔΟΧΕΙΟ 6 LT ΑΝΤΙΜΑΓΝΗΤΙΚΟ Ø21,5 x 31,5 mm	48,80

ΓΡΑΜΜΙΚΑ ΚΑΝΑΛΙΑ ΝΤΟΥΖΙΕΡΑΣ



**ΚΑΝΑΛΙ ΝΤΟΥΖΙΕΡΑΣ ABS
ΑΝΑΣΤΡΕΦΟΜΕΝΟ**
για επικάλυψη με πλακάκι/μάρμαρο/
τσιμεντοκονία / Έξοδος Ø50

ΣΧΑΡΑ ΚΑΙ ΠΕΡΙΜΕΤΡΙΚΟ
ΠΛΑΙΣΙΟ ΑΠΟ ΙΝΟΧ / AISI 304

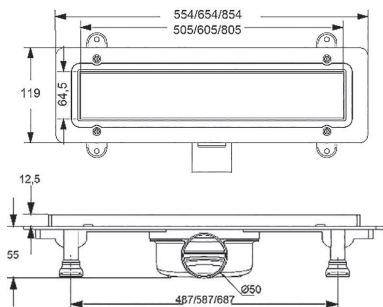

Διάσταση/mm	Τιμή/€
400 mm	39,00
500 mm	40,70
600 mm	42,00
800 mm	79,00

ΚΑΛΥΜΜΑΤΑ ΛΕΚΑΝΗΣ



Περιγραφή	Τιμή/€
Κάλυμμα Λεκάνης / Atlantic	8,70



Περιγραφή	Τιμή/€
Κάλυμμα λεκάνης / K2 EVO	15,35



Περιγραφή	Τιμή/€
Κάλυμμα λεκάνης / CRETA - Soft close	15,35



Περιγραφή	Τιμή/€
Κάλυμμα λεκάνης / Java - Soft close	15,35

ΣΥΝΔΕΣΜΟΙ ΛΕΚΑΝΗΣ



ΕΚΚΕΝΤΡΟΣ

Κωδικός	Τιμή/€
1641E	2,45



ΣΠΑΣΤΟΣ

Κωδικός	Τιμή/€
1221	7,96

ΚΑΖΑΝΑΚΙΑ

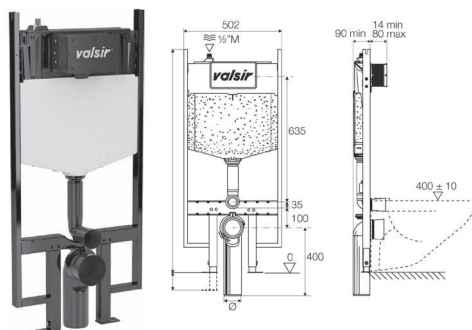

Καζανάκι εντοιχισμού TROPEA S BLOCK

- Τύπος λεκάνης WC: κρεμαστή
- Τύπος εγκατάστασης: σε γυψοσανίδα, σε ξύλο
- Ποσότητα εκκένωσης: 6/3 (προρρυθμισμένη), 4,5/3, 4/2 l
- Θέση πλάκας: πρόσθια
- Σύστημα στήριξης: συμπεριλαμβάνεται
- Σετ σωλήνων απομακρυσμένης ενεργοποίησης μηχανισμού αέρος: δε συμπεριλαμβάνεται

Κωδικός	Διάμετρος	Τιμή/€
858211	Ø 90	255

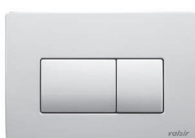

ΠΛΑΚΑ ΧΕΙΡΙΣΜΟΥ ΓΙΑ TROPEA S χρωμέ γυαλιστερό

Κωδικός	Τιμή/€
871335	64,48

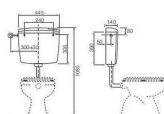

PERK χαμηλής πίεσης

Κωδικός	φλοτέρ	Τιμή/€
0846101	1/2"	48,82



PLUS

Περιγραφή	Τιμή/€
Χαμηλής πίεσης με μόνωση	29,50



ALFA

Περιγραφή	Τιμή/€
τύπου NIAGARA	31,40



BETA

Περιγραφή	Τιμή/€
Χαμηλής πίεσης με μόνωση	40,65



EΠΙΚΑΘΗΜΕΝΟ

Περιγραφή	Τιμή/€
με μόνωση	41,50



ΣΤΡΟΓΓΥΛΟ πλαστικό

Περιγραφή	Τιμή/€
με μηχανισμό αέρος	21,00

ΣΤΡΟΓΓΥΛΟ μεταλλικό

Περιγραφή	Τιμή/€
με μηχανισμό αέρος	39,10

ΜΗΧΑΝΙΣΜΟΙ & ΦΛΟΤΕΡ ΓΙΑ ΚΑΖΑΝΑΚΙΑ



Περιγραφή	Τιμή/€
Μηχανισμός διπλός / Αθόρυβος	15,00



Περιγραφή	Τιμή/€
Μηχανισμός χαμηλής πίεσης αέρος	9,88



Περιγραφή	Τιμή/€
Φλοτέρ κάθετο και πλάγιο 1/2 και 3/8 αθόρυβο με πλαστική έξοδο	8,60
Φλοτέρ κάθετο και πλάγιο 1/2 και 3/8 αθόρυβο με ορειχάλκινη έξοδο	9,97



Περιγραφή	Τιμή/€
Μπουτόν Αέρος / Χρωμέ / Χωνευτό (φαρδύ)	4,30



Περιγραφή	Τιμή/€
Μπουτόν Αέρος / Χρωμέ / Παλαιού τύπου (στενό)	2,49

ΦΙΛΤΡΑ ΝΕΡΟΥ



ΦΙΛΤΡΑ ΝΕΡΟΥ

Περιγραφή	Παροχή	Τιμή/€
JUNIOR 3P	7"	29,40
SENIOR 3P	10"	31,30

Διατίθεται μεγάλη ποικιλία φίλτρων. Ρωτήστε μας.



ΑΝΤΑΛΛΑΚΤΙΚΑ

	Περιγραφή	Τιμή/€
1.	Πολυπρο/νιο / 7" 25μm	3,40
	Πολυπρο/νιο / 10" 25μm	3,70
2.	Άνθρακα / 7" 25μm	12,80
	Άνθρακα / 10" 25μm	15,00
3.	Κλειδί U 7"-10"	3,80
	Βάση μονή τοίχου	4,60
	Βάση διπλή τοίχου	7,23

ΑΝΤΑΛΛΑΚΤΙΚΑ ΜΠΑΝΙΟΥ



Περιγραφή	Τιμή/€
Παροχή Πλυντηρίου 1,5 m	3,40
Παροχή Πλυντηρίου 2,0 m	4,00
Παροχή Πλυντηρίου 2,5 m	4,60



Περιγραφή	Τιμή/€
Εξαγωγή Πλυντηρίου 1,5 m	2,30
Εξαγωγή Πλυντηρίου 2,0 m	2,70
Εξαγωγή Πλυντηρίου 2,5 m	3,10



Περιγραφή	Τιμή/€
Σπιράλ λουτρού πτυσσόμενο 1,75 - 2,30 m από ανοξείδωτο ασάλι aisi-304 / 12 bar / 110°C	9,85
Σπιράλ λουτρού απλό / χρωμέ 1,5 m	4,04

Περιγραφή	Τιμή/€
Τηλέφωνο Μπάνιου απλό / τ. Grohe	1,20



Περιγραφή	Τιμή/€
Τηλέφωνο Μπάνιου / Ρομπότ	3,90

Περιγραφή	Τιμή/€
Τηλέφωνο Μπάνιου / 3 ροών ZIPRONI	8,75



Περιγραφή	Τιμή/€
Τηλέφωνο Μπάνιου / Χρωμέ ZIPRONI	6,25

ΣΩΛΗΝΕΣ ΠΟΛΥΠΡΟΠΥΛΕΝΙΟΥ - RANDOM

AquaPlus

DIN 8077-78, EN ISO 15874

ΣΩΛΗΝΑΣ PN 20 • SDR 6

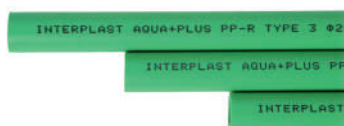

Διάσταση (mm)	Συσκευασία	Τιμή/€
Ø 20 x 3,4	100	1,00
Ø 25 x 4,2	80	1,78
Ø 32 x 5,4	60	2,58
Ø 40 x 6,7	40	4,62
Ø 50 x 8,4	20	6,75
Ø 63 x 10,5	12	10,96
Ø 75 x 12,5	8	15,64
Ø 90 x 15,0	8	25,20
Ø 110 x 18,4	4	37,80

ΣΩΛΗΝΑΣ PN 20 • SDR 6 (UV PROTECTION)



Διάσταση (mm)	Συσκευασία	Τιμή/€
Ø 20 x 3,4	100	1,10
Ø 25 x 4,2	80	1,96
Ø 32 x 5,4	60	3,133
Ø 40 x 6,7	40	5,08



ΣΩΛΗΝΑΣ PN 20 • SDR 6 σε ρολλό

Διάσταση (mm)	Συσκευασία	Τιμή/€
Ø 20 x 3,4 πράσινο	100	1,00

ΣΩΛΗΝΕΣ ΠΟΛΥΠΡΟΠΥΛΕΝΙΟΥ - RANDOM

AquaPlus

DIN 8077-78

ΣΩΛΗΝΑΣ ΤΡΙΩΝ ΣΤΡΩΜΑΤΩΝ 4^{ης} ΓΕΝΙΑΣ με υαλονήματα PPR 125 • SDR 7.4

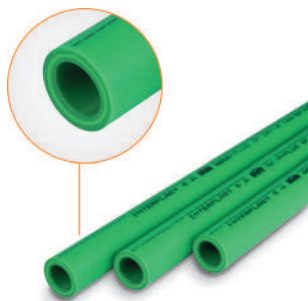

Διάσταση (mm)	Συσκευασία	Τιμή/€
Ø 20 x 2,8	100	1,21
Ø 25 x 3,5	80	1,87
Ø 32 x 4,4	60	3,00
Ø 40 x 5,5	40	4,62
Ø 50 x 6,9	20	7,20
Ø 63 x 8,6	12	11,26
Ø 75 x 10,3	8	16,00
Ø 90 x 12,3	8	22,90
Ø 110 x 15,1	4	31,80
Ø 125 x 17,1	4	42,15
Ø 160 x 21,9	5,8	67,41
Ø 200 x 27,4	5,8	112,80

ΣΩΛΗΝΑΣ ΤΡΙΩΝ ΣΤΡΩΜΑΤΩΝ 4^{ης} ΓΕΝΙΑΣ με υαλονήματα PPR 125 • SDR 11 Clima

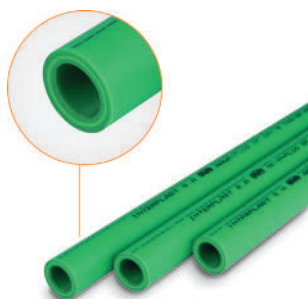

Διάσταση (mm)	Συσκευασία	Τιμή/€
Ø 32 x 2,9	60	2,36
Ø 40 x 3,7	40	3,72
Ø 50 x 4,6	20	5,52
Ø 63 x 5,8	12	8,68
Ø 75 x 6,8	8	11,50
Ø 90 x 8,2	8	16,24
Ø 110 x 10	4	23,00
Ø 125 x 11,4	4	29,40
Ø 160 x 14,6	5,8	47,25
Ø 200 x 18,2	5,8	77,61
Ø 250 x 22,7	5,8	120,90
Ø 315 x 28,6	5,8	191,88

ΣΩΛΗΝΕΣ ΠΟΛΥΠΡΟΠΥΛΕΝΙΟΥ - RANDOM

AquaPlus

DIN 8077-78

ΣΩΛΗΝΑΣ ΤΡΙΩΝ ΣΤΡΩΜΑΤΩΝ 5^{ης} ΓΕΝΙΑΣ με υαλονήματα PPRCT • SDR 9

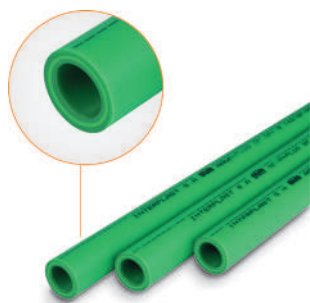

Διάσταση (mm)	Συσκευασία	Τιμή/€
Ø 32 x 3,6	60	2,81
Ø 40 x 4,5	40	4,36
Ø 50 x 5,6	20	6,76
Ø 63 x 7,1	12	10,73
Ø 75 x 8,4	8	15,12
Ø 90 x 10,1	8	21,83
Ø 110 x 12,3	4	30,38
Ø 125 x 14	4	40,11
Ø 160 x 17,9	5,8	64,17
Ø 200 x 22,4	5,8	104,72

Aqua-Plus-Clima GF

ΣΩΛΗΝΑΣ ΤΡΙΩΝ ΣΤΡΩΜΑΤΩΝ 5^{ης} ΓΕΝΙΑΣ με υαλονήματα PPRCT • SDR 17

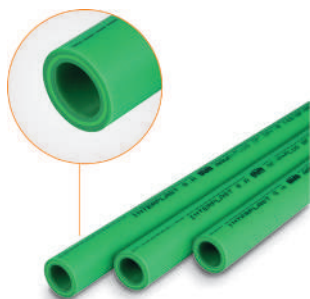

Διάσταση (mm)	Συσκευασία	Τιμή/€
Ø 160 x 9,5	5,8	36,37
Ø 200 x 11,9	5,8	59,40
Ø 250 x 14,8	5,8	92,40
Ø 315 x 18,7	5,8	149,96

ΠΡΟΜΟΝΩΜΕΝΟΙ ΣΩΛΗΝΕΣ



ΠΡΟ-ΜΟΝΩΜΕΝΟΣ ΣΩΛΗΝΑΣ

SDR 7.4 PPR/PUR/PVC

με βάση τα απαιτούμενα πάχη του KENAK



Εσωτ. σωλήνας PVC (mm)	Εξωτ. σωλήνας PVC (mm)	Τιμή/€
Ø20 x 2,8	63	12,83
Ø25 x 3,5	63	13,35
Ø32 x 4,4	63	14,20
Ø40 x 5,5	75	17,48
Ø50 x 6,9	90	22,30
Ø63 x 8,6	100	28,52
Ø75 x 10,3	125	40,19
Ø90 x 12,3	140	51,13
Ø110 x 15,1	160	63,09
Ø125 x 17,1	200	94,96
Ø160 x 21,9	225	118,91
Ø200 x 27,4	250	165,71

ΠΡΟ-ΜΟΝΩΜΕΝΟΣ ΣΩΛΗΝΑΣ

SDR 9 PPRCT 125/PUR/PVC

με βάση τα απαιτούμενα πάχη του KENAK

Εσωτ. σωλήνας PVC (mm)	Εξωτ. σωλήνας PVC (mm)	Τιμή/€
Ø32 x 3,6	63	14,01
Ø40 x 4,5	75	17,22
Ø50 x 5,6	90	21,86
Ø63 x 7,1	100	27,99
Ø75 x 8,4	125	39,31
Ø90 x 10,1	140	50,06
Ø110 x 12,3	160	61,67
Ø125 x 14,0	200	92,92
Ø160 x 17,9	225	115,67
Ø200 x 22,4	250	157,63

ΠΡΟ-ΜΟΝΩΜΕΝΟΣ ΣΩΛΗΝΑΣ

SDR 11 PPR/PUR/PVC

με βάση τα απαιτούμενα πάχη του KENAK



Εσωτ. σωλήνας PVC (mm)	Εξωτ. σωλήνας PVC (mm)	Τιμή/€
Ø32 x 2,9	63	13,56
Ø40 x 3,7	75	16,58
Ø50 x 4,6	90	20,62
Ø63 x 5,8	100	25,94
Ø75 x 6,8	125	35,69
Ø90 x 8,2	140	44,47
Ø110 x 10	160	54,29
Ø125 x 11,4	200	82,21
Ø160 x 14,6	225	98,75
Ø200 x 18,2	250	130,52
Ø250 x 22,7	315	200,81
Ø315 x 28,6	400	341,28

ΠΡΟ-ΜΟΝΩΜΕΝΟΣ ΣΩΛΗΝΑΣ

SDR 17 PPRCT 125/PUR/PVC

με βάση τα απαιτούμενα πάχη του KENAK

Εσωτ. σωλήνας PVC (mm)	Εξωτ. σωλήνας PVC (mm)	Τιμή/€
Ø160 x 9,5	225	87,87
Ø200 x 11,9	250	112,31
Ø250 x 14,8	315	172,31
Ø315 x 18,7	400	299,36

ΠΡΟΜΟΝΩΜΕΝΟΙ ΣΩΛΗΝΕΣ

Aqua+plus

ΕΙΔΙΚΟ ΤΕΜΑΧΙΟ - ΜΑΝΔΥΑΣ



Διάσταση (mm)	Περίβλημα (mm)	Συσκευασία	Τιμή/€
Ø69,5 x 3,0	63	1	3,90
Ø81,5 x 3,0	75	1	4,80
Ø96,5 x 3,0	90	1	5,10
Ø106,5 x 3,0	100	1	5,70
Ø116,5 x 3,0	110	1	6,20
Ø131,5 x 3,0	125	1	10,50
Ø147,5 x 3,5	140	1	11,30
Ø168 x 3,5	160	1	15,50
Ø208 x 3,5	200	1	17,00
Ø233 x 3,5	225	1	25,50
Ø258 x 3,5	250	1	35,40
Ø323 x 3,5	315	1	48,00
Ø408 x 3,5	400	1	91,00

ΕΙΔΙΚΟ ΤΕΜΑΧΙΟ 45°



Διάσταση (mm)	Περίβλημα (mm)	Συσκευασία	Τιμή/€
Ø69,5 x 3,0	63	2	5,85
Ø81,5 x 3,0	75	2	7,20
Ø96,5 x 3,0	90	2	7,65
Ø106,5 x 3,0	100	2	8,55
Ø116,5 x 3,0	110	2	9,30
Ø131,5 x 3,0	125	2	15,60
Ø147,5 x 3,5	140	2	16,95
Ø168 x 3,5	160	2	23,25
Ø208 x 3,5	200	2	25,50
Ø233 x 3,5	225	2	38,25
Ø258 x 3,5	250	2	53,10
Ø323 x 3,5	315	2	72,00
Ø408 x 3,5	400	2	136,50

ΠΡΟΜΟΝΩΜΕΝΟΙ ΣΩΛΗΝΕΣ



ΕΙΔΙΚΟ ΤΕΜΑΧΙΟ 22,5°



Διάσταση (mm)	Περίβλημα (mm)	Συσκευασία	Τιμή/€
Ø69,5 x 3,0	63	2	5,85
Ø81,5 x 3,0	75	2	7,20
Ø96,5 x 3,0	90	2	7,65
Ø106,5 x 3,0	100	2	8,55
Ø116,5 x 3,0	110	2	9,30
Ø131,5 x 3,0	125	2	15,60
Ø147,5 x 3,5	140	2	16,95
Ø168 x 3,5	160	2	23,25
Ø208 x 3,5	200	2	25,50
Ø233 x 3,5	225	2	38,25
Ø258 x 3,5	250	2	53,10
Ø323 x 3,5	315	2	72,00
Ø408 x 3,5	400	2	136,50

ΕΙΔΙΚΟ ΤΕΜΑΧΙΟ ΓΙΑ ΤΑΥ



Διάσταση (mm)	Περίβλημα (mm)	Συσκευασία	Τιμή/€
Ø69,5 x 3,0	63	1	7,80
Ø81,5 x 3,0	75	1	9,60
Ø96,5 x 3,0	90	1	10,20
Ø106,5 x 3,0	100	1	11,40
Ø116,5 x 3,0	110	1	12,40
Ø131,5 x 3,0	125	1	21,00
Ø147,5 x 3,5	140	1	22,60
Ø168 x 3,5	160	1	31,00
Ø208 x 3,5	200	1	34,00
Ø233 x 3,5	225	1	51,00
Ø258 x 3,5	250	1	70,80
Ø323 x 3,5	315	1	96,00
Ø408 x 3,5	400	1	182,00

ΣΥΡΙΓΓΑ



Περιγραφή	Τιμή/€
Σύριγγα 100ml	3,00

ΣΥΣΤΑΤΙΚΑ ΠΟΛΥΟΥΡΕΘΑΝΗΣ



Περιγραφή	Συσκευασία	Τιμή/€
Πολυόλη	1 kg	10,00
Ισοκυανικό	1 kg	10,00
Πολυόλη	20 kg	272,00
Ισοκυανικό	20 kg	272,00

ΤΑΠΑ



Περιγραφή	Τιμή/€
Τάπα	0,42

ΕΞΑΡΤΗΜΑΤΑ PPR 125 - UV PROTECTION

Aquaplus

ΓΩΝΙΑ 90° - PN 30



Διάσταση (mm)	Συσκευασία	Τιμή/€
20	140	0,32
25	80	0,51
32	50	0,85
40	20	1,56
50	12	3,12
63	16	4,78
75	8	7,93
90	6	15,77
110	4	23,40
125	2	30,55
160	1	65,00
200	1	135,00
250	1	234,00
315	1	352,00

DIN 8077-78, EN ISO 15874

ΓΩΝΙΑ 45° - PN 30



Διάσταση (mm)	Συσκευασία	Τιμή/€
20	140	0,35
25	80	0,58
32	50	0,99
40	25	1,56
50	15	3,12
63	16	5,55
75	10	7,92
90	6	17,03
110	4	23,40
125	2	30,55
160	1	59,40
200	1	120,75
250	1	178,50
315	1	257,25

DIN 8077-78, EN ISO 15874

TAY - PN 30



Διάσταση (mm)	Συσκευασία	Τιμή/€
20 x 20 x 20	100	0,39
25 x 25 x 25	60	0,66
32 x 32 x 32	30	1,01
40 x 40 x 40	20	1,76
50 x 50 x 50	10	4,17
63 x 63 x 63	14	6,05
75 x 75 x 75	8	10,50
90 x 90 x 90	6	18,37
110 x 110 x 110	3	28,10
125 x 125 x 125	1	43,20
160 x 160 x 160	1	82,00
200 x 200 x 200	1	145,00
250 x 250 x 250	1	232,00
315 x 315 x 315	1	375,00

DIN 8077-78, EN ISO 15874

ΓΩΝΙΑ Μ/Ε 90° - PN 30



Διάσταση (mm)	Συσκευασία	Τιμή/€
20	140	0,45

ΣΤΗΡΙΓΜΑ



Διάσταση (mm)	Συσκευασία	Τιμή/€
20	240	0,20
25	180	0,22
32	120	0,24
40	50	0,27
50	-	0,91
63	-	0,98
75	-	1,28
90	-	1,49
110	-	2,16
125	-	3,00

ΕΞΑΡΤΗΜΑΤΑ PPR 125 - UV PROTECTION

AquaPlus

ΣΥΣΤΟΛΗ - PN 30



Διάσταση (mm)	Συσκευασία	Τιμή/€
25 x 20	200	0,42
32 x 20	160	0,52
32 x 25	90	0,59
40 x 20	80	1,03
40 x 25	80	1,03
40 x 32	80	1,03
50 x 20	40	1,84
50 x 25	40	1,84
50 x 32	40	1,84
50 x 40	40	1,84
63 x 20	20	3,00
63 x 25	20	3,40
63 x 32	20	3,40
63 x 40	20	3,40
63 x 50	20	3,40
75 x 25	16	4,21
75 x 32	16	4,21
75 x 40	16	4,21
75 x 50	16	4,42
75 x 63	12	4,86

Διάσταση (mm)	Συσκευασία	Τιμή/€
90 x 50	12	6,50
90 x 63	12	7,70
90 x 75	12	7,70
110 x 63	5	10,89
110 x 75	5	12,90
110 x 90	5	12,90
125 x 75	4	14,70
125 x 90	6	16,72
125 x 110	4	22,50
160 x 110	1	46,00
160 x 125	1	17,50
200 x 160	1	51,54
250 x 200	1	104,81
315 x 250	1	119,99

ΕΞΑΡΤΗΜΑΤΑ PPR 125 - UV PROTECTION

AquaPlus

ΤΑΥ ΣΥΣΤΟΛΙΚΟ - PN 30



Διάσταση (mm)	Συσκευασία	Τιμή/€
25 x 20 x 25	60	0,65
25 x 20 x 20	50	0,83
25 x 25 x 20	50	0,83
32 x 25 x 32	30	0,96
32 x 32 x 20	30	1,20
32 x 25 x 25	30	1,20
32 x 20 x 20	30	1,20
32 x 25 x 20	30	1,20
32 x 20 x 25	30	1,20
32 x 32 x 25	30	1,20
32 x 20 x 32	30	0,92
40 x 20 x 40	20	2,10
40 x 25 x 40	20	2,10
40 x 32 x 40	20	2,10
50 x 20 x 50	10	5,17
50 x 25 x 50	10	5,17
50 x 32 x 50	10	5,17
50 x 40 x 50	10	5,17
63 x 25 x 63	14	6,40
63 x 32 x 63	14	6,40
63 x 40 x 63	14	6,40
63 x 50 x 63	14	6,40
75 x 20 x 75	10	9,77
75 x 25 x 75	10	9,77
75 x 32 x 75	10	9,77
75 x 40 x 75	10	9,77
75 x 50 x 75	10	9,77
75 x 63 x 75	10	9,77
90 x 40 x 90	6	20,19

Διάσταση (mm)	Συσκευασία	Τιμή/€
90 x 50 x 90	6	20,19
90 x 63 x 90	6	20,19
90 x 75 x 90	6	20,19
110 x 50 x 110	3	27,00
110 x 63 x 110	3	27,00
110 x 75 x 110	3	27,00
110 x 90 x 110	3	27,00
125 x 75 x 125	1	49,65
125 x 90 x 125	1	49,65
125 x 110 x 125	1	49,65
160 x 75 x 160	1	56,60
160 x 90 x 160	1	61,54
200 x 75 x 200	1	92,90
200 x 90 x 200	1	97,80
200 x 110 x 200	1	101,30
200 x 125 x 200	1	106,30
250 x 75 x 250	1	141,30
250 x 90 x 250	1	146,20
250 x 110 x 250	1	149,70
250 x 125 x 250	1	154,70
250 x 160 x 250	1	176,70
315 x 75 x 315	1	251,60
315 x 90 x 315	1	256,50
315 x 110 x 315	1	260,00
315 x 125 x 315	1	265,00
315 x 160 x 315	1	287,00

ΕΞΑΡΤΗΜΑΤΑ PPR 125 - UV PROTECTION

AquaPlus

ΜΟΥΦΑ - PN 30



Διάσταση (mm)	Συσκευασία	Τιμή/€
20	180	0,27
25	130	0,38
32	70	0,54
40	40	1,26
50	25	1,80
63	20	3,68
75	20	5,52
90	12	9,32
110	6	15,12
125	6	17,50

ΜΟΥΦΑ ΚΥΡΤΗ - PN 30



Διάσταση (mm)	Συσκευασία	Τιμή/€
40-20	100	0,41
40-25	100	0,41
50-20	100	0,41
50-25	100	0,41
63-20	100	0,41
63-25	100	0,41
63-32	50	0,67
75-20	100	0,41
75-25	100	0,41
75-32	50	0,67
75-40	40	1,10
90-20	100	0,41
90-25	100	0,41
90-32	50	0,78
90-40	40	0,78
110-20	100	0,41
110-25	100	0,41
110-32	100	0,78
110-40	100	1,10
110-50	25	1,60
125-20	140	0,41
125-25	100	0,41
125-32	100	0,78
125-40	50	1,10
125-50	25	1,60
125-63	12	2,10
160-200/20	10	0,83
160-200/25	10	0,83
160-200/32	1	0,94
160-200-250/40	1	1,40
160-200-250/50	1	2,10
160-200/63	1	2,80
160-200/75	1	5,80
160-200/90	1	10,00

ΤΑΠΑ - PN 30



Διάσταση (mm)	Συσκευασία	Τιμή/€
20	200	0,29
25	200	0,39
32	100	0,50
40	50	1,37
50	40	2,58
63	40	3,85
75	11	5,15
90	12	7,59
110	10	15,20
125	10	19,50
160	10	19,50
200	1	63,00
250	1	102,00
315	1	188,00

"V" - PN 20



Διάσταση (mm)	Συσκευασία	Τιμή/€
20	100	1,01
25	60	1,52
32	32	1,96

ΥΔΡΑΥΛΙΚΟΙ ΔΙΑΧΩΡΙΣΤΕΣ - UV PROTECTION

AquaPlus



ΤΥΠΟΣ 1 (4/2)

Διάσταση (mm)	Συσκευασία	Τιμή/€
90/32	1	187,20
110/40	1	223,60
125/50	1	239,20
160/75"	1	384,80



ΤΥΠΟΣ 2 (2/2-1)

Διάσταση (mm)	Συσκευασία	Τιμή/€
90/32	1	182,00
110/40	1	218,40
125/50	1	234,00
160/75"	1	374,40



ΤΥΠΟΣ 3 (2/2-2)

Διάσταση (mm)	Συσκευασία	Τιμή/€
90/32	1	176,80
110/40	1	213,20
125/50	1	228,80
160/75"	1	364,00

ΕΞΑΡΤΗΜΑΤΑ ΠΟΛΥΠΡΟΠΥΛΕΝΙΟΥ - RANDOM UV PROTECTION



ΒΑΝΑ ΣΦΑΙΡΙΚΗ UNION BLOCKED



Διάσταση (mm)	Συσκευασία	Τιμή/€
Ø 20	22	27,34
Ø 25	10	30,22
Ø 32	10	35,13
Ø 40	8	41,97
Ø 50	8	53,56
Ø 63	4	63,12
Ø 75	1	294,66



ΒΑΝΑ ΦΛΑΝΤΖΩΤΗ

Διάσταση (mm)	Συσκευασία	Τιμή/€
Ø 63	20	126,00
Ø 75	12	126,00
Ø 90	8	153,00
Ø 110	13	171,00
Ø 125	10	200,00
Ø 160	7	280,00
Ø 200	2	404,00
Ø 250	2	1005,00
Ø 315	2	2257,00

ΦΛΑΝΤΖΑ ΧΥΤΟΣΙΔΗΡΟΣ



Διάσταση (mm)	Συσκευασία	Τιμή/€
Ø 50	10	14,62
Ø 63	8	14,68
Ø 75	8	20,45
Ø 90	8	20,90
Ø 110	7	23,15
Ø 125	7	28,49
Ø 160	6	38,04
Ø 200	1	52,48
Ø 250	1	87,82
Ø 315	1	128,02



ΒΑΝΑ ΣΦΑΙΡΙΚΗ PP-R

Υψηλών πιέσεων & θερμοκρασιών

Διάσταση (mm)	Συσκευασία	Τιμή/€
Ø 20	50	7,94
Ø 25	25	9,76
Ø 32	15	12,38
Ø 40	10	20,70
Ø 50	6	32,76
Ø 63	5	45,56
Ø 75	4	88,82

ΦΛΑΝΤΖΑ ΤΥΦΛΗ



Διάσταση (mm)	Συσκευασία	Τιμή/€
Ø 50	1	11,96
Ø 63	1	12,80
Ø 75	1	14,46
Ø 90	1	15,52
Ø 110	1	15,80
Ø 125	1	18,93
Ø 160	1	37,70
Ø 200	1	95,68
Ø 250	1	213,47
Ø 315	1	276,58



ΚΟΛΑΡΟ ΘΗΛΥΚΟ

Διάσταση (mm)	Συσκευασία	Τιμή/€
Ø 50	12	3,49
Ø 63	12	4,92
Ø 75	10	7,82
Ø 90	8	10,37
Ø 110	12	13,80
Ø 125	10	15,90
Ø 160	2	26,54
Ø 200	1	79,81
Ø 250	1	94,99
Ø 315	1	182,00,

ΕΞΑΡΤΗΜΑΤΑ PPR 125 UV PROTECTION

AquaPlus

ΡΑΚΟΡ ΤΕΡΜΑΤΙΚΟ Αρσενικό - PN 30



Διάσταση (mm)	Συσκευασία	Τιμή/€
20 x 1/2"	90	2,70
20 x 3/4"	60	4,19
25 x 1/2"	60	3,89
25 x 3/4"	60	4,32
32 x 3/4"	30	7,95
32 x 1"	30	8,41
40 x 1"	16	11,30
40 x 1 1/4"	16	17,90
50 x 1 1/4"	12	19,10
50 x 1 1/2"	12	20,04
63 x 1 1/2"	10	23,22
63 x 2"	10	27,30
75 x 2"	2	34,59
75 x 2 1/2"	2	42,60
90 x 3"	2	59,40
110 x 4"	2	118,08

ΡΑΚΟΡ ΤΕΡΜΑΤΙΚΟ Θηλυκό - PN 30



Διάσταση (mm)	Συσκευασία	Τιμή/€
20 x 1/2"	100	2,49
20 x 3/4"	70	3,73
25 x 1/2"	70	3,06
25 x 3/4"	70	3,45
32 x 3/4"	30	4,95
32 x 1"	30	6,89
40 x 1"	16	10,45
40 x 1 1/4"	16	16,23
50 x 1 1/4"	12	17,60
50 x 1 1/2"	12	18,87
63 x 1 1/2"	10	24,42
63 x 2"	10	28,16
75 x 2"	2	35,50
75 x 2 1/2"	2	40,57
90 x 3"	4	65,94
110 x 4"	2	106,38

ΥΔΡΟΛΗΨΙΑ ΔΙΠΛΗ με στήριγμα - PN 30



Διάσταση (mm)	Συσκευασία	Τιμή/€
20 x 1/2"	16	11,02

ΕΞΑΡΤΗΜΑΤΑ PPR 125 UV PROTECTION

AquaPlus

ΤΑΥ Θηλυκό - PN 30



Διάσταση (mm)	Συσκευασία	Τιμή/€
20 x 1/2" x 20	70	3,02
25 x 1/2" x 25	40	4,13
25 x 3/4" x 25	36	4,56
32 x 1" x 32	20	8,95

ΤΑΥ Αρσενικό - PN 30



Διάσταση (mm)	Συσκευασία	Τιμή/€
20 x 1/2" x 20	60	3,66
25 x 1/2" x 25	40	4,91
25 x 3/4" x 25	36	5,30
32 x 1" x 32	20	10,76

ΓΩΝΙΑ Θηλυκό - PN 30



Διάσταση (mm)	Συσκευασία	Τιμή/€
20 x 1/2"	80	2,61
25 x 1/2"	40	3,41
25 x 3/4"	40	3,93
32 x 1"	24	8,84

ΓΩΝΙΑ Αρσενική - PN 30



Διάσταση (mm)	Συσκευασία	Τιμή/€
20 x 1/2"	70	3,02
25 x 1/2"	40	3,70
25 x 3/4"	40	4,41
32 x 1"	24	9,25

ΓΩΝΙΑ ΤΕΡΜΑΤΙΚΗ Θηλυκή - PN 30



Διάσταση (mm)	Συσκευασία	Τιμή/€
20 x 1/2"	70	2,67
25 x 1/2"	35	3,75
20 x 3/4"	35	4,33

ΕΞΑΡΤΗΜΑΤΑ ΠΡΟΠΥΛΕΝΙΟΥ - RANDOM UV PROTECTION

AquaPlus

ΣΕΛΛΑ ΠΑΡΟΧΗΣ ΘΗΛΥΚΗ - PN 30



Διάσταση (mm)	Συσκευασία	Τιμή/€
40 x 1/2" x 25	100	4,07
40 x 3/4" x 25	80	5,94
40 x 1" x 25	30	8,91
50 x 1/2" x 25	100	4,07
50 x 3/4" x 25	80	5,94
50 x 1" x 25	30	8,91
63 x 1/2" x 25	100	4,07
63 x 3/4" x 25	90	5,94
63 x 1" x 32	30	8,91
63 x 1 1/4" x 40	16	10,85
75 x 1/2" x 25	100	4,07
75 x 3/4" x 25	90	5,94
75 x 1" x 32	30	8,91
75 x 1 1/4" x 40	16	10,85
90 x 1/2" x 25	100	4,07
90 x 3/4" x 25	80	5,94
90 x 1" x 32	30	8,91
110 x 1/2" x 25	100	4,07
110 x 3/4" x 25	80	5,94
110 x 1" x 32	30	8,91

ΚΑΡΦΑΚΙ ΕΠΙΔΙΟΡΘΩΣΗΣ



Διάσταση (mm)	Συσκευασία	Τιμή/€
7/11	20	0,22

ΕΞΑΡΤΗΜΑΤΑ PPR UV PROTECTION

AquaPlus

ΣΕΛΛΑ ΠΑΡΟΧΗΣ - PN 30

Αρσενική



Διάσταση (mm)	Συσκευασία	Τιμή/€
40 x 1/2" x 25	80	5,94
40 x 3/4" x 25	80	9,40
40 x 1" x 25	30	13,95
50 x 1/2" x 25	80	5,94
50 x 3/4" x 25	80	9,40
50 x 1" x 25	30	13,25
90 x 1/2" x 25	80	5,94
90 x 3/4" x 25	80	9,40
90 x 1" x 32	30	13,25
110 x 1/2" x 25	80	5,94
110 x 3/4" x 25	80	9,40
110 x 1" x 32	30	13,25

ΛΥΟΜΕΝΟΣ ΣΥΝΔΕΣΜΟΣ

Ορειχάλκινος / Κολλητός (2 Μέρη)



Διάσταση (mm)	Συσκευασία	Τιμή/€
Ø 20	1	3,24
Ø 25	1	5,10
Ø 32	1	5,98
Ø 40	1	10,65
Ø 50	1	21,56
Ø 63	1	48,40

ΛΥΟΜΕΝΟΣ ΣΥΝΔΕΣΜΟΣ

Θηλυκός / Κολλητός



Διάσταση (mm)	Συσκευασία	Τιμή/€
20 x 1/2"	80	2,86
25 x 3/4"	60	4,50
32 x 1"	30	5,50
40 x 1 1/4"	16	7,33
50 x 1 1/2"	1	14,30
63 X 2"	1	20,80

ΛΥΟΜΕΝΟΣ ΣΥΝΔΕΣΜΟΣ

Αρσενικός / Κολλητός



Διάσταση (mm)	Συσκευασία	Τιμή/€
20 x 1/2"	80	3,00
25 x 3/4"	50	4,80
32 x 1"	30	6,30
40 x 1 1/4"	16	7,90
50 x 1 1/2"	1	15,50
63 x 2"	1	23,40

ΕΞΑΡΤΗΜΑΤΑ PPR 125 - RANDOM UV PROTECTION



ΔΙΑΚΟΠΤΗΣ ΕΝΤΟΙΧΙΣΜΟΥ - PN 25



Διάσταση (mm)	Συσκευασία	Τιμή/€
20 x 1/2"	16	18,00
25 x 1/2"	16	21,00
32 x 1"	12	27,50

ΒΑΝΑ ΕΝΤΟΙΧΙΣΜΟΥ ΜΕ ΚΟΝΤΟ ΛΑΙΜΟ - PN 25



Διάσταση (mm)	Συσκευασία	Τιμή/€
20 x 1/2"	16	12,90
25 x 1/2"	16	15,80
32 x 1"	12	22,50

ΚΕΦΑΛΑΡΙ ΕΝΤΟΙΧΙΣΜΟΥ



Διάσταση (mm)	Συσκευασία	Τιμή/€
1/2" (Ø20)	20	7,20
3/4" (Ø25)	20	9,50
1" (Ø32)	20	12,00

ΒΑΝΑ ΠΕΡΙΣΤΡΟΦΙΚΗ ΑΠΛΗ



Διάσταση (mm)	Συσκευασία	Τιμή/€
20 x 1/2"	16	9,20
25 x 1/2"	16	12,00
32 x 1"	16	14,50

ΠΡΟΕΚΤΑΣΗ ΓΙΑ ΔΙΑΚΟΠΤΗ ΕΝΤΟΙΧΙΣΜΟΥ



Διάσταση (mm)	Συσκευασία	Τιμή/€
20 / 25	100	3,46

ΣΥΛΛΕΚΤΕΣ *interplast* - CUSTOM MADE



ΕΡΓΟΣΤΑΣΙΑΚΑ ΚΑΤΑΣΚΕΥΑΣΜΕΝΟΙ ΣΥΛΛΕΚΤΕΣ CUSTOM MADE - ΣΩΛΗΝΑΣ

Εργοστασιακά κατασκευασμένοι συλλέκτες. Οι κεντρικοί συλλέκτες αποτελούν μία σύνθετη και περίπλοκη κατασκευή στις εγκαταστάσεις θέρμανσης, ύδρευσης και κλιματισμού. Οι εξωτερικές συνθήκες, οι συγκεκριμένες υλικοτεχνικές δομές και η έλλειψη ειδικού εξοπλισμού καθιστούν δύσκολη, χρονοβόρα και πολυδάπανη την κατασκευή τους. Η Interplast αφουγκραζόμενη τις ανάγκες του τεχνικού κόσμου κατασκευάζει εξ' ολοκλήρου συλλέκτες και ειδικά τεμάχια κατά παραγγελία έως και Ø315 χιλιοστά εξοικονομώντας χρόνο και χρήμα. Ο εξειδικευμένος εργοστασιακός εξοπλισμός προσφέρει τη δυνατότητα σύνθετων κατασκευών, ελέγχου συγκολλήσεων, δοκιμών αντοχής, διασφαλίζοντας ταυτόχρονα υψηλή ποιότητα κατασκευής.

Είδος Σωλήνα	SDR	ΥΛΙΚΟ
Aqua Plus	SDR 6	PPR 80
Aqua Plus	SDR 7.4	PPR 112
Aqua Plus Clima	SDR 11	PPR 112
Aqua Plus με αλουμίνιο	SDR 6	PPR 80
Aqua Plus PPRCT 125	SDR 9	PPRCT 125
Aqua Plus PPRCT 125	SDR 17	PPRCT 125
Aqua Plus Prins KENAK	SDR 6, 7.4	PPR 80, PPR 112, 125
Aqua Plus Prins EN253	SDR 6, 7.4	PPR 80, PPR 112, 125



ΠΥΡΑΝΤΟΧΟΙ ΣΩΛΗΝΕΣ & ΕΞΑΡΤΗΜΑΤΑ PPR 125

ΣΩΛΗΝΕΣ ΠΥΡΟΣΒΕΣΗΣ ΜΕ ΥΑΛΟΝΗΜΑΤΑ SDR 7.4



Διάσταση (mm)	Συσκευασία	Τιμή/€
Ø 20 x 2.8	100	1,63
Ø 25 x 3.5	25	2,54
Ø 32 x 4.4	60	4,23
Ø 40 x 5.5	40	6,61
Ø 50 x 6.9	20	10,29
Ø 63 x 8.6	12	16,47
Ø 75 x 10.3	8	23,24
Ø 90 x 12.3	8	33,59
Ø 110 x 15.1	4	50,01
Ø 125 x 17.1	4	64,75

DIN 8077-78

ΓΩΝΙΑ 90° - PN 25



Διάσταση (mm)	Συσκευασία	Τιμή/€
20	140	0,34
25	80	0,54
32	50	0,90
40	20	1,98
50	12	3,63
63	16	5,60
75	8	9,23
90	6	17,88
110	4	26,95
125	2	33,99

ΓΩΝΙΑ 45° - PN 25



Διάσταση (mm)	Συσκευασία	Τιμή/€
20	140	0,37
25	80	0,62
32	50	1,05
40	25	2,04
50	15	3,69
63	16	6,97
75	10	9,06
90	6	19,11
110	4	28,81
125	2	38,72

ΤΑΥ - PN 25



Διάσταση (mm)	Συσκευασία	Τιμή/€
20 x 20 x 20	100	0,41
25 x 25 x 25	60	0,68
32 x 32 x 32	30	1,08
40 x 40 x 40	20	2,04
50 x 50 x 50	10	4,66
63 x 63 x 63	14	6,75
75 x 75 x 75	8	11,75
90 x 90 x 90	6	20,53
110 x 110 x 110	3	33,20
125 x 125 x 125	1	49,05

ΠΥΡΑΝΤΟΧΟΙ ΣΩΛΗΝΕΣ & ΕΞΑΡΤΗΜΑΤΑ PPR 125

ΣΥΣΤΟΛΗ - PN 25



Διάσταση (mm)	Συσκευασία	Τιμή/€
25 x 20	200	0,46
32 x 20	160	0,57
32 x 25	90	0,65
40 x 20	80	1,16
40 x 25	80	1,16
40 x 32	80	1,16
50 x 20	40	2,15
50 x 25	40	2,15
50 x 32	40	2,15
50 x 40	40	2,15
63 x 20	20	3,47
63 x 25	20	3,83
63 x 32	20	3,83
63 x 40	20	4,06
63 x 50	20	4,06
75 x 25	16	4,46
75 x 32	16	4,46
75 x 40	16	4,46
75 x 50	16	4,95
75 x 63	12	5,53
90 x 50	12	6,93
90 x 63	12	8,47
90 x 75	12	8,47
110 x 63	5	11,53
110 x 75	5	15,28
110 x 90	5	15,28
125 x 75	4	16,17
125 x 90	6	19,47
125 x 110	4	30,13

ΤΑΥ ΣΥΣΤΟΛΙΚΟ - PN 25



Διάσταση (mm)	Συσκευασία	Τιμή/€
25 x 20 x 25	60	0,72
25 x 20 x 20	50	0,92
25 x 25 x 20	50	0,92
32 x 25 x 32	30	1,02
32 x 32 x 20	30	1,32
32 x 25 x 25	30	1,32
32 x 20 x 20	30	1,32
32 x 25 x 20	30	1,32
32 x 20 x 25	30	1,32
32 x 32 x 25	30	1,32
32 x 20 x 32	30	1,02
40 x 20 x 40	20	2,42
40 x 25 x 40	20	2,42
40 x 32 x 40	20	2,42
50 x 20 x 50	10	6,22
50 x 25 x 50	10	6,22
50 x 32 x 50	10	6,22
50 x 40 x 50	10	6,22
63 x 25 x 63	14	7,04
63 x 32 x 63	14	7,04
63 x 40 x 63	14	7,10
63 x 50 x 63	14	8,17
75 x 20 x 75	10	10,75
75 x 25 x 75	10	10,75
75 x 32 x 75	10	10,75
75 x 40 x 75	10	10,75
75 x 50 x 75	10	10,75
75 x 63 x 75	10	10,75
90 x 40 x 90	6	22,65
90 x 50 x 90	6	22,65
90 x 63 x 90	6	22,65
90 x 75 x 90	6	22,65
110 x 50 x 110	3	31,00
110 x 63 x 110	3	31,00
110 x 75 x 110	3	31,00
110 x 90 x 110	3	31,00
125 x 75 x 125	1	54,62
125 x 90 x 125	1	54,62
125 x 110 x 125	1	54,62

ΠΥΡΑΝΤΟΧΟΙ ΣΩΛΗΝΕΣ & ΕΞΑΡΤΗΜΑΤΑ PPR 125

ΜΟΥΦΑ - PN 25



Διάσταση (mm)	Συσκευασία	Τιμή/€
20	180	0,29
25	130	0,42
32	70	0,58
40	40	1,50
50	25	2,49
63	20	4,27
75	20	6,89
90	12	10,78
110	6	16,72
125	6	19,91

ΤΑΠΑ - PN 25



Διάσταση (mm)	Συσκευασία	Τιμή/€
20	200	0,31
25	200	0,42
32	100	0,45
40	50	1,51
50	40	3,03
63	40	4,56
75	11	5,71
90	12	8,35
110	10	16,72
125	10	21,56

ΓΩΝΙΑ Μ/Ε 90° - PN 25



Διάσταση (mm)	Συσκευασία	Τιμή/€
20	140	0,51

ΚΟΛΑΡΟ Θηλυκό



Διάσταση (mm)	Συσκευασία	Τιμή/€
Ø 50	12	3,89
Ø 63	12	5,67
Ø 75	10	9,57
Ø 90	8	11,98
Ø 110	12	15,15
Ø 125	10	21,48

ΦΛΑΝΤΖΑ



Διάσταση (mm)	Συσκευασία	Τιμή/€
Ø 50	1	16,19
Ø 63	1	20,22
Ø 75	1	22,62
Ø 90	1	10,89
Ø 110	1	13,77
Ø 125	1	40,44

ΠΥΡΑΝΤΟΧΟΙ ΣΩΛΗΝΕΣ & ΕΞΑΡΤΗΜΑΤΑ PPR 125

ΡΑΚΟΡ ΤΕΡΜΑΤΙΚΟ Αρσενικό - PN 25



Διάσταση (mm)	Συσκευασία	Τιμή/€
20 x 1/2"	90	2,68
20 x 3/4"	60	3,70
25 x 1/2"	60	3,86
25 x 3/4"	60	4,29
32 x 3/4"	30	8,50
32 x 1"	30	8,50
40 x 1"	16	11,50
40 x 1 1/4"	16	19,18
50 x 1 1/4"	12	20,70
50 x 1 1/2"	12	22,92
63 x 1 1/2"	10	28,75
63 x 2"	10	32,48
75 x 2"	2	37,95
75 x 2 1/2"	2	51,35
90 x 3"	2	73,60
110 x 4"	2	132,25
125 x 5"	1	438,15

ΡΑΚΟΡ ΤΕΡΜΑΤΙΚΟ Θηλυκό - PN 25



Διάσταση (mm)	Συσκευασία	Τιμή/€
20 x 1/2"	100	2,47
20 x 3/4"	70	3,01
25 x 1/2"	70	3,08
25 x 3/4"	70	3,48
32 x 3/4"	30	5,18
32 x 1"	30	6,83
40 x 1"	16	10,93
40 x 1 1/4"	16	16,96
50 x 1 1/4"	12	19,41
50 x 1 1/2"	12	19,41
63 x 1 1/2"	10	26,45
63 x 2"	10	30,61
75 x 2"	2	38,53
75 x 2 1/2"	2	40,53
90 x 3"	4	73,60
110 x 4"	2	132,25
125 x 5"	1	405,72

ΤΑΥ Θηλυκό



Διάσταση (mm)	Συσκευασία	Τιμή/€
20 x 1/2" x 20	70	3,07
25 x 1/2" x 25	40	3,75
25 x 3/4" x 25	36	4,63
32 x 1" x 32	20	8,88

ΓΩΝΙΑ Θηλυκή



Διάσταση (mm)	Συσκευασία	Τιμή/€
20 x 1/2"	80	2,48
25 x 1/2"	40	3,78
25 x 3/4"	40	3,73
32 x 1"	24	6,70

ΓΩΝΙΑ ΤΕΡΜΑΤΙΚΗ Θηλυκή - PN25



Διάσταση (mm)	Συσκευασία	Τιμή/€
20 x 1/2"	70	2,77

ΠΥΡΑΝΤΟΧΟΙ ΣΩΛΗΝΕΣ & ΕΞΑΡΤΗΜΑΤΑ PPR 125

ΣΕΛΛΑ ΠΑΡΟΧΗΣ Θηλυκή- PN 25



Διάσταση (mm)	Συσκευασία	Τιμή/€
40 x 1/2" x 25	100	4,38
40 x 3/4" x 25	80	6,21
40 x 1" x 25	30	9,32
50 x 1/2" x 25	100	4,35
50 x 3/4" x 25	80	6,21
50 x 1" x 25	30	9,32
63 x 1/2" x 25	100	4,35
63 x 3/4" x 25	90	6,21
63 x 1" x 32	30	9,32
63 x 1 1/4" x 40	16	11,04
75 x 1/2" x 25	100	4,35
75 x 3/4" x 25	90	6,21
75 x 1" x 32	30	9,32
75 x 1 1/4" x 40	16	11,04
90 x 1/2" x 25	100	4,35
90 x 3/4" x 25	80	6,21
90 x 1" x 32	30	9,32
110 x 1/2" x 25	100	4,35
110 x 3/4" x 25	80	6,21
110 x 1" x 32	30	9,32
125 x 3/4" x 25	100	6,21
125 x 1" x 32	30	9,32

ΣΕΛΛΑ ΠΑΡΟΧΗΣ Αρσενική - PN 25



Διάσταση (mm)	Συσκευασία	Τιμή/€
40 x 1/2" x 25	80	6,84
40 x 3/4" x 25	80	10,74
40 x 1" x 25	30	13,85
50 x 1/2" x 25	80	6,84
50 x 3/4" x 25	80	10,74
50 x 1" x 25	30	13,85
90 x 1/2" x 25	80	6,84
90 x 3/4" x 25	80	10,74
90 x 1" x 32	30	13,85
110 x 1/2" x 25	80	6,84
110 x 3/4" x 25	80	10,74
110 x 1" x 32	30	13,85

ΣΩΛΗΝΕΣ ΟΙΚΙΑΚΗΣ ΑΠΟΧΕΤΕΥΣΗΣ ΑΠΟ ΠΟΛΥΠΡΟΠΥΛΕΝΙΟ

ATLASPLUS

EN 1451 -B Schwerentflammbar B1

ΣΩΛΗΝΑΣ ΜΕ 1 ΠΟΤΗΡΙ



Διάμετρος	Μήκος (mm)	Συσκευασία	Τιμή/€
Ø 40	150	30	0,47
Ø 40	250	30	0,57
Ø 40	500	30	0,83
Ø 40	750	30	1,04
Ø 40	1000	30	1,36
Ø 40	1500	30	1,91
Ø 40	2000	30	2,63
Ø 40	3000	30	3,82
Ø 50	150	30	0,57
Ø 50	250	30	0,67
Ø 50	500	30	1,00
Ø 50	750	30	1,30
Ø 50	1000	30	1,68
Ø 50	1500	30	2,94
Ø 50	2000	30	3,33
Ø 50	3000	30	4,89
Ø 75	150	20	0,88
Ø 75	250	20	1,10
Ø 75	500	20	1,67
Ø 75	750	20	2,29
Ø 75	1000	20	2,80
Ø 75	1500	20	4,74
Ø 75	2000	20	5,29
Ø 75	3000	20	7,44
Ø 100	150	20	1,12
Ø 100	250	20	1,47
Ø 100	500	15	2,42
Ø 100	750	15	3,38
Ø 100	1000	15	4,08
Ø 100	1500	15	5,86
Ø 100	2000	15	8,36
Ø 100	3000	15	10,66

Διάμετρος	Μήκος (mm)	Συσκευασία	Τιμή/€
Ø 110	150	15	1,17
Ø 110	250	15	1,54
Ø 110	500	15	2,55
Ø 110	750	15	3,55
Ø 110	1000	15	4,29
Ø 110	1500	15	6,16
Ø 110	2000	15	8,78
Ø 110	3000	15	11,20
Ø 125	150	10	2,83
Ø 125	250	10	3,03
Ø 125	500	10	4,16
Ø 125	750	10	6,06
Ø 125	1000	10	7,30
Ø 125	1500	10	10,37
Ø 125	2000	10	13,54
Ø 125	3000	10	19,25
Ø 160	150	6	4,85
Ø 160	250	6	6,94
Ø 160	500	6	8,73
Ø 160	750	6	12,95
Ø 160	1000	6	12,95
Ø 160	1500	6	18,05
Ø 160	2000	6	23,41
Ø 160	3000	6	34,12

ΕΞΑΡΤΗΜΑΤΑ ΟΙΚΙΑΚΗΣ ΑΠΟΧΕΤΕΥΣΗΣ ΑΠΟ ΠΟΛΥΠΡΟΠΥΛΕΝΙΟ

ATLASPLUS

EN 1451 -B Schwerentflammbar B1

ΓΩΝΙΕΣ



Διάμετρος	Γωνία	Συσκευασία	Τιμή/€
Ø 40	15 ⁰	100	0,55
Ø 40	30 ⁰	100	0,55
Ø 40	45 ⁰	20	0,55
Ø 40	67 ⁰	20	0,55
Ø 40	87 ⁰	20	0,55
Ø 50	15 ⁰	20	0,65
Ø 50	30 ⁰	10	0,65
Ø 50	45 ⁰	100	0,65
Ø 50	67 ⁰	100	0,65
Ø 50	87 ⁰	20	0,65
Ø 75	15 ⁰	20	1,20
Ø 75	30 ⁰	20	1,20
Ø 75	45 ⁰	20	1,20
Ø 75	67 ⁰	10	1,20
Ø 75	87 ⁰	100	1,20
Ø 100	15 ⁰	100	1,70
Ø 100	30 ⁰	20	1,70
Ø 100	45 ⁰	20	1,70
Ø 100	67 ⁰	20	1,70
Ø 100	87 ⁰	20	1,70
Ø 110	15 ⁰	10	1,78
Ø 110	30 ⁰	100	1,78
Ø 110	45 ⁰	100	1,78
Ø 110	67 ⁰	20	1,78
Ø 110	87 ⁰	20	1,78
Ø 125	15 ⁰	20	5,90
Ø 125	30 ⁰	20	5,90
Ø 125	45 ⁰	10	5,90
Ø 125	67 ⁰	100	5,90
Ø 125	87 ⁰	100	5,90
Ø 160	15 ⁰	20	13,93
Ø 160	30 ⁰	20	13,93
Ø 160	45 ⁰	20	13,93
Ø 160	67 ⁰	20	16,82
Ø 160	87 ⁰	10	16,82

ΕΞΑΡΤΗΜΑΤΑ ΟΙΚΙΑΚΗΣ ΑΠΟΧΕΤΕΥΣΗΣ ΑΠΟ ΠΟΛΥΠΡΟΠΥΛΕΝΙΟ

ATLASPLUS

EN 1451-B Schwerentflammbar B1

ΗΜΙΤΑΥ 45°



Διάμετρος	Συσκευασία	Τιμή/€
Ø 40	100	1.06
Ø 50	50	1.34
Ø 75	20	1.70
Ø 100	20	2.40
Ø 110	20	3.24
Ø 125	20	22.15
Ø 160	10	64.76

ΗΜΙΤΑΥ 67° - 30'



Διάμετρος	Συσκευασία	Τιμή/€
Ø 40	20	1.06
Ø 50	20	1.34
Ø 75	20	1.70
Ø 100	20	2.40
Ø 110	20	3.24
Ø 125	20	22.15
Ø 160	10	64.76

ΤΑΥ 87° - 30'



Διάμετρος	Συσκευασία	Τιμή/€
Ø 40	50	1.06
Ø 50	50	1.34
Ø 75	20	1.70
Ø 100	20	2.56
Ø 110	20	3.24
Ø 125	20	22.15
Ø 160	10	64.76

ΗΜΙΤΑΥ ΣΥΣΤΟΛΙΚΟ 45°



Διάμετρος	Συσκευασία	Τιμή/€
Ø 50 / Ø 40	20	3.50
Ø 75 / Ø 40	20	3.00
Ø 75 / Ø 50	20	2.10
Ø 100 / Ø 50	20	2.60
Ø 100 / Ø 75	20	2.80
Ø 110 / Ø 50	20	2.95
Ø 110 / Ø 75	20	4.15
Ø 125 / Ø 110	10	19.03
Ø 160 / Ø 110	10	39.14
Ø 160 / Ø 125	10	50.59

ΕΞΑΡΤΗΜΑΤΑ ΟΙΚΙΑΚΗΣ ΑΠΟΧΕΤΕΥΣΗΣ ΑΠΟ ΠΟΛΥΠΡΟΠΥΛΕΝΙΟ

ATLASPLUS

EN 1451-B Schwerentflammbar B1

ΗΜΙΤΑΥ ΣΥΣΤΟΛΙΚΟ 67° - 30'



Διάμετρος	Συσκευασία	Τιμή/€
Ø 50 / Ø 40	20	1,65
Ø 75 / Ø 40	20	3,50
Ø 75 / Ø 50	20	3,00
Ø 100 / Ø 50	20	2,10
Ø 100 / Ø 75	20	2,60
Ø 110 / Ø 50	20	2,80
Ø 110 / Ø 75	20	4,15
Ø 125 / Ø 110	10	19,03
Ø 160 / Ø 110	10	39,14
Ø 160 / Ø 125	10	60,76

ΤΑΥ ΣΥΣΤΟΛΙΚΟ 87° - 30'



Διάμετρος	Συσκευασία	Τιμή/€
Ø 50 / Ø 40	20	1,65
Ø 75 / Ø 40	20	2,50
Ø 75 / Ø 50	20	3,00
Ø 100 / Ø 50	20	2,10
Ø 100 / Ø 75	20	2,60
Ø 110 / Ø 50	20	2,80
Ø 110 / Ø 75	20	4,15
Ø 125 / Ø 110	10	19,03
Ø 160 / Ø 110	10	39,14
Ø 160 / Ø 125	10	60,05

ΨΙ 67° - 30



Διάμετρος	Συσκευασία	Τιμή/€
Ø 75	20	9,65
Ø 100	20	9,27
Ø 110	10	12,25

ΨΙ ΣΥΣΤΟΛΙΚΟ 67° - 30



Διάμετρος	Συσκευασία	Τιμή/€
Ø 100 / Ø 50 / Ø 50	20	6,50
Ø 110 / Ø 50 / Ø 50	20	9,37
Ø 110 / Ø 75 / Ø 75	20	11,99

ΕΞΑΡΤΗΜΑ ΕΛΕΓΧΟΥ ΡΟΗΣ



Διάμετρος	Συσκευασία	Τιμή/€
Ø 50	20	2,49
Ø 75	20	3,17
Ø 100	20	3,30
Ø 110	20	3,95
Ø 125	20	25,08
Ø 160	10	34,06

ΜΟΥΦΑ ΑΠΛΗ

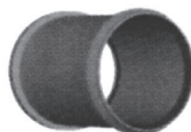

Διάμετρος	Συσκευασία	Τιμή/€
Ø 40	50	0,82
Ø 50	50	1,07
Ø 75	20	1,51
Ø 100	20	2,00
Ø 110	20	2,50
Ø 125	20	6,55
Ø 160	10	13,30

ΕΞΑΡΤΗΜΑΤΑ ΟΙΚΙΑΚΗΣ ΑΠΟΧΕΤΕΥΣΗΣ ΑΠΟ ΠΟΛΥΠΡΟΠΥΛΕΝΙΟ

ATLASPLUS

EN 1451-B Schwerentflammbar B1

ΜΟΥΦΑ ΜΕ ΤΕΡΜΑΤΙΚΟ



Διάμετρος	Συσκευασία	Τιμή/€
Ø 40	50	0,95
Ø 50	50	1,15
Ø 75	20	2,10
Ø 100	20	2,03
Ø 110	20	2,50
Ø 125	20	6,55
Ø 160	10	13,30

ΕΚΚΕΝΤΡΗ ΣΥΣΤΟΛΗ



Διάμετρος	Συσκευασία	Τιμή/€
Ø 40 / Ø 50	20	0,73
Ø 40 / Ø 75	20	1,15
Ø 50 / Ø 75	20	1,30
Ø 50 / Ø 100	20	1,43
Ø 50 / Ø 110	20	1,90
Ø 75 / Ø 100	20	1,66
Ø 75 / Ø 110	20	2,20
Ø 100 / Ø 125	20	3,20
Ø 110 / Ø 125	20	6,25
Ø 110 / Ø 160	20	11,06
Ø 125 / Ø 160	10	15,78

ΓΩΝΙΑ ΤΕΡΜΑΤΙΚΗ ΜΕ ΛΑΣΤΙΧΟ



Διάμετρος	Συσκευασία	Τιμή/€
Ø 40 x 1"	50	1,10

ΡΑΚΟΡ ΡΡ ΓΩΝΙΑΚΟ ΜΠΑΝΙΕΡΑΣ με ορειχάλκινο παξιμάδι



Διάμετρος	Τιμή/€
Ø 40 x 1 1/4	3,83
Ø 40 x 1 1/2	4,18

ΣΥΣΤΟΛΗ



Διάμετρος	Συσκευασία	Τιμή/€
Ø 50 / Ø 40	20	1,63

ΤΑΠΑ



Διάμετρος	Συσκευασία	Τιμή/€
Ø 40	20	0,40
Ø 50	20	0,50
Ø 75	20	0,81
Ø 100	20	1,10
Ø 110	20	1,14
Ø 125	20	2,93
Ø 160	20	7,15

ΕΞΑΡΤΗΜΑΤΑ ΟΙΚΙΑΚΗΣ ΑΠΟΧΕΤΕΥΣΗΣ ΑΠΟ ΠΟΛΥΠΡΟΠΥΛΕΝΙΟ

ATLASPLUS

EN 1451 -B Schwerentflammbar B1

ΣΥΝΔΕΣΜΟΣ PVC / PP



Διάμετρος	Συσκευασία	Τιμή/€
50 / 50	40	2,52
125 / 125	20	7,59
75 Ø / 100 A	50	4,38
100 Ø / 110 A	18	4,22
110 Ø / 125 A	40	3,75
110 Ø / 100 A	20	3,33
125 Ø / 100 A	20	5,64
125 Ø / 110 A	45	5,64

ΠΡΟΣΘΗΚΗ ΕΠΙΣΚΕΥΗΣ PP



Διάμετρος	Συσκευασία	Τιμή/€
Ø 75	20	4,36
Ø 110	20	5,83
Ø 125	20	15,59

ΦΡΕΖΑ PP



Διάμετρος	Συσκευασία	Τιμή/€
Ø20 - Ø 50	10	20,67

ΗΧΟΜΟΝΩΤΙΚΟ ΣΥΣΤΗΜΑ ΟΙΚΙΑΚΗΣ ΑΠΟΧΕΤΕΥΣΗΣ PP

Echosilent

ΣΩΛΗΝΑΣ ΜΕ 1 ΠΟΤΗΡΙ



Διάμετρος	Μήκος (mm)	Συσκευασία	Τιμή/€
Ø 40x1,8	150	30	0,52
Ø 40x1,8	250	30	0,63
Ø 40x1,8	500	30	0,91
Ø 40x1,8	750	30	1,13
Ø 40x1,8	1000	30	1,50
Ø 40x1,8	1500	30	2,14
Ø 40x1,8	2000	30	2,90
Ø 40x1,8	3000	30	4,20
Ø 50x1,8	150	30	0,63
Ø 50x1,8	250	30	0,74
Ø 50x1,8	500	30	1,10
Ø 50x1,8	750	30	1,41
Ø 50x1,8	1000	30	1,85
Ø 50x1,8	1500	30	3,23
Ø 50x1,8	2000	30	3,66
Ø 50x1,8	3000	30	5,38
Ø 75x2,3	150	20	0,97
Ø 75x2,3	250	20	1,21
Ø 75x2,3	500	20	1,90
Ø 75x2,3	750	20	2,69
Ø 75x2,3	1000	20	3,22
Ø 75x2,3	1500	20	5,20
Ø 75x2,3	2000	20	6,11
Ø 75x2,3	3000	20	9,00
Ø 90x2,8	150	20	1,28
Ø 90x2,8	250	20	1,78
Ø 90x2,8	500	20	3,03
Ø 90x2,8	750	20	3,98
Ø 90x2,8	1000	20	5,14
Ø 90x2,8	1500	20	7,47
Ø 90x2,8	2000	20	9,79
Ø 90x2,8	3000	20	14,48

Διάμετρος	Μήκος (mm)	Συσκευασία	Τιμή/€
Ø 110x3,4	150	15	1,88
Ø 110x3,4	250	15	2,63
Ø 110x3,4	500	15	4,49
Ø 110x3,4	750	15	5,89
Ø 110x3,4	1000	15	7,62
Ø 110x3,4	1500	15	11,07
Ø 110x3,4	2000	15	14,52
Ø 110x3,4	3000	15	21,42
Ø 125x3,9	150	10	3,40
Ø 125x3,9	250	10	3,57
Ø 125x3,9	500	10	5,80
Ø 125x3,9	750	10	7,63
Ø 125x3,9	1000	10	9,88
Ø 125x3,9	1500	10	14,37
Ø 125x3,9	2000	10	18,87
Ø 125x3,9	3000	10	27,86
Ø 160x4,9	150	6	5,30
Ø 160x4,9	250	6	8,40
Ø 160x4,9	500	6	10,50
Ø 160x4,9	1000	6	15,93
Ø 160x4,9	1500	6	23,16
Ø 160x4,9	2000	6	30,40
Ø 160x4,9	3000	6	44,87

ΗΧΟΜΟΝΩΤΙΚΟ ΣΥΣΤΗΜΑ ΟΙΚΙΑΚΗΣ ΑΠΟΧΕΤΕΥΣΗΣ ΡΡ - ΕΞΑΡΤΗΜΑΤΑ

Echosilent

ΓΩΝΙΑ



Διάμετρος	Γωνία	Συσκευασία	Τιμή/€
Ø 40	15°	20	1,53
Ø 40	30°	20	1,55
Ø 40	45°	20	1,27
Ø 40	67°	20	1,63
Ø 40	87°	20	1,63
Ø 50	15°	20	1,63
Ø 50	30°	20	1,67
Ø 50	45°	20	1,58
Ø 50	67°	20	1,44
Ø 50	87°	20	1,39
Ø 75	15°	20	2,59
Ø 75	30°	20	2,1
Ø 75	45°	20	2,73
Ø 75	67°	20	2,99
Ø 75	87°	20	2,44
Ø 90	15°	15	3,44
Ø 90	30°	15	3,47
Ø 90	45°	10	3,04
Ø 90	67°	10	3,5
Ø 90	87°	10	4,02
Ø 110	15°	8	4,31
Ø 110	30°	8	4,02
Ø 110	45°	14	3,75
Ø 110	67°	14	4,42
Ø 110	87°	14	4,88
Ø 125	45°	14	7,41
Ø 125	87°	10	10,05
Ø 160	45°	6	10,2
Ø 160	87°	4	14,36

ΜΑΚΡΙΑ ΓΩΝΙΑ

Διάμετρος	Γωνία	Συσκευασία	Τιμή/€
Ø 50	90°	20	7,37
Ø 75	90°	10	10,34
Ø 110	90°	14	12,98

ΗΧΟΜΟΝΩΤΙΚΟ ΣΥΣΤΗΜΑ ΟΙΚΙΑΚΗΣ ΑΠΟΧΕΤΕΥΣΗΣ PP- ΕΞΑΡΤΗΜΑΤΑ

Echosilent

ΗΜΙΤΑΥ



Διάμετρος	Γωνία	Συσκευασία	Τιμή/€
Ø 40/ Ø 40	45°	20	2,63
Ø 50/ Ø 40	45°	20	2,71
Ø 50/ Ø 50	45°	20	2,71
Ø 75/ Ø 40	45°	10	4,83
Ø 75/ Ø 50	45°	10	4,83
Ø 75/ Ø 75	45°	10	5,7
Ø 90/ Ø 90	45°	12	7,61
Ø 110/ Ø 40	45°	8	6,71
Ø 110/ Ø 50	45°	6	6,8
Ø 110/ Ø 75	45°	8	7,29
Ø 110/ Ø 90	45°	8	8,02
Ø 110/ Ø 110	45°	7	8,66
Ø 125/ Ø 110	45°	6	17,73
Ø 125/ Ø 125	45°	5	15,58
Ø 160/ Ø 110	45°	3	17,3
Ø 160/ Ø 160	45°	2	24,43
Ø 40/ Ø 40	67°	20	2,42
Ø 50/ Ø 40	67°	20	2,65
Ø 50/ Ø 50	67°	20	2,77
Ø 75/ Ø 40	67°	10	5,03
Ø 75/ Ø 50	67°	10	5,03
Ø 75/ Ø 75	67°	10	5,38
Ø 90/ Ø 40	67°	15	6,05
Ø 90/ Ø 50	67°	15	6,05
Ø 90/ Ø 90	67°	15	7,48
Ø 110/ Ø 50	67°	8	6,15
Ø 110/ Ø 75	67°	6	19,91
Ø 110/ Ø 110	67°	8	8,39

ΤΑΥ



Διάμετρος	Γωνία	Συσκευασία	Τιμή/€
Ø 40/ Ø 40	87°	20	2,37
Ø 50/ Ø 40	87°	20	2,63
Ø 50/ Ø 50	87°	20	2,65
Ø 75/ Ø 40	87°	10	4,76
Ø 75/ Ø 50	87°	10	4,46
Ø 75/ Ø 75	87°	10	5,5
Ø 90/ Ø 50	87°	15	6,05
Ø 90/ Ø 75	87°	15	14,74
Ø 90/ Ø 90	87°	15	7,37
Ø 110/ Ø 40	87°	6	6,82
Ø 110/ Ø 50	87°	6	6,11
Ø 110/ Ø 75	87°	8	7,11
Ø 110/ Ø 90	87°	7	7,39
Ø 110/ Ø 110	87°	7	7,78
Ø 125/ Ø 110	87°	7	24,2
Ø 125/ Ø 125	87°	6	13,64
Ø 160/ Ø 110	87°	3	30,8
Ø 160/ Ø 160	87°	3	20,36

ΗΧΟΜΟΝΩΤΙΚΟ ΣΥΣΤΗΜΑ ΟΙΚΙΑΚΗΣ ΑΠΟΧΕΤΕΥΣΗΣ ΡΡ - ΕΞΑΡΤΗΜΑΤΑ

Echosilent



ΓΩΝΙΑΚΟΣ ΣΤΑΥΡΟΣ

Διάμετρος	Γωνία	Συσκευασία	Τιμή/€
Ø 110	90°	4	28,38



ΨΙ

Διάμετρος	Γωνία	Συσκευασία	Τιμή/€
Ø 50/ Ø 50	67°	5	15,29
Ø 90/ Ø 50	67°	7	16,72
Ø 110/ Ø 50	67°	5	13,35
Ø 110/ Ø 110	67°	4	20,08



ΓΩΝΙΑΚΟ ΨΙ

Διάμετρος	Γωνία	Συσκευασία	Τιμή/€
Ø 110	67°	4	28,38



ΣΤΑΥΡΟΣ

Διάμετρος	Γωνία	Συσκευασία	Τιμή/€
Ø 50/ Ø 50	90°	-	15,29
Ø 110/ Ø 50	90°	-	17,49
Ø 110/ Ø 110	90°	4	23,54
Ø 160/ Ø 110	90°	2	36,03

ΗΧΟΜΟΝΩΤΙΚΟ ΣΥΣΤΗΜΑ ΟΙΚΙΑΚΗΣ ΑΠΟΧΕΤΕΥΣΗΣ ΡΡ - ΕΞΑΡΤΗΜΑΤΑ

Echosilent

ΤΑΠΑ



Διάμετρος	Συσκευασία	Τιμή/€
Ø 40	20	0,74
Ø 50	20	0,74
Ø 75	20	1,03
Ø 90	20	1,27
Ø 110	20	1,51
Ø 125	20	2,04
Ø160	10	3,66

ΕΞΑΡΤΗΜΑ ΕΛΕΓΧΟΥ ΡΟΗΣ



Διάμετρος	Συσκευασία	Τιμή/€
Ø 50	10	3,59
Ø 75	10	8,43
Ø 90	6	10,89
Ø 110	6	9,19
Ø 125	8	15,31
Ø 160	3	22,68

ΕΚΚΕΝΤΡΗ ΣΥΣΤΟΛΗ



Διάμετρος	Συσκευασία	Τιμή/€
Ø 50/ Ø 40	15	2,71
Ø 75/ Ø 40	20	2,16
Ø 75/ Ø 50	20	2,37
Ø 90/ Ø 40	30	3,03
Ø 90/ Ø 50	30	2,86
Ø 90/ Ø 75	15	4,29
Ø 110/ Ø 50	17	3,54
Ø 110/ Ø 75	15	3,50
Ø 110/ Ø 90	6	4,16
Ø 125/ Ø 110	10	4,28
Ø 160/ Ø 110	15	7,23
Ø 160/ Ø 125	10	9,61

ΜΟΥΦΑ



Διάμετρος	Συσκευασία	Τιμή/€
Ø 40	20	2,16
Ø 50	20	2,32
Ø 75	20	3,30
Ø 90	15	4,69
Ø 110	6	4,52
Ø 125	8	9,61
Ø160	6	13,04

ΔΙΑΣΤΟΛΙΚΗ ΜΟΥΦΑ



Διάμετρος	Συσκευασία	Τιμή/€
Ø 75	15	4,02
Ø 90	10	5,17
Ø 110	5	6,16

ΜΟΥΦΑ ΜΕ ΤΕΡΜΑΤΙΚΟ



Διάμετρος	Συσκευασία	Τιμή/€
Ø 40	20	2,13
Ø 50	20	2,54
Ø 75	20	3,36
Ø 90	15	4,26
Ø 110	6	4,76
Ø 125	8	9,74
Ø160	6	13,54

ΗΧΟΜΟΝΩΤΙΚΟ ΣΥΣΤΗΜΑ ΟΙΚΙΑΚΗΣ ΑΠΟΧΕΤΕΥΣΗΣ ΡΡ - ΕΞΑΡΤΗΜΑΤΑ

Echosilent

ΣΤΗΡΙΓΜΑ ECHO-SILENT SUPPORT



Διάμετρος	Συσκευασία	Τιμή/€
Ø 40	20	3,42
Ø 50	20	4,14
Ø 75	20	5,52
Ø 90	20	6,31
Ø 110	10	7,44
Ø 125	10	10,45
Ø 160	-	12,10
Ø 200	10	15,62



ΣΤΗΡΙΓΜΑ PHONOCLIP

Διάμετρος	Συσκευασία	Τιμή/€
Ø 40	-	12,32
Ø 50	-	15,98
Ø 75	-	21,34
Ø 90	-	35,33
Ø 110	-	20,28
Ø 125	-	73,61
Ø 160	-	92,2
Ø 200	-	124,84



ΓΩΝΙΑ ΕΙΔΙΚΗΣ ΗΧΟΑΠΟΡΡΟΦΗΣΗΣ

Διάμετρος	Συσκευασία	Τιμή/€
Ø 110	-	693,13

ΣΩΛΗΝΕΣ ΚΑΙ ΕΞΑΡΤΗΜΑΤΑ ΑΠΟ ΠΟΛΥΠΡΟΠΥΛΕΝΙΟ

ΣΩΛΗΝΑΣ ΜΕ 1 ΠΟΤΗΡΙ

Διάμετρος	Μήκος (mm)	Κωδικός	Τιμή/€
Ø 32	150	501001	0,83
Ø 32	250	501003	1,09
Ø 32	500	501005	1,72
Ø 32	750	501007	1,94
Ø 32	1000	501009	2,77
Ø 32	1500	501011	3,88
Ø 32	2000	501013	5,15
Ø 32	3000	501015	7,72
Ø 40	150	501021	0,75
Ø 40	250	501023	0,91
Ø 40	500	501025	1,29
Ø 40	750	501027	1,68
Ø 40	1000	501029	2,12
Ø 40	1500	501031	3,07
Ø 40	2000	501033	4,11
Ø 40	3000	501035	6,23
Ø 50	150	501041	0,93
Ø 50	250	501043	1,10
Ø 50	500	501045	1,62
Ø 50	750	501047	2,14
Ø 50	1000	501049	2,70
Ø 50	1500	501051	4,71
Ø 50	2000	501053	5,34
Ø 50	3000	501055	7,82
Ø 75	150	501061	1,33
Ø 75	250	501063	1,65
Ø 75	500	501065	2,51
Ø 75	750	501067	3,34
Ø 75	1000	501069	4,10
Ø 75	1500	501071	6,93
Ø 75	2000	501073	7,73
Ø 75	3000	501075	10,88
Ø 110	150	501081	1,81
Ø 110	250	501083	2,40
Ø 110	500	501085	3,86



Ø 110	750	501087	5,38
Ø 110	1000	501089	6,40
Ø 110	1500	501091	9,19
Ø 110	2000	501093	12,88
Ø 110	3000	501095	16,50

ΓΩΝΙΑ



Διάμετρος	Γωνία	Κωδικός	Τιμή/€
Ø 32	15°	504001	0,99
Ø 32	30°	504003	0,99
Ø 32	45°	504005	0,99
Ø 32	67°	504007	0,99
Ø 32	87°	504011	0,99
Ø 40	15°	504013	0,74
Ø 40	30°	504015	0,74
Ø 40	45°	504017	0,74
Ø 40	67°	504019	0,80
Ø 40	87°	504023	0,74
Ø 50	15°	504025	0,87
Ø 50	30°	504027	0,87
Ø 50	45°	504029	0,87
Ø 50	67°	504031	0,95
Ø 50	87°	504035	0,87
Ø 75	15°	504037	1,65
Ø 75	30°	504039	1,65
Ø 75	45°	504041	1,65
Ø 75	67°	504043	1,84
Ø 75	87°	504047	1,65
Ø 110	15°	504049	2,39
Ø 110	30°	504051	2,39
Ø 110	45°	504053	2,39
Ø 110	67°	504055	2,44
Ø 110	87°	504059	2,39

ΣΩΛΗΝΕΣ ΚΑΙ ΕΞΑΡΤΗΜΑΤΑ ΑΠΟ ΠΟΛΥΠΡΟΠΥΛΕΝΙΟ

ΤΕΡΜΑΤΙΚΗ ΓΩΝΙΑ ΜΑΚΡΙΑ χωρίς λαστικένια υποδοχή

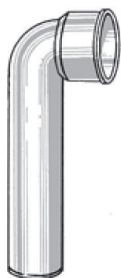

Διάμετρος	Κωδικός	Τιμή/€
Ø 40 / Ø 46	520104	1,43
Ø 40 / Ø 50	520107	1,35

ΤΕΡΜΑΤΙΚΗ ΓΩΝΙΑ ΚΟΝΤΗ χωρίς λαστικένια υποδοχή



Διάμετρος	Κωδικός	Τιμή/€
Ø 40 / Ø 46	518107	1,00

ΓΩΝΙΑΚΟ ΡΑΚΟΡ ΜΠΑΝΙΕΡΑΣ με ορειχάλκινο παξιμάδι

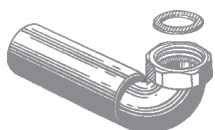

Διάμετρος	Κωδικός	Τιμή/€
Ø 40 x 1 1/4"	700180	3,95
Ø 40 x 1 1/2"	700190	4,10

ΙΣΙΟ ΡΑΚΟΡ ΚΟΝΤΟ με ορειχάλκινο παξιμάδι



Διάμετρος	Κωδικός	Τιμή/€
Ø 40 x 1 1/4"	700043	4,47
Ø 40 x 1 1/2"	700045	4,64

ΙΣΙΟ ΡΑΚΟΡ ΜΑΚΡΥ με ορειχάλκινο παξιμάδι



Διάμετρος	Κωδικός	Τιμή/€
Ø 40 x 1 1/4"	700052	9,64
Ø 40 x 1 1/2"	700064	10,22

ΕΞΑΡΤΗΜΑ ΑΠΛΗΣ ΔΙΑΚΛΑΔΩΣΗΣ "ΤΑΥ" 67° & 87°

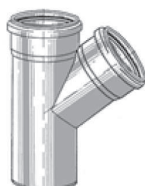

Διάμετρος	Γωνία	Κωδικός	Τιμή/€
Ø 32 x Ø 32	67°	508003	2,16
Ø 32 x Ø 32	87°	508005	2,16
Ø 40 x Ø 40	67°	508009	1,51
Ø 40 x Ø 40	87°	508011	1,40
Ø 50 x Ø 50	67°	508015	1,79
Ø 50 x Ø 50	87°	508017	1,76
Ø 75 x Ø 75	67°	508021	3,32
Ø 75 x Ø 75	87°	508023	3,32
Ø 110 x Ø 110	67°	508027	4,49
Ø 110 x Ø 110	87°	508029	4,49

ΕΞΑΡΤΗΜΑ ΑΠΟ PVC για σύνδεση PP με PVC



Διάμετρος	Κωδικός	Τιμή/€
Ø 40 x Ø 40	564121	3,12
Ø 50 x Ø 50	564123	3,20
Ø 75 x Ø 75	564075	6,69
Ø 110 x Ø 100	564101	10,78

ΣΥΣΤΟΛΗ



Διάμετρος	Κωδικός	Τιμή/€
Ø 40 x Ø 32	513000	1,56
Ø 50 x Ø 40	513001	1,56

ΕΚΚΕΝΤΡΗ ΣΥΣΤΟΛΗ

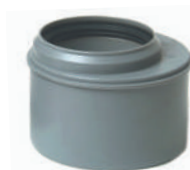

Διάμετρος	Κωδικός	Τιμή/€
Ø 50 x Ø 40	514003	0,93
Ø 75 x Ø 40	514005	1,73
Ø 75 x Ø 50	514007	1,63
Ø 110 x Ø 40	514008	2,10
Ø 110 x Ø 50	514009	1,98
Ø 110 x Ø 75	514011	2,31

ΣΩΛΗΝΕΣ ΚΑΙ ΕΞΑΡΤΗΜΑΤΑ ΑΠΟ ΠΟΛΥΠΡΟΠΥΛΕΝΙΟ



ΕΚΚΕΝΤΡΗ ΣΥΣΤΟΛΗ

Διάμετρος	Κωδικός	Τιμή/€
Ø 40 x Ø 50	700033	1,74
Ø 50 x Ø 75	700039	2,09



ΓΩΝΙΑ ΣΥΝΔΕΣΗΣ ΛΕΚΑΝΗΣ ΜΑΚΡΥΛΑΙΜΗ με στεγανοποιητικό λάστιχο

Διάμετρος	Μήκος (mm)	Κωδικός	Τιμή/€
Ø 110	230	543001	7,27

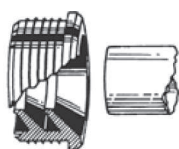

ΛΑΣΤΙΧΕΝΙΑ ΥΠΟΔΟΧΗ για τερματικά εξαρτήματα

Διάμετρος	Κωδικός	Τιμή/€
Ø 46	334003	0,72
Ø 46	334005	0,73
Ø 50	523009	0,87
Ø 50	523011	0,87



ΣΥΣΤΟΛΙΚΟ ΠΟΤΗΡΙ ΣΥΝΔΕΣΗΣ PP ΜΕ PVC με στεγανοποιητικά δαχτυλίδια

Διάμετρος	Μήκος (mm)	Κωδικός	Τιμή/€
Ø 110 / Ø 100	90	564001	4,76
Ø 110 / Ø 100	265	564003	6,24



ΤΑΠΑ

Διάμετρος	Κωδικός	Τιμή/€
Ø 40	524001	0,53
Ø 50	524003	0,69
Ø 75	524005	1,18
Ø 110	524007	1,63



ΣΥΣΤΟΛΙΚΗ ΜΟΥΦΑ ΣΥΝΔΕΣΗΣ PP ΜΕ PVC

Διάμετρος	Κωδικός	Τιμή/€
Ø 100	565001	5,42



ΜΟΥΦΑ ΑΠΛΗ

Διάμετρος	Κωδικός	Τιμή/€
Ø 40	526001	1,10
Ø 50	526003	1,44
Ø 75	526005	2,07
Ø 110	526007	2,89

ΣΙΦΩΝΙΑ ΑΠΟ ΡΡ / ΕΞΑΡΤΗΜΑΤΑ ΣΙΦΩΝΙΩΝ



ΣΙΦΩΝΙ ΜΕ ΜΙΑ ΕΞΟΔΟ Ø75 ή Ø50
και 4 εισόδους Ø40

Διάμετρος εξόδου	Ύψος (mm)	Κωδικός	Τιμή/€
Ø 50	120	701050	8,63
Ø 75	150	701075	10,14



ΣΙΦΩΝΙ ΜΕ ΜΙΑ ΕΞΟΔΟ Ø50 και 3 εισόδους Ø40 με ποτήρι και λάστιχο διπλού χείλους

Περιλαμβάνει βαλβίδα συγκράτησης αφρού και παρεμπόδισης εντόμων, προέκταση 100mm, τάπα προστασίας και ορειχάλκινη τετράγωνη σχάρα χρωμέ 120X120mm. Κατασκευάζεται σύμφωνα με την προδιαγραφή UNI 1253 - DIN 19560.

Κωδικός	Τιμή/€
701401	30,04

ΔΑΧΤΥΛΙΔΙ ΣΥΣΦΙΞΗΣ ΤΑΠΑΣ



Διάμετρος	Κωδικός	Τιμή/€
Ø 40	701021	0,50

ΠΡΟΕΚΤΑΣΗ ΣΙΦΩΝΙΟΥ



Διάμετρος	Κωδικός	Τιμή/€
Ø 110	701031	6,64
Ø 110	701032	4,83

ΤΑΠΑ ΚΛΕΙΣΤΗ



Διάμετρος	Κωδικός	Τιμή/€
Ø 40	701023	0,53

ΛΑΣΤΙΧΟ ΓΙΑ ΠΡΟΕΚΤΑΣΗ ΣΙΦΩΝΙΟΥ



Διάμετρος	Κωδικός	Τιμή/€
Ø 110	701033	1,77

ΛΑΣΤΙΧΟ ΚΩΝΙΚΟ ΣΤΕΓΑΝΟΠΟΙΗΣΗΣ ΤΑΠΑΣ



Διάμετρος	Κωδικός	Τιμή/€
Ø 40	701025	0,37

ΤΕΤΡΑΓΩΝΗ ΣΧΑΡΑ ΜΕΤΑΛΛΙΚΗ



Διάσταση	Κωδικός	Τιμή/€
140 x 140 mm	701205	8,08

ΤΕΤΡΑΓΩΝΗ ΣΧΑΡΑ ΟΡΕΙΧΑΛΚΙΝΗ Β.Τ. / ΧΡΩΜΕ 120 x120



Διάσταση	Κωδικός	Τιμή/€
120 x 120 mm	701468	17,05

ΜΗΧΑΝΕΣ ΣΥΓΚΟΛΛΗΣΗΣ - PPR



ΜΗΧΑΝΗ ΣΥΓΚΟΛΛΗΣΗΣ R63 (20 - 63mm) SET

Περιγραφή	Κωδικός	Τιμή/€
Μηχανή + θήκη μεταφοράς	700190163	410,00
Μήτρες 20-63mm Ritmo, Ψαλίδι Ritmo		



ΜΗΧΑΝΗ ΣΥΓΚΟΛΛΗΣΗΣ R125 (20-125 mm) SET

Διάσταση (mm)	Συσκευασία	Τιμή/€
Μηχανή + μεταλλική θήκη μεταφοράς	700190164	828,00
Μήτρες 63-125mm Ritmo,		

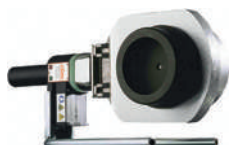

ΜΗΧΑΝΗ ΣΥΓΚΟΛΛΗΣΗΣ ΧΕΙΡΟΣ (R63)

Διάσταση (mm)	Συσκευασία	Τιμή/€
20 mm / 63 mm	700190103	231,60

Οι μήτρες δεν συμπεριλαμβάνονται στην τιμή

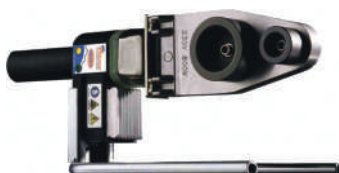

ΜΗΧΑΝΗ ΣΥΓΚΟΛΛΗΣΗΣ ΧΕΙΡΟΣ (R125)

Διάσταση (mm)	Συσκευασία	Τιμή/€
20 mm / 125 mm	700190104	456,00

Οι μήτρες δεν συμπεριλαμβάνονται στην τιμή



ΜΗΧΑΝΗ ΣΥΓΚΟΛΛΗΣΗΣ PRISMA JIG

Διάσταση (mm)	Συσκευασία	Τιμή/€
20 mm /125 mm	700190097-01	3300,00

Συμπεριλαμβάνονται η μηχανή συγκόλλησης έως 125mm, μήτρες 63mm-125mm, στηρίγματα 63mm-125mm, κουτί προστασίας

PRISMA JIG

Διάσταση (mm)	Συσκευασία	Τιμή/€
20 mm /125 mm	700190111	2476,00

Συμπεριλαμβάνονται η βάση της μηχανής JIG, στηρίγματα 63mm-125mm και το κουτί προστασίας



ΜΗΧΑΝΕΣ ΣΥΓΚΟΛΛΗΣΗΣ



ΜΗΧΑΝΗ ΣΥΓΚΟΛΛΗΣΗΣ ΠΑΓΚΟΥ PRISMA 125 LIGHT

Περιγραφή	Κωδικός	Τιμή/€
20 mm /125 mm	700190205	5574,00

ΜΗΧΑΝΕΣ ΜΕΤΩΠΙΚΗΣ ΣΥΓΚΟΛΛΗΣΗΣ 90mm-315mm (BASIC 315)



Περιγραφή	Συσκευασία	Τιμή/€
230V	1	11000,00
Σφιγκτήρες 90-280mm	1	2664,00
Σφιγκτήρες 90mm	1	211,00
Σφιγκτήρες 110mm	1	202,00
Σφιγκτήρες 125mm	1	176,00
Σφιγκτήρες 140mm	1	164,00
Σφιγκτήρες 160mm	1	148,00
Σφιγκτήρες 180mm	1	138,00
Σφιγκτήρες 200mm	1	177,00
Σφιγκτήρες 225mm	1	170,00
Σφιγκτήρες 250mm	1	994,00
Σφιγκτήρες 280mm	1	222,00
Τρόλεϊ	1	1214,40
Εργαλείο για φλάντζες	1	1079,00

Διαθέσιμο και σε 110V

ΜΗΧΑΝΗΜΑ ΓΙΑ ΗΛΕΚΤΡΟΣΥΓΚΟΛΛΗΣΗ 20mm - 160mm



Περιγραφή	Κωδικός	Τιμή/€
ELEKTRA LIGHT 20-125mm	700190109	1864,00
ELEKTRA 315 20-315mm	700190210	3151,00
ELEKTRA 500 20-500mm	700190120	3780,00
ELEKTRA 1000 20-1600mm	700190121	4480,00

Κομπλέ με scanner, σκούρο πρίζα, ρευματοδότες 4mm - 4.7mm και βαλίτσα μεταφοράς

ΕΞΑΡΤΗΜΑΤΑ ΣΥΓΚΟΛΛΗΣΗΣ

ΜΗΤΡΕΣ ΚΑΙ ΕΡΓΑΛΕΙΑ RITMO



Διάσταση (mm)	Συσκευασία	Τιμή/€
Ø 7	1	59,40
Ø 11	1	59,40
Ø 20	1	41,40
Ø 25	1	45,00
Ø 32	1	49,50
Ø 40	1	56,70
Ø 50	1	64,80
Ø 63	1	81,90
Ø 75	1	94,50
Ø 90	1	122,40
Ø 110	1	161,10
Ø 125	1	192,60

ΤΡΥΠΑΝΙ ΓΙΑ ΣΕΛΛΕΣ ΠΑΡΟΧΗΣ ΚΑΙ ΚΥΡΤΕΣ ΜΟΥΦΕΣ / RITMO



Διάσταση (mm)	Συσκευασία	Τιμή/€
Ø 20	1	151,55
Ø 25	1	151,55
Ø 32	1	155,05
Ø 40	1	158,55
Ø 50	1	280,00
Ø 63	1	289,45
Ø 75	1	295,40
Ø 90	1	309,75
Ø 110	1	416,50
Ø 125	1	453,60
Ø 160	1	407,05
Ø 200	1	1547,00

ΕΞΑΡΤΗΜΑΤΑ ΣΥΓΚΟΛΛΗΣΗΣ

ΚΥΡΤΗ ΜΗΤΡΑ



Διάσταση (mm)	Συσκευασία	Τιμή/€
40-25	1	60,00
50-25	1	60,00
63-25	1	60,00
63-32	1	60,00
75-25	1	60,00
75-32	1	60,00
75-40	1	60,00
90-25	1	60,00
90-32	1	60,00
90-40	1	60,00
110-25	1	60,00
110-32	1	60,00
110-40	1	60,00
110-50	1	105,00
110-63	1	136,00
125-25	1	60,00
125-32	1	60,00
125-40	1	60,00
125-50	1	105,00
125-63	1	120,00
160-25	1	60,00
160-32	1	60,00
160-40	1	60,00
160-50	1	105,00
160-63	1	150,00
160-75	1	270,00
160-90	1	310,00
160-110	1	405,00
200-25	1	60,00
200-32	1	60,00
200-40	1	60,00
200-50	1	105,00
200-63	1	220,00
200-75	1	270,00

ΕΡΓΑΛΕΙΑ



ΕΡΓΑΛΕΙΟΘΗΚΗ ΑΝΟΙΧΤΗ ΥΦΑΣΜΑΤΙΝΗ
με θήκες - εξωτ.

Κωδικός	Διάσταση	Τιμή/€
382655	30x30x41 cm	72,50



ΕΡΓΑΛΕΙΟΘΗΚΕΣ ΚΛΕΙΣΤΕΣ
ΥΦΑΣΜΑΤΙΝΕΣ με θήκες

Κωδικός	Διάσταση	Τιμή/€
382650	38 cm	93,50
382660	56 cm	108,00



ΠΡΕΣΑ ΔΟΚΙΜΗΣ ΔΙΚΤΥΟΥ ΜΙΚΡΗ

Κωδικός	Περιγραφή	Τιμή/€
266035	50 bar / 5 Λίτρων	353,00



ΚΛΕΙΔΙ ΝΙΠΤΗΡΑ + ΣΙΑΓΟΝΕΣ
για τοποθέτηση και αφαίρεση μπαταριών

Κωδικός	Περιγραφή	Τιμή/€
261470	9-10-11-12-13-14-17 mm	77,70



ΤΡΟΜΠΑ ΑΠΟΦΡΑΞΗΣ ΠΙΕΣΗΣ ΚΑΙ
ΑΝΑΡΡΟΦΗΣΗΣ

Κωδικός	Τιμή/€	
290210	186,90	

ΕΡΓΑΛΕΙΑ



ΚΑΛΙΜΠΡΑ

Κωδικός	Εξωτ. Διάμετρος x Πάχος mm	Τιμή/€
221276	16X2 / 20X2 / 26X3 / 32X3	86,00



ΚΟΦΤΗΣ ΓΙΑ ΣΩΛΗΝΑ ΠΛΑΣΤΙΚΗ

Κωδικός	Περιγραφή	Τιμή/€
215042	42 mm	87,30
215050	50 mm	160,00

Κατάλληλος για σωλήνες PVC, PP, PE, PER, ABS, PEHD, PC



ΚΟΦΤΗΣ ΓΙΑ ΧΑΛΚΟΣΩΛΗΝΑ CT67 με ανταλλακτικό ροδάκι

Κωδικός	Περιγραφή	Τιμή/€
210443	ZR35 (3-35mm)	57,50
210441	C28 (6-28mm)	38,48
210445	ZR42 (6-42 mm)	92,43



ΠΡΕΣΑ ΗΛΕΚΤΡΟΜΗΧΑΝΙΚΗ L2X ψυχρής σύνδεσης

Κωδικός	Τιμή/€
253585	2.319,00

Η συσκευασία περιλαμβάνει πλαστική κασετίνα με δύο μπαταρίες και ταχυφορτιστή με πένσα και μήτρες Ø 16, Ø 18, Ø 20, Ø 26

ΕΡΓΑΛΕΙΑ

ΕΛΑΤΗΡΙΑ ΚΟΥΡΜΠΑΡΙΣΜΑΤΟΣ ΕΣΩΤΕΡΙΚΑ ΓΙΑ ΠΟΛΥΣΤΡΩΜΑΤΙΚΗ



Κωδικός	Περιγραφή	Τιμή/€
251044	9mm	12,80
251044	11mm	14,82
251048	15mm	15,40
251052	19mm	18,96

ΠΡΟΒΟΛΕΑΣ ΜΙΝΙ ΦΟΡΗΤΟΣ



Κωδικός	Τιμή/€
262821	134,65

ΠΡΟΒΟΛΕΑΣ ΣΤΕΓΑΝΟΣ XL

Κωδικός	Τιμή/€
262820	201,95

ΣΩΛΗΝΕΣ ΚΤΙΡΙΑΚΗΣ ΑΠΟΧΕΤΕΥΣΗΣ PVC - U

ΣΩΛΗΝΑΣ EN 1329-1 ΕΛΟΤ 686B



Διάμετρος	Πάχος	Τιμή /m /€
Ø 32	3,2	2,35
Ø 40	3,2	2,32
Ø 50	3,2	3,06
Ø 63	3,2	3,76
Ø 75	3,2	4,47
Ø 100	3,2	5,88
Ø 125	3,2	8,40
Ø 140	3,6	12,31
Ø 160	4,0	19,83
Ø 200	4,9	15,26

ΣΩΛΗΝΑΣ 6 A Γενικής χρήσης



Διάμετρος	Τιμή /m /€
Ø 32	1,13
Ø 40	1,22
Ø 50	1,62
Ø 63	2,14
Ø 75	2,74
Ø 100	2,18
Ø 125	6,90
Ø 140	8,66
Ø 160	11,76
Ø 200	20,18

ΣΩΛΗΝΑΣ 3 A Γενικής χρήσης

Διάμετρος	Τιμή /m /€
Ø 32	0,66
Ø 40	1,44
Ø 50	0,88
Ø 63	1,10
Ø 75	2,38
Ø 100	4,33
Ø 125	5,03
Ø 140	6,90
Ø 160	10,88
Ø 200	10,92

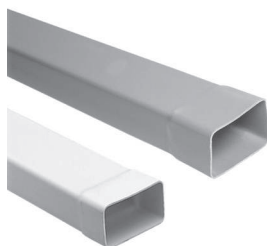

ΥΔΡΟΡΟΗ ΟΡΘΟΓΩΝΙΑΣ ΔΙΑΤΟΜΗΣ 6 x10

Χαρακτηριστικά	Τιμή /m /€
6 x 10 3 A	3,93
6 x 10 6 A	4,81

ΕΞΑΡΤΗΜΑΤΑ ΚΤΙΡΙΑΚΗΣ ΑΠΟΧΕΤΕΥΣΗΣ ΕΛΟΤ 740

ΤΑΥ



Διάμετρος	Τιμή /€
Ø 32	0,87
Ø 40	0,92
Ø 50	1,07
Ø 63	1,17
Ø 75	1,30
Ø 100	1,72
Ø 125	3,40
Ø 140	6,60
Ø 160	9,13
Ø 200	19,00

ΗΜΙΤΑΥ



Διάμετρος	Τιμή /€
Ø 32	1,08
Ø 40	0,92
Ø 50	1,07
Ø 63	1,18
Ø 75	1,30
Ø 100	1,71
Ø 125	3,40
Ø 140	6,60
Ø 160	9,12
Ø 200	19,00

ΓΩΝΙΑ 45°



Διάμετρος	Τιμή /€
Ø 32	0,61
Ø 40	0,74
Ø 50	0,82
Ø 63	0,98
Ø 75	1,08
Ø 100	1,35
Ø 125	2,36
Ø 140	5,70
Ø 160	6,82
Ø 200	18,82

ΓΩΝΙΑ 87°



Διάμετρος	Τιμή /€
Ø 32	0,61
Ø 40	0,74
Ø 50	0,82
Ø 63	0,98
Ø 75	1,08
Ø 100	1,48
Ø 125	2,36
Ø 140	5,71
Ø 160	6,82
Ø 200	18,82

ΤΑΠΑ ΒΙΔΩΤΗ



Διάμετρος	Τιμή /€
Ø 32	0,63
Ø 40	0,63
Ø 50	0,70
Ø 63	0,83
Ø 75	0,92
Ø 100	1,15
Ø 125	1,75
Ø 140	3,50
Ø 160	4,10
Ø 200	7,40

ΚΑΠΕΛΟ ΕΞΑΕΡΙΣΜΟΥ



Διάμετρος	Τιμή /€
Ø 50	1,00
Ø 63	1,32
Ø 75	1,52
Ø 100	1,94
Ø 125	2,70

ΕΞΑΡΤΗΜΑΤΑ ΚΤΙΡΙΑΚΗΣ ΑΠΟΧΕΤΕΥΣΗΣ ΕΛΟΤ 740

ΣΥΣΤΟΛΗ ΑΓΓΛΙΑΣ (Π.Τ)



Διάμετρος	Τιμή /€
Ø 40 / Ø 32	0,78
Ø 50 / Ø 32	0,80
Ø 50 / Ø 40	0,80
Ø 63 / Ø 50	0,81
Ø 75 / Ø 50	1,18
Ø 75 / Ø 63	1,18
Ø 100 / Ø 50	1,22
Ø 100 / Ø 63	1,22
Ø 100 / Ø 75	1,22
Ø 125 / Ø 100	1,50



ΕΞΑΡΤΗΜΑΤΑ ΥΔΡΟΡΟΗΣ 6 x10

Περιγραφή	Τιμή /€
Γωνία κάθετη 45°	1,08
Γωνία κάθετη 90°	1,08
Γωνία πλάγια 45°	1,08
Γωνία πλάγια 90°	1,08
Ημιταύ πλάγιο 6x10x50	1,60
Ημιταύ κάθετο 6x10x50	1,60
Ημιταύ 6x10 / 67°	3,98
Ημιταύ 6x10 / 67° πλάγιο	3,98
Μετατροπή 6x10x100	1,30
Μετατροπή 6x10x6x10	1,30
Παροχή ταράτσας / 1σια	1,20



ΣΥΣΤΟΛΗ ΑΜΕΡΙΚΗΣ (Ν.Τ)



Διάμετρος	Τιμή /€
Ø 40 / Ø 32	0,65
Ø 50 / Ø 32	0,67
Ø 50 / Ø 40	0,70
Ø 63 / Ø 50	0,78
Ø 75 / Ø 50	0,87
Ø 75 / Ø 63	0,87
Ø 100 / Ø 50	1,10
Ø 100 / Ø 63	1,10
Ø 100 / Ø 75	1,10
Ø 125 / Ø 100	1,38
Ø 140 / Ø 125	1,92
Ø 160 / Ø 125	2,01
Ø 160 / Ø 140	2,17
Ø 200 / Ø 160	5,45

ΤΑΥ ΣΥΣΤΟΛΙΚΟ



Διάμετρος	Τιμή /€
Ø 100 / Ø 50	1,70
Ø 100 / Ø 63	1,70
Ø 100 / Ø 75	1,70
Ø 125 / Ø 100	3,40

ΗΜΙΤΑΥ ΣΥΣΤΟΛΙΚΟ



Διάμετρος	Τιμή /€
Ø 75 / Ø 50	1,30
Ø 100 / Ø 50	1,70
Ø 100 / Ø 63	1,70
Ø 100 / Ø 75	1,70
Ø 125 / Ø 100	3,40

ΕΞΑΡΤΗΜΑΤΑ ΚΤΙΡΙΑΚΗΣ ΑΠΟΧΕΤΕΥΣΗΣ ΕΙΔΙΚΑ ΤΕΜΑΧΙΑ Redi

EN 1329

ΓΩΝΙΑ 15°



Διάμετρος	Συσκευασία	Τιμή/€
Ø 100	40	1,53

ΓΩΝΙΑ 30°



Διάμετρος	Συσκευασία	Τιμή/€
Ø 100	40	1,68

ΓΩΝΙΑ 22°



Διάμετρος	Συσκευασία	Τιμή/€
Ø 32	100	0,96
Ø 40	150	0,96
Ø 50	50	1,11
Ø 100	15	2,81

ΣΤΑΥΡΟΣ 87°



Διάμετρος	Συσκευασία	Τιμή/€
Ø 50	50	6,82
Ø 75	25	10,55
Ø 100	10	9,29

ΤΑΥ ΚΑΘΑΡΙΣΜΟΥ



Διάμετρος	Συσκευασία	Τιμή/€
Ø 100	20	10,10
Ø 125	10	16,92
Ø 160	4	24,28
Ø 200	3	44,38

ΨΙ 45°



Διάμετρος	Συσκευασία	Τιμή/€
Ø 50	50	6,39
Ø 75	10	10,66
Ø 100	10	10,08
Ø 125	4	20,14
Ø 160	3	34,10

ΗΜΙΤΑΥ ΣΥΛΛΕΚΤΗΣ 3 ΔΡΟΜΩΝ 45°



Διάσταση	Συσκευασία	Τιμή/€
100/40/40/40	20	9,01

ΣΕΛΛΑ



Διάσταση	Συσκευασία	Τιμή/€
100-100/32	20	1,71
100-110/40	20	1,71
100-110/50	20	1,71

ΣΩΛΗΝΕΣ ΚΑΙ ΕΞΑΡΤΗΜΑΤΑ ΑΝΟΙΚΤΗΣ ΥΔΡΟΡΟΗΣ

Είδος	Τιμή /€			
	Λευκό	Κεραμιδί	Μπεζ	Χαλκός
Σωλήνα ανοικτής υδροροής (4m)	5,46	4,98	5,29	7,50
Κεντρική κατεβασιά	5,52	5,60	5,52	7,08
Μούφα ανοικτής υδροροής	1,96	1,96	1,87	4,86
Μούφα ανοικτής υδροροής Διπλή	3,66	3,82	3,82	-
Γωνία ανοικτής υδροροής	6,28	6,28	5,92	17,98
Τέρμα ανοικτής υδροροής	1,90	1,92	1,98	4,96
Τέρμα εξαρτήματος	1,90	1,92	1,98	4,33
Στήριγμα ανοικτής υδροροής	1,43	1,41	1,75	2,13
Σωλήνα Ø80 (3m)	5,60	5,60	6,18	7,08
Στήριγμα Ø80	1,55	1,58	1,90	3,46
Γωνία Ø80 45°	2,78	2,45	2,38	10,00
Γωνία Ø80 90°	3,05	3,02	3,02	11,44
Ημιταύ Ø80 45°	6,58	6,68	6,58	19,00
Μούφα Ø80	3,45	3,65	3,19	13,23
Λάστιχο στεγανοποίησης	0,78	0,78	0,78	0,78

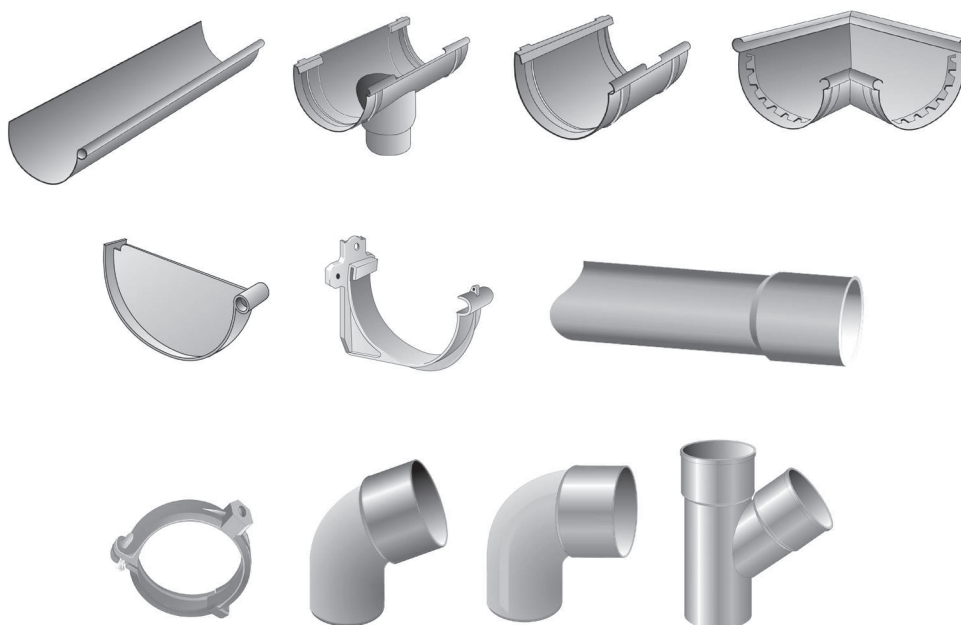

ΣΙΦΩΝΙΑ - ΠΕΡΣΙΔΕΣ



ΜΗΧΑΝΟΣΙΦΩΝΑΣ Special

Διάμετρος	Τιμή/€
Ø 100	11,30
Ø 125	14,80
Ø 140	12,30
Ø 160	37,00

ΣΙΦΩΝΙ ΠΙΠΑ

Τούρκικου τύπου

Διάμετρος	Τιμή/€
Ø 75	5,18
Ø 100	5,20
Ø 125	6,70



ΣΙΦΩΝΙ ΜΠΑΛΚΟΝΙΟΥ

Έξοδος	Τιμή/€
Ø 32	2,32
Ø 40	2,32
Ø 40 με κόφτρα	3,38

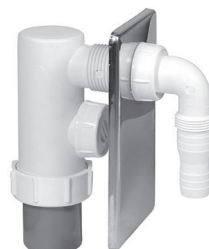

ΣΙΦΩΝΙ ΠΛΥΝΤΗΡΙΟΥ

Έξοδος	Τιμή/€
Ø 40	9,92



ΣΙΦΩΝΙ ΔΑΠΕΔΟΥ ΜΕ ΜΕΤΑΛΛΙΚΗ ΣΧΑΡΑ

Είδος	Συσκευασία	Τιμή/€
με έξοδο 50	10	19,80
με έξοδο 63/75	10	21,96



ΠΕΡΣΙΔΑ ΑΠΟΡΡΟΦΗΤΗΡΑ

Διάμετρος	Τιμή/€
Ø 100 τετράγωνη	1,40
Ø 125 τετράγωνη	1,64
Ø 125 με σίτα First	5,69
Ø 100 με σίτα First	5,38



ΠΛΑΣΤΙΚΑ ΦΡΕΑΤΙΑ

ΦΡΕΑΤΙΟ

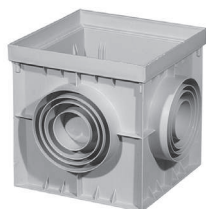

Διάσταση	Τιμή/€
20x20 cm	3,44
30x30 cm	9,66
40x40 cm	15,90
55x55 cm	61,88

ΚΑΠΑΚΙ ΚΛΕΙΣΤΟ



Διάσταση	Τιμή/€
20x20 cm	2,32
30x30 cm	5,09
40x40 cm	12,80
55x55 cm	52,00

ΚΑΠΑΚΙ ΣΧΑΡΑ (γρούλια)



Διάσταση	Τιμή/€
20x20 cm	2,32
30x30 cm	5,09
40x40 cm	12,80
55x55 cm	57,30

ΤΕΛΑΡΟ



Διάσταση	Τιμή/€
20x20 cm	2,65
30x30 cm	5,37
40x40 cm	6,85
55x55 cm	20,35

ΚΟΦΤΡΑ



Διάσταση	Τιμή/€
20x20 cm	3,56
30x30 cm	4,00
40x40 cm	4,80
55x55 cm	14,00

ΣΩΛΗΝΕΣ ΥΠΟΝΟΜΟΥ & ΥΔΡΕΥΣΗΣ ΑΠΟ PVC

ΣΩΛΗΝΑΣ ΥΠΟΝΟΜΟΥ PVC



Διάμετρος	Τιμή /€
	Σειρά 41
Ø 110	5,56
Ø 125	6,48
Ø 160	10,25
Ø 200	16,06
Ø 250	25,04
Ø 315	40,52
Ø 355	51,54
Ø 400	65,30



ΕΛΑΣΤΙΚΟΣ ΔΑΚΤΥΛΙΟΣ

Διάμετρος	Τιμή /€
Ø 110	0,64
Ø 125	0,70
Ø 160	0,81
Ø 200	1,06
Ø 250	2,23
Ø 315	3,54
Ø 355	4,85
Ø 400	5,02

ΣΩΛΗΝΑΣ ΥΔΡΕΥΣΗΣ PVC



Διάμετρος	Τιμή /€	
	10 ATM	16 ATM
Ø 32	-	-
Ø 40	-	-
Ø 50	1,99	2,94
Ø 63	3,08	4,65
Ø 75	4,43	6,59
Ø 90	6,38	9,48
Ø 110	7,61	11,40
Ø 125	9,60	14,37
Ø 140	12,00	22,37
Ø 160	15,69	18,00
Ø 200	27,56	23,40
Ø 225	-	41,13
Ø 250	-	-
Ø 280	-	-
Ø 315	-	-
Ø 355	-	-
Ø 400	-	-
Ø 450	-	-
Ø 500	-	-

ΕΛΑΣΤΙΚΟΣ ΔΑΚΤΥΛΙΟΣ

Διάμετρος	Τιμή /€
Ø 50	0,73
Ø 63	0,61
Ø 75	0,70
Ø 90	0,95
Ø 110	1,18
Ø 125	1,30
Ø 140	1,62
Ø 160	2,08
Ø 200	2,92
Ø 225	4,12

ΕΞΑΡΤΗΜΑΤΑ 16 ATM ΑΠΟ ΣΚΛΗΡΟ PVC-U (ΚΟΛΛΗΤΑ)

ΓΩΝΙΑ 45° 16 ATM



Εξωτερική Διάμετρος	Τιμή / τεμ./€
Ø 20	0,71
Ø 25	1,73
Ø 32	2,14
Ø 40	1,18
Ø 50	1,32
Ø 63	1,43
Ø 75	3,78
Ø 90	5,24
Ø 110	8,70
Ø 125	15,83
Ø 140	24,90
Ø 160	28,00
Ø 200	56,00

ΓΩΝΙΑ 90° 16 ATM



Εξωτερική Διάμετρος	Τιμή / τεμ./€
Ø 20	0,71
Ø 25	1,73
Ø 32	2,14
Ø 40	1,18
Ø 50	1,32
Ø 63	1,42
Ø 75	3,78
Ø 90	5,24
Ø 110	8,70
Ø 125	15,83
Ø 140	24,90
Ø 160	28,00
Ø 200	56,00

ΤΑΥ 90° 16 ATM

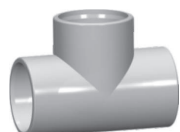

Εξωτερική Διάμετρος	Τιμή / τεμ./€
Ø 20	0,90
Ø 25	0,79
Ø 32	0,94
Ø 40	1,20
Ø 50	1,50
Ø 63	1,90
Ø 75	4,50
Ø 90	6,06
Ø 110	10,80
Ø 125	19,00
Ø 140	31,90
Ø 160	37,20
Ø 200	65,00

ΜΟΥΦΑ 16 ATM

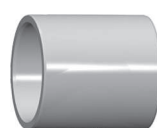

Εξωτερική Διάμετρος	Τιμή / τεμ./€
Ø 20	0,46
Ø 25	0,54
Ø 32	0,74
Ø 40	0,966
Ø 50	0,94
Ø 63	0,955
Ø 75	2,32
Ø 90	3,80
Ø 110	5,00
Ø 125	9,00
Ø 140	11,60
Ø 160	13,52
Ø 200	67,32

ΕΞΑΡΤΗΜΑΤΑ 16 ATM ΑΠΟ ΣΚΛΗΡΟ PVC-U (ΚΟΛΛΗΤΑ)

ΣΥΣΤΟΛΗ 16 ATM



Εξωτερική Διάμετρος	Τιμή €/τεμ.	Εξωτερική Διάμετρος	Τιμή €/τεμ.
40/32	0,55	110/75	4,64
50/32	0,97	110/90	3,80
50/40	1,58	125/90	6,52
63/40	1,52	125/110	4,90
63/50	0,87	140/110	10,00
75/50	3,30	160/110	10,90
75/63	1,10	140/125	7,30
90/50	5,40	160/125	13,70
90/63	2,40	160/140	14,55
90/75	2,00	200/160	14,50



ΠΩΜΑ ΘΗΛΥΚΟ 16 ATM

Εξωτερική Διάμετρος	Τιμή €/τεμ.
Ø 20	0,94
Ø 25	0,94
Ø 32	0,80
Ø 40	0,96
Ø 50	0,60
Ø 63	0,76
Ø 75	2,14
Ø 90	3,44
Ø 110	6,02
Ø 125	11,12
Ø 140	11,98
Ø 160	14,70
Ø 200	67,30

ΦΛΑΝΤΖΑ 16 ATM



Εξωτερική Διάμετρος	Τιμή €/τεμ.
Ø 50	2,71
Ø 63	2,97
Ø 75	3,51
Ø 90	4,29
Ø 110	5,07
Ø 125	7,80
Ø 140	9,36
Ø 160	10,14
Ø 200	22,00



ΒΑΝΑ ΣΦΑΙΡΙΚΗ 16 ATM

Εξωτερική Διάμετρος	Τιμή €/τεμ.
Ø 20	11,25
Ø 25	11,40
Ø 32	18,30
Ø 40	20,70
Ø 50	14,60
Ø 63	20,80
Ø 75	48,90
Ø 90	49,10
Ø 110	132,00

ΛΑΙΜΟΣ ΦΛΑΝΤΖΑΣ 16 ATM



Εξωτερική Διάμετρος	Τιμή €/τεμ.
Ø 50	1,41
Ø 63	1,48
Ø 75	2,18
Ø 90	2,73
Ø 110	3,51
Ø 125	6,63
Ø 140	9,36
Ø 160	10,14
Ø 200	26,39

ΕΞΑΡΤΗΜΑΤΑ 16 ATM ΑΠΟ ΣΚΛΗΡΟ PVC-U (ΚΟΛΛΗΤΑ)

ΒΑΝΑ "ΠΕΤΑΛΟΥΔΑ"
Σύνδεση με φλάντζα 16 ATM



Εξωτερική Διάμετρος	Τιμή €/τεμ.
Ø 75	103,24
Ø 90	127,83
Ø 110	137,66
Ø 125	152,40
Ø 140	167,16
Ø 160	206,48
Ø 200-225	304,81

ΜΙΚΤΟΣ ΣΥΝΔΕΣΜΟΣ
Αρσενικός

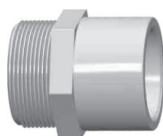

Εξωτερική Διάμετρος	Τιμή €/τεμ.
20 x 25 x ½"	0,76
25 x 32 x ½"	0,80
325 x 32 x ¾"	0,87
32 x 40 x 1"	0,82
40 x 50 x 1 ¼"	1,75
40 x 50 x 1 ½"	1,85
50 x 63 x 1 ¼"	3,00
50 x 63 x 1 ½"	1,96
50 x 63 x 2"	2,09
63 x 75 x 1 ½"	3,95
63 x 75 x 2"	2,05
63 x 75 x 2 ½"	7,95
75 x 90 x 2"	4,10
75 x 90 x 2 ½"	4,32
75 x 90 x 3"	4,36
90 x 110 x 2"	4,71
90 x 110 x 2 ½"	5,10
90 x 110 x 3"	5,90
90 x 110 x 4"	6,00
110 x 125 x 3"	-
110 x 125 x 4"	5,56

ΜΙΚΤΗ ΜΟΥΦΑ ΘΗΛΥΚΗ
Κολλητή-Βιδωτή



Εξωτερική Διάμετρος	Τιμή €/τεμ.
20 x ½"	1,96
25 x ¾"	2,36
32 x 1"	2,60
40 x 1 ¼"	2,78
50 x 1 ½"	2,32
63 x 2"	2,60
75 x 2 ½"	5,04
90 x 3"	5,90
110 x 4"	10,00

ΡΑΚΟΡ Θηλυκό-θηλυκό
Βιδωτό



Διάμετρος	Τιμή /€
½" x ½"	3,66
¾" x ¾"	4,36
1" x 1"	4,95
1 ¼" x 1 ¼"	6,14
1 ½" x 1 ½"	5,57
2" x 2"	9,00
2 ½" x 2 ½"	17,12
3" x 3"	25,68
4" x 4"	43,56

ΡΑΚΟΡ Κολλητό



Διάμετρος	Τιμή /€
Ø 20	2,87
Ø 25	3,07
Ø 32	4,50
Ø 40	6,54
Ø 50	4,30
Ø 63	6,24
Ø 75	12,60
Ø 90	17,00
Ø 110	45,70

ΕΞΑΡΤΗΜΑΤΑ 16 ΑΤΜ ΑΠΟ ΣΚΛΗΡΟ PVC-U (ΚΟΛΛΗΤΑ)

ΡΑΚΟΡ Αρσενικό Κολλητό-Βιδωτό



Διάσταση	Τιμή /€
32 x 1"	3,34
40 x 1¼"	7,48
50 x 1½"	5,30
63 x 2"	7,00
75x 2½"	28,80

ΡΑΚΟΡ Θηλυκό Κολλητό-Βιδωτό



Διάσταση	Τιμή /€
32 x 1"	5,40
40 x 1¼"	7,70
50 x 1½"	5,90
63 x 2"	8,15
75 x 2½"	26,10
90 x 3"	25,70

ΒΑΛΒΙΔΑ ΑΝΤΕΠΙΣΤΡΟΦΗΣ Κολλητή



Διάμετρος	Τιμή /€
Ø 50	15,90
Ø 63	19,00
Ø 75	98,50
Ø 90	126,70
Ø 110	166,28

ΛΑΣΤΙΧΑ ΚΗΠΟΥ & ΑΛΦΑΔΟΛΑΣΤΙΧΑ

ΚΙΤΡΙΝΟ Ελαφρού τύπου



Διάσταση	Τιμή / €
½" 15m	0,94
½" 25m	0,94
½" 50m	0,94
⅝" 15m	1,24
⅝" 25m	1,24
⅝" 50m	1,24
¾" 50m	1,52

ΝΕΡΟΣΩΛ



Διάσταση	Τιμή / €
¾"	1,77
1"	2,15
1 ¼"	2,80
1 ½"	3,94
2 "	6,06
2 ½"	7,50

ΑΛΦΑΔΟΛΑΣΤΙΧΟ



Διάσταση	Τιμή / κιλό €
Ø 6	9,70
Ø 8	9,70
Ø 10	9,70
Ø 12	9,70
Ø 14	9,70

ΧΥΤΟΣΙΔΕΡΑ ΦΡΕΑΤΙΑ - ΣΧΑΡΕΣ



ΚΑΝΑΛΙ PP 10x100
με μεταλλική & πλαστική σχάρα

Περιγραφή	Τιμή /€
Πλαστικό κανάλι 10x100/3,5 (PP)	5,70
Σχάρα πλαστική 10x100 μαύρη	5,08
Σχάρα γαλβανισμένη 10x100	7,40
Σχάρα ανοξείδωτη 10x100	37,93
Τερματικό 10x100/3,5	1,50

ΚΑΝΑΛΙ PP 13 x 100
με μεταλλική & πλαστική σχάρα

Περιγραφή	Τιμή /€
Πλαστικό κανάλι 13x100/3,5 (PP)	9,33
Σχάρα πλαστική 13x100 μαύρη	7,44
Σχάρα γαλβανισμένη 13x100	9,64
Σχάρα ανοξείδωτη 13x100	24,60
Τερματικό 13x100/3,5	1,56
Εξάρτημα στερέωσης 13x100	0,99

ΚΑΛΥΜΜΑ ΦΡΕΑΤΙΟΥ
A15-ΕΛ.Τ. ΑΝΤΟΧΗΣ 1,5 τόνου



Εξwt. Διάσταση	Βάρος/kg	Τιμή /€
200 x 200 x 20mm	2	11,50
250 x 250 x 28mm	4	15,20
300 x 300 x 35mm	7	23,50
350 x 250 x	6	24,40
350 x 350 x 35mm	9	34,75
400 x 300 x 35mm	9	31,60
400 x 400 x 35mm	12	38,00
500 x 400 x 35mm	15	51,00
500 x 500 x 40mm	17	65,00
600 x 500 x 40mm	22	82,10
600 x 600 x 40mm	28	96,00
700 x 600 x 40mm	34	122,52
700 x 700 x 40mm	40	149,00

ΚΑΛΥΜΜΑ ΦΡΕΑΤΙΟΥ
B125-B.T. ΑΝΤΟΧΗΣ 12,5 τόνων

Εξwt. Διάσταση	Βάρος/kg	Τιμή /€
300 x 300 x 30mm	7	27,20
400 x 300 x 30mm	9	43,60
400 x 400 x 30mm		40,50
500 x 400 x 35mm	14	68,86
500 x 500 x 40mm	18	66,20
600 x 600 x 40mm	28	107,30
700 x 700 x 45mm	38	144,00

ΦΡΕΑΤΙΟ ΥΔΡΟΜΕΤΡΟΥ
με μαντεμένο κάλυμμα A15

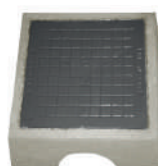

Διάσταση	Τιμή /€
30 x 30 mm	37,15

ΦΡΕΑΤΙΑ ΕΠΙΓΕΜΙΣΜΑΤΟΣ ΑΛΟΥΜΙΝΙΟΥ

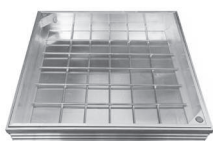

Εξwt. Διάσταση	Εξwt. Διάσταση	Τιμή /€
30 x 30 mm	24 x 24 mm	107,16
40 x 40 mm	34 x 34 mm	127,56
50 x 50 mm	44 x 44 mm	165,00
60 x 60 mm	54 x 54 mm	206,70
70 x 70 mm	64 x 64 mm	247,48
80 x 80 mm	74 x 74 mm	290,86
90 x 90 mm	84 x 84 mm	370,00

ΣΧΑΡΑ ΟΜΒΡΙΩΝ ΥΔΑΤΩΝ / A15



Εξwt. Διάσταση	Βάρος/kg	Τιμή /€
200 x 200 x 20mm	2	10,18
300 x 300 x 35mm	7	35,00
400 x 400 x 35mm	12	50,68

ΣΥΣΤΗΜΑΤΑ ΣΩΛΗΝΩΝ ΑΠΟΣΤΡΑΓΓΙΣΗ ΥΠΕΔΑΦΟΥΣ

SN 4

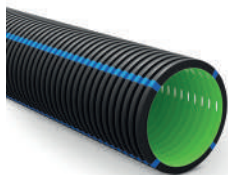

GEODRAIN® μπάρα

DN/OD mm	ID mm	Συσκευασία μπάρα (m)	Κωδικός προϊόντος	Τιμή €/m
110	91	6	1014110	4,600
125	105	6	1014125	5,140
160	134	6	1014160	8,160
200	169	6	1014200	11,470

LP
Μερική Διάτρηση
DIN 4262-1

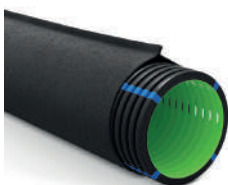
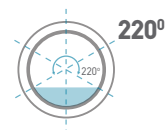

GEODRAIN® PLUS μπάρα με ενσωματωμένο γεώφρασμα

DN/OD mm	ID mm	Συσκευασία μπάρα (m)	Κωδικός προϊόντος	Τιμή €/m
110	91	6	1012110	5,417
125	105	6	1012125	7,216
160	134	6	1012160	10,543
200	169	6	1012200	13,715

TP
Ολική Διάτρηση
DIN 4262-1

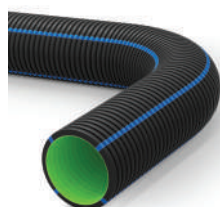
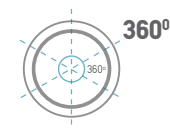

GEODRAIN® κουλούρα

DN/OD mm	ID mm	Συσκευασία κουλούρα (m)	Κωδικός προϊόντος	Τιμή €/m
63	47	50	2031063	1,610
90	74	50	2031090	2,600
110	91	50	2031110	3,470
125	105	50	2031125	4,450
160	135	25	2031160	7,500
200	170	25	2031200	10,600

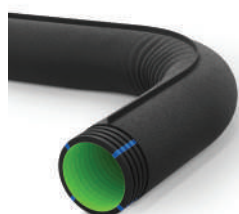

GEODRAIN® κουλούρα με ενσωματωμένο γεώφρασμα

DN/OD mm	ID mm	Συσκευασία κουλούρα (m)	Κωδικός προϊόντος	Τιμή €/m
63	47	50	2028063	2,649
90	74	50	2028090	3,590
110	91	50	2028110	4,473
125	105	50	2028125	5,681
160	135	25	2028160	9,318
200	170	25	2028200	15,077

ΑΠΟΧΕΤΕΥΣΗ ΛΥΜΑΤΩΝ (ΥΠΟΝΟΜΟΙ) & ΟΜΒΡΙΩΝ ΥΔΑΤΩΝ

GEOSAN® PE

Σωλήνας διπλού τοιχώματος από HDPE για την αποχέτευση λυμάτων (υπόνομοι) & ομβρίων υδάτων



		SN 4		SN 8	
DN/OD mm	ID mm	Κωδικός προϊόντος	Τιμή €/m	Κωδικός προϊόντος	Τιμή €/m
160	137	1615160	7,690	1605160	8,420
200	178	6220200	10,310	6200200	12,060
250	223	6220250	16,100	6200250	20,170
315	278	6220315	24,220	6200315	28,780
400	347	6220400	37,750	6200400	44,770
500	438	6220500	62,680	6200500	73,570
630	542	6220630	102,740	6200630	113,050

ΠΡΟΣΤΑΣΙΑ ΚΑΛΩΔΙΩΝ ΣΕ ΥΠΟΓΕΙΑ ΔΙΚΤΥΑ

GEOSUB® ISR N450

Διαμορφώσιμος σωλήνας διπλού δομημένου τοιχώματος



Κωδικός προϊόντος	DN/OD mm	ID mm	Συσκευασία μπάρα (m)	Τιμή €/m
2047032	Ø32	24.8	50	1,142
2047040	Ø40	31.4	50	1,376
2047050	Ø50	40.5	50	1,670
2047063	Ø63	50.5	50	2,166
2047075	Ø75	61.5	50	2,343
2047090	Ø90	76.0	50	3,460
2047110	Ø110	92.7	50	4,289
2047125	Ø125	106.1	50	5,760
2047160	Ø160	138.4	25	8,567
2047200	Ø200	171.1	25	12,237

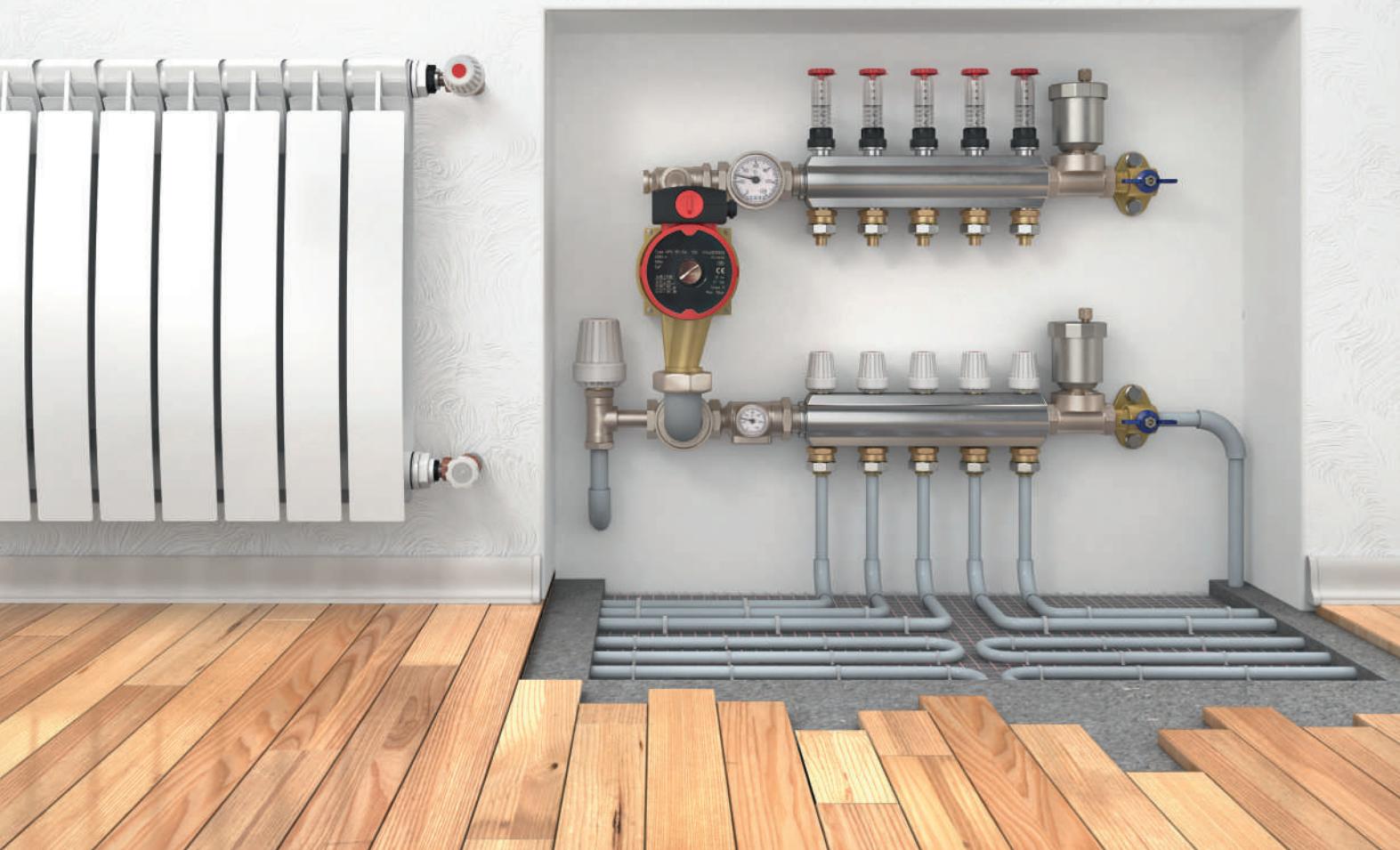

ΘΕΡΜΑΝΣΗ

127-163

ΕΞΑΡΤΗΜΑΤΑ ΘΕΡΜΑΝΣΗΣ

ΑΥΤΟΜΑΤΟΣ ΠΛΗΡΩΣΕΩΣ ορειχάλκινος



Περιγραφή

- Με μανόμετρο 50mm, 0-4 bar και βαλβίδα αντεπιστροφής
- Max πίεση: 10 bar
- Ρυθμιστής πίεσης εξόδου: 0,3-4 bar

Τιμή/€	38,11
--------	-------

ΜΕΙΩΤΗΣ ΠΙΕΣΗΣ με 2 ρακόρ και μανόμετρο



Πίεση (bar)	Διάσταση (ίντσες)	Τιμή/€
25	1/2"	61,69
25	3/4"	65,55
25	1"	79,49
25	1 1/4"	174,65
25	1 1/2"	359,74
25	2"	439,88

ΒΑΛΒΙΔΑ ΑΣΦΑΛΕΙΑΣ



Πίεση (bar)	Διάσταση (ίντσες)	Τιμή/€
1,5	1/2"	8,63
2,5	1/2"	8,62
3	1/2"	8,63
3	3/4"	14,91
4	1/2"	8,46
4	3/4"	14,91
6	1/2"	9,06
6	3/4"	14,91
8	1/2"	9,06
8	3/4"	14,91
8	1"	48,67
10	1/2"	9,06
4	1"	48,67



ΒΑΛΒΙΔΑ ΑΣΦΑΛΕΙΑΣ

Περιγραφή

Υπερθέρμανσης θερμοκρασίας με απομακρυσμένο εβαπτιζόμενο αισθητήριο

Τιμή/€	83,52
--------	-------

ΒΑΛΒΙΔΑ ΑΣΦΑΛΕΙΑΣ ΠΙΕΣΗΣ Θερμοκρασίας 90°C



Τύπος	Πίεση (bar)	Διάσταση (ίντσες)	Τιμή/€
Λέβητα	3	3/4"	35,57
Ηλιακού	10	1/2"	44,57

ΒΑΛΒΙΔΑ ΔΙΑΦΟΡΙΚΗΣ ΠΙΕΣΗΣ (260-008-0001)



Διάσταση (ίντσες)	Τιμή/€
3/4"	43,47
1"	84,95
1 1/4"	97,41

ΘΕΡΜΟΜΙΚΤΙΚΗ ΒΑΛΒΙΔΑ ΑΝΑΜΕΙΞΗΣ 4 θέσεων (260-010-1034)



Κωδικός	Πίεση (bar)	Διάσταση (ίντσες)	Τιμή/€
6210C34	max 10	3/4"	65,02
	min 2		

Θερμοκρασία εξόδου 42°C - 60°C
Θερμοκρασία εισόδου 80°C

ΕΞΑΡΤΗΜΑΤΑ ΘΕΡΜΑΝΣΗΣ

ΑΥΤΟΜΑΤΟ ΕΞΑΕΡΙΣΤΙΚΟ δικτύου 1/2"



Περιγραφή

- Στεγανοποίηση με O-ring
- Σώμα από ορείχαλκο
- Max πίεση 10 bar
- Max θερμοκρασία 110°C

Τιμή/€	7,93
--------	------

ΑΥΤΟΜΑΤΟ ΕΞΑΕΡΙΣΤΙΚΟ για ηλιακά συστήματα



Περιγραφή

- Στεγανοποίηση με O-ring
- Σώμα από ορείχαλκο
- Max πίεση 12 bar
- Max θερμοκρασία 160°C
- Max θερμοκρασία 110°C

Τιμή/€	12,98
--------	-------

ΦΙΛΤΡΟ ΠΕΤΡΕΛΑΙΟΥ



Τύπος	Τιμή/€
3/8" πλαστικό	9,79
1/2" πλαστικό	19,93

ΡΥΘΜΙΣΤΗΣ ΠΙΕΣΗΣ



Περιγραφή

- Ηλεκτρονική συσκευή για αυτόματο έλεγχο αντλίας
- Για μονοφασικές αντλίες έως 2HP
- Πίεση εκκίνησης 1,5-2,7 bar
- Max θερμοκρασία 160°C
- Max θερμοκρασία 110°C

Τιμή/€	100,22
--------	--------

ΜΑΓΝΗΤΙΚΟΣ ΔΙΑΧΩΡΙΣΤΗΣ 1" για λέβητες DSC0100W



Περιγραφή

Συμπαγής διαχωριστής ακαθαρσιών για λάσπη και ακαθαρσίες (μαγνητικό και μη), πλήρης με αποσπώμενο μαγνήτη. Γρήγορη, βολική αφαίρεση ρύπων.

Εύκολη εγκατάσταση οριζόντια, κάθετα ή διαγώνια. Εύκολο στο καθαρίσμα. Σώμα από ορείχαλκο.
Μέγιστη ροή: 2m 3/4 PN10
Μέγιστη θερμοκρασία 110°C
20 χρόνια εγγύηση ≤ 110°C
5 χρόνια εγγύηση > 110°C

Τιμή/€	149,25
--------	--------

ΜΑΓΝΗΤΙΚΟΣ ΔΙΑΧΩΡΙΣΤΗΣ 3/4" για λέβητες N DSP0034WN



Περιγραφή

Ο συμπαγής μαγνητικός διαχωριστής ρύπων διασφαλίζει ότι ο λέβητας παραμένει συνεχώς προστατευμένος, καθώς κατακρατεί όλες τις ακαθαρσίες που υπάρχουν στο σύστημα και εμποδίζει την κυκλοφορία τους.

Συνδέσεις

Κύριο σώμα G 3/4", αποστράγγιση G 1/2". Πλήρης με σφαιρική βαλβίδα και περιστρεφόμενο εξάρτημα από ορείχαλκο. Συμβατά υγρά: νερό, νερό + γλυκόλη 70/30.
Θερμοκρασία λειτουργίας: 4-90°C

Τιμή/€	74,70
--------	-------

ΘΕΡΜΟΜΕΤΡΑ

ΘΕΡΜΟΜΑΝΟΜΕΤΡΟ ΚΑΘΕΤΟ (260-006-6012)



Μέτρηση	Σύνδεση	Τιμή/€
0 έως 6 bar και 120°C	G 1/2 B	22,44



ΘΕΡΜΟΜΕΤΡΟ ΚΑΘΕΤΟ & ΘΗΚΗ λεβητοστασίου

Μέτρηση	Μήκος	Τιμή/€
0 έως 120° C	200 mm	21,39



ΘΕΡΜΟΜΕΤΡΟ ΟΡΙΖΟΝΤΙΟ ωρολογιακό

Μέτρηση	Σύνδεση	Τιμή/€
0 έως 120° C	G 1/2 B	8,27

ΗΛΙΑΚΟΣ ΣΤΑΘΜΟΣ

FBS 8010

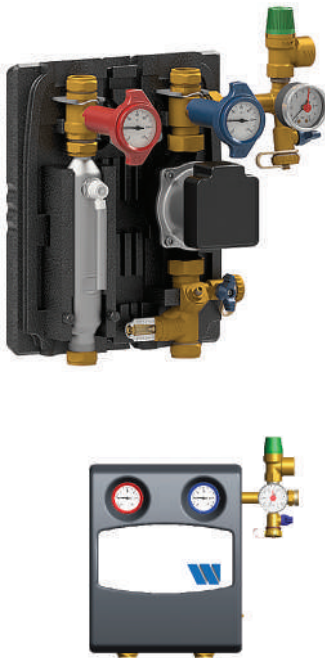

Περιγραφή

- Μικρό μέγεθος πίνακα, έτοιμος για τοποθέτηση, συμπαγής μονάδα βεβαιωμένης κυκλοφορίας ηλιακών συλλεκτών. Πολύ χαμηλό συνολικό ύψος 308mm.
- Χρήση κοινού κυκλοφορητή WILO μήκους 130mm, DN 15 με 1" ρακόρ από το εργοστάσιο.
- Βαλβίδα εξισορρόπησης WattFlow με βαλβίδα πλήρωσης, εκκένωσης και παροχέτευσης.
- Μονάδα ασφαλείας με μανόμετρο, βαλβίδα ασφαλείας Ηλιακών 6 bar με βαλβίδα πλήρωσης, εκκένωσης και παροχέτευσης.
- Βάση στήριξης τοίχου με βαλβίδα απομόνωσης και ανοξείδωτο σπирάλ σωλήνα για σύνδεση με το δοχείο διαστολής.
- Ενσωματωμένη μεταλλική αντεπίστροφη βαλβίδα αποφυγής αντίστροφης πορείας του υγρού.
- Σωλήνας εξαερισμού διπλού τοιχώματος. Σύνδεση μέσω εξαρτήματος μηχανικής σύσφιξης 22mm.
- Βραχίονας στήριξης για δοχείο διαστολής περιλαμβανομένου του εύκαμπτου σωλήνα και υδραυλικός συνδετήρας γρήγορης απασφάλισης.
- Σύστημα αντεπιστροφής από μέταλλο και σφαιρικές βάνες, που επιτυγχάνεται με χειροκίνητη στρέψη του μοχλού σε θέση 45°. Ενσωματωμένο θερμομέτρο μέσα στην πολύ-λειτουργική βαλβίδα απομόνωσης. Συνδέσεις τύπου BSPM28x1,5 με ρακόρ για σωλήνες Ø22.
- Θερμομονωτικό περίβλημα πίνακα από EPP.
- Όλα τα εξαρτήματα του πίνακα είναι φτιαγμένα με αντοχή στις υψηλές θερμοκρασίες.
- Πιστοποιημένα κατά TÜV.

Τιμή/€

605,00

ΔΙΑΦΟΡΙΚΟΣ ΘΕΡΜΟΣΤΑΤΗΣ

Περιγραφή



Ηλιακός ελεγκτής για ηλιακές εγκαταστάσεις. Η διάταξη γραφικής εγκατάστασης στον ελεγκτή περιέχει ένα LED για την αντλία και ένα για κάθε αισθητήρα θερμοκρασίας.

Ενσωματωμένοι αισθητήρες, 2 x PT1000 / SF3 και 1 x PT1000 /

KS1,5 Τροφοδοσία 230 V. IP42

- 2 Είσοδοι αισθητήρα θερμοκρασίας (PT1000)

- 2 Εξόδους αντλίας

- Ένα LED για την αντλία και ένα για κάθε αισθητήρα θερμοκρασίας

Τιμή/€

208,34

ΚΥΚΛΟΦΟΡΗΤΕΣ

EVOSTA 2



Κωδικός	Περιγραφή	Τιμή/€
60185492	ΚΥΚΛΟΦΟΡΗΤΗΣ EVOSTA2 40-70/180 1"	181,08
60186050	ΚΥΚΛΟΦΟΡΗΤΗΣ EVOSTA2 40-70/180 1 1/4"	183,25

Για **συστήματα θέρμανσης και για εφαρμογές ψύξης**, οι νέοι κυκλοφορητές Evosta 2 αντιπροσωπεύουν την τελευταία εξέλιξη όσον αφορά την αξιοπιστία και την άνεση, την απόδοση, τη χαμηλή κατανάλωση και την ευκολία χρήσης και συντήρησης.

- Με οθόνη που δείχνει παροχή-μανομετρικό-ισχύ, φιλικό μενού, εξοικονομούν ενέργεια, με σταθερή ταχύτητα (CS): με 3 καμπύλες I, II, III
- Προστασία IPX5, ανοξείδωτος κινητήρας και ειδική τάπα εξαερισμού, τάση τροφοδοσίας 230V 50/60Hz
- Μέγιστη παροχή 3,6m³/h, μέγιστο μανομετρικό 6,9m
- Θερμοκρασία από -10°C έως +110°C

Τα ρακόρ δεν συμπεριλαμβάνονται

EVOSTA 3



Κωδικός	Περιγραφή	Τιμή/€
60185505	ΚΥΚΛΟΦΟΡΗΤΗΣ EVOSTA3 80/180 1"	282,20
60186085	ΚΥΚΛΟΦΟΡΗΤΗΣ EVOSTA3 80/180X 1 1/4"	292,30

Νέας σχεδίασης που αντικαθιστούν τους παλαιούς EVOSTA. Για **συστήματα θέρμανσης και για εφαρμογές ψύξης**, οι νέοι κυκλοφορητές Evosta 3 αντιπροσωπεύουν την τελευταία εξέλιξη όσον αφορά την αξιοπιστία και την άνεση, την απόδοση, τη χαμηλή κατανάλωση και την ευκολία χρήσης και συντήρησης.

- Με οθόνη που δείχνει παροχή-μανομετρικό-ισχύ, φιλικό μενού, εξοικονομούν ενέργεια, με σταθερή ταχύτητα (CS): με 3 καμπύλες I, II, III
- Προστασία IPX5, ανοξείδωτος κινητήρας και ειδική τάπα εξαερισμού, τάση τροφοδοσίας 230V 50/60Hz
- Μέγιστη παροχή 4,2m³/h, μέγιστο μανομετρικό 8m
- Θερμοκρασία από -10°C έως +110°C

Τα ρακόρ δεν συμπεριλαμβάνονται

ΚΥΚΛΟΦΟΡΗΤΕΣ

ΕVOPLUS



Κωδικός	Περιγραφή	Τιμή/€
60150943	ΚΥΚΛΟΦΟΡΗΤΗΣ ΕVOPLUS 60/180X 11/4"	601,53
60150944	ΚΥΚΛΟΦΟΡΗΤΗΣ ΕVOPLUS 80/180X 1.1/4"	743,45
60150945	ΚΥΚΛΟΦΟΡΗΤΗΣ ΕVOPLUS 110/180X 11/4"	832,60

Οι ηλεκτρονικοί κυκλοφορητές ΕVOPLUS χρησιμοποιούνται σε κυκλώματα θέρμανσης και κλιματισμού.

Προστασία	IP44
Κλάση μόνωσης:	F
Τάση τροφοδοσίας	220/240V, 50/60Hz
Μέγιστη πίεση λειτουργίας	16bar
Μέγιστη ταχύτητα	2900rpm
Μέγιστη παροχή	5,4m ³ /h
Μέγιστο μονομετρικό	6,1 m
Θερμοκρασία	από -10°C έως +110°C

Τα ρακόρ δεν συμπεριλαμβάνονται

ΕVOPLUS B 250mm - Φλαντζωτοί



Κωδικός	Περιγραφή	Τιμή/€
60150952	ΚΥΚΛΟΦΟΡΗΤΗΣ ΕVOPLUS B 80/250.40	841,53
60150953	ΚΥΚΛΟΦΟΡΗΤΗΣ ΕVOPLUS B 110/250.40	922,25

Κυκλοφορητής DN40 φλαντζωτός μεσαίων εγκαταστάσεων, για κυκλοφορία ζεστού νερού σε κλειστά ή ανοικτά κυκλώματα θερμάνσεων ή κρύου νερού ψύξης. Ηλεκτρονικοί inverter.

Μέγιστη παροχή	9,6m ³ /h
Μέγιστο μονομετρικό	11,2m

Οι φλάντζες δεν συμπεριλαμβάνονται

ΚΥΚΛΟΦΟΡΗΤΕΣ

ΕVOSTA 2 SAN VS

Κωδικός	Περιγραφή	Τιμή/€
60187267	ΚΥΚΛΟΦΟΡΗΤΗΣ ΕVOSTA2 11/85 SAN 1/2" (για ZNX)	135,30
60182217H	ΚΥΚΛΟΦΟΡΗΤΗΣ VS 8/150 1" (για ZNX & ΗΛΙΑΚΑ)	270,23



ΚΥΚΛΟΦΟΡΗΤΗΣ ΕVOSTA 2 SAN 11

Ηλεκτρονικός κυκλοφορητής με μπρούτζινο σώμα για ανακυκλοφορία ζεστών νερών χρήσης. Με ανοξείδωτο κινητήρα και ειδική τάπα εξαερισμού.

Προστασία	IPX5
Τάση τροφοδοσίας	μονοφασική 1x230V ~50/60 Hz
Ισχύς P1	μόνο 7 watt
Μέγιστη παροχή	0,6 m ³ /h
Μέγιστο μονομετρικό	1,1 m
Θερμοκρασία	από -10°C έως +110°C

Τα ρακόρ δεν συμπεριλαμβάνονται

ΚΥΚΛΟΦΟΡΗΤΗΣ VS 8/150

Υδρολίπαντος κυκλοφορητής για ζεστά νερά χρήσης (ZNX) σε οικιακές εγκαταστάσεις και για πλιακά κυκλώματα. Διπολικός ή τετραπολικός ασύγχρονος κινητήρας μίας ταχύτητας, με ενσωματωμένη θερμική προστασία. Μπρούτζινο υδραυλικό μέρος, πτερωτή από τεchnοπολυμερές, άξονας κεραμικός εδραζόμενος σε κουζινέτα από γραφίτη.



Προστασία	IP44
Κλάση μόνωσης	F
Τάση τροφοδοσίας	230V 50/60Hz
Ισχύς P1	22Watt
Μέγιστη παροχή	1,2 m ³ /h
Μέγιστο μονομετρικό	0,83 m
Μέγιστη πίεση λειτουργίας	10 bar
Θερμοκρασία	-10°C έως + 85°C για υγιεινή χρήση έως +110°C για άλλες χρήσεις

Τα ρακόρ δεν συμπεριλαμβάνονται

ΡΑΚΟΡ ΚΥΚΛΟΦΟΡΗΤΩΝ

Κωδικός	Περιγραφή	Τιμή/€
C4221057	ΡΑΚΟΡ ΚΥΚΛΟΦΟΡΗΤΩΝ ΕΞΟΔΟΣ 1" ΘΗΛΥΚΟ (σετ)	6,80
C4221068	ΡΑΚΟΡ ΚΥΚΛΟΦΟΡΗΤΩΝ ΕΞΟΔΟΣ 11/4" ΘΗΛΥΚΟ (σετ)	10,90



ΡΑΚΟΡ ΚΥΚΛΟΦΟΡΗΤΩΝ ΓΙΑ Ζ.Ν.Χ. - Ορειχάλκινα

Κωδικός	Περιγραφή	Τιμή/€
547121120	ΡΑΚΟΡ ΚΥΚΛΟΦΟΡΗΤΩΝ 1/2" (σετ) για ΕVOSTA 2	26,70
547121140	ΡΑΚΟΡ ΚΥΚΛΟΦΟΡΗΤΩΝ 1" (σετ) για VS 8/150	26,70



ΦΛΑΝΤΖΕΣ ΚΥΚΛΟΦΟΡΗΤΩΝ

Κωδικός	Περιγραφή	Τιμή/€
547121400	ΦΛΑΝΤΖΕΣ (σετ) / DN40	62,00

ΚΥΚΛΟΦΟΡΗΤΕΣ

ΑΝΤΙΣΤΟΙΧΙΑ ΚΥΚΛΟΦΟΡΗΤΩΝ

ΤΥΠΟΣ	ΚΩΔ. DAB	DAB	WILO		GRUNDFOS	
		ΣΥΜΒΑΤΙΚΟΣ	ΣΥΜΒΑΤΙΚΟΣ	INVERTER	ΣΥΜΒΑΤΙΚΟΣ	INVERTER
EVOSTA2 40-70/180 (1")	60185492	VA 35/180 VA 55/180 VA 65/180	STAR RS 25/6	Yonos PICO 25/1-6	UPS 25-40/180 UPS 25-60/180	ALPHA1-2-2L 25-40/180 MAGMA 25-60 UPE 25-60/180
EVOSTA2 40-70/180X(11/4")	60186050	VA 35/180X VA 55/180X VA 65/180X	RS 30/6	Yonos PICO 30/1-6	UPS 32-40/180 UPS 32-60/180	ALPHA2-2L 32-40/180 MAGMA 32-60 UPE 32-60/180
EVOSTA3 80/180 (1")	60185505	EVOTRON 80/100	RS 25/6	Yonos PICO 25/1-8	UPS 25-80/180	ALPHA2 25-80/180 UPE 25-80/180
EVOSTA3 80/180X (11/4")	60186085	EVOTRON 80/180X	RS 30/7	Yonos PICO 30/1-8	UPS 32-80/180	UPE 35-80/180
EVOPLUS 60/180X (11/4")	60150943	A 50/180XM	TOP-S 30/5	Stratos 30/1-6	UPS 32-55/180	MAGNA 32-60
EVOPLUS 80/180X (11/4")	60150944	A 80/180XM	TOP-S 30/7 (Rs 30/80r)	Yonos MAXO 30/0.5-7	UPS 32-80/180	MAGNA 32-80
EVOPLUS 110/180X(11/4")	60150945	A 110/180XM	TOP-S 30/1-10	Stratos 30/1-10	UPS 25-120/180	MAGNA 32-100
EVOSTA2 11/85 SAN	60187267		STAR-Z 15			
VS EVO 8/150	60182217H		STAR-Z 20/1			
EVOPLUS B 80/250.40M	60150952		TOP-S40/7			
EVOPLUS B 110/250.40M	60150953		TOP-S40/10			

ΥΔΡΟΣΤΑΤΕΣ

ΥΔΡΟΣΤΑΤΗΣ ΜΟΝΟΣ Εβαπτιζόμενος



Κωδικός	Τιμή/€
LP5043	17,88

ΥΔΡΟΣΤΑΤΗΣ ΔΙΠΛΟΣ Εβαπτιζόμενος



Κωδικός	Τιμή/€
LP5042	34,80

ΥΔΡΟΣΤΑΤΗΣ ΕΠΑΦΗΣ



Κωδικός	Τιμή/€
LP5044	14,82

ΘΕΡΜΟΣΤΑΤΗΣ ΑΠΟΣΤΑΣΕΩΣ 3 επαφών



Κωδικός	Τιμή/€
LP5045	9,24

ΘΕΡΜΟΣΤΑΤΗΣ ΑΣΦΑΛΕΙΑΣ πίνακα οργάνων λέβητα



Κωδικός	Τιμή/€
LP 7190	13,30

ΘΗΚΗ ΚΩΝΙΚΗ 1/2 για 1 αισθητήριο (ΚΥΑΘΙΟ)



Κωδικός	Τιμή/€
LP441D	4,25

ΘΗΚΗ ΚΩΝΙΚΗ 1/2 για 2 αισθητήρια (ΚΥΑΘΙΟ)



Κωδικός	Τιμή/€
LP442E	4,46



STOPCOR

Τύπος συσκευής	Θερμίδες καυστήρα	Τιμή/€
A1	Ηλιακά - 60.000	41,25
A3	61.000 - 200.000	95,00
A5	200.000 - 350.000	251,00

ΘΕΡΜΟΣΤΑΤΕΣ



ΘΕΡΜΟΣΤΑΤΗΣ ΧΩΡΟΥ
Απλός ψηφιακός

Κωδικός	Τιμή/€
1TP TE530B	42,60

WI-FI ΕΠΙΤΟΙΧΟΣ ΧΡΟΝΟΘΕΡΜΟΣΤΑΤΗΣ/ΘΕΡΜΟΣΤΑΤΗΣ 230V

1TX CR029 WIFI

- Επιτοίχιος χρονοθερμοστάτης Wi-Fi 230V, λευκό χρώμα
- Τροφοδοτικό 230V - 50Hz
- Έξοδος 1: 5 (3) A / 250Vc.a.
- Οθόνη LCD 4,3" με οπίσθιο φωτισμό
- Κουμπιά με οπίσθιο φωτισμό με χρώμα σύμφωνα με την καθορισμένη θερμοκρασία
- Λειτουργία ON / OFF με ρύθμιση διαφοράς από 0,2 έως 1,2°C ή ρύθμιση με περίοδο ελέγχου από 7 έως 20 λεπτά
- Έως 10 καθημερινά προγράμματα
- Ρυθμιζόμενη θερμοκρασία ανά σετ 0,1°C από 4 έως 37°C
- Εντολή ΚΑΛΟΚΑΙΡΙ / ΧΕΙΜΩΝΑΣ
- Ελάχιστος προγραμματισμός 1 λεπτό
- Πρόγραμμα "Μακριά από το σπίτι" (εξοικονόμηση ενέργειας)
- Πρόγραμμα καθαρισμού και ενεργοποίηση αντλίας Χρονομετρημένος οπίσθιος φωτισμός
- Κλειδωμα ηλεκτρολογίου Προστασία μέγιστης και ελάχιστης θερμοκρασίας Διόρθωση μετατόπισης ανιχνευόμενης θερμοκρασίας
- Τοποθέτηση σε τοίχο
Διαστάσεις (ΜxΠxΥ) 128,5 x 88,5 x 26 mm



Wi-Fi



230V



Προγράμματα
ανά ημέρα



Ιστορικό ένδειξη
θερμοκρασιών και
ωρών λειτουργίας



App



Κοινή χρήση
συσκευών

Τιμή/€ 142,00



Πλήκτρα προγραμματισμού με οπίσθιο φωτισμό και χρωματισμό ανάλογα με την κατανάλωση

ΕΞΑΡΤΗΜΑΤΑ ΘΕΡΜΑΝΣΗΣ ΔΙΑΚΟΠΤΕΣ ΘΕΡΜΑΝΤΙΚΩΝ ΣΩΜΑΤΩΝ



**ΔΙΑΚΟΠΤΗΣ
ΕΞΩΤΕΡΙΚΟΥ ΒΡΟΓΧΟΥ**

Κωδικός	Τιμή/€
145212G15	30,79



**ΣΩΛΗΝΑΣ
ΕΞΩΤΕΡΙΚΟΥ ΒΡΟΓΧΟΥ**

Διάσταση	Τιμή/€
Ø 15 x 90cm	5,03

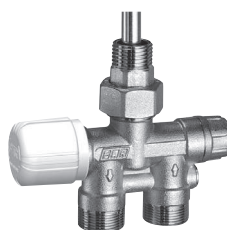

**ΔΙΑΚΟΠΤΗΣ
ΠΕΤΣΕΤΟΚΡΕΜΑΣΤΡΑΣ**

Κωδικός	Τιμή/€
1435	41,3

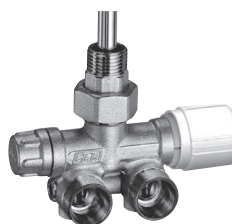

**ΔΙΑΚΟΠΤΗΣ
ΠΕΤΣΕΤΟΚΡΕΜΑΣΤΡΑΣ**
Γωνιακός /αριστερός

Κωδικός	Τιμή/€
1437	50,5



**ΔΙΑΚΟΠΤΗΣ
ΠΕΤΣΕΤΟΚΡΕΜΑΣΤΡΑΣ**
Γωνιακός /δεξιός

Κωδικός	Τιμή/€
1436	50,5

ΡΑΚΟΡ ΧΑΛΚΟΥ (24X19)

Κωδικός	Διάμετρος	Τιμή/€
842915	Ø 15	2,15
8850G1830	Ø 18	7,95



**ΡΑΚΟΡ ΠΛΑΣΤΙΚΟΥ ΣΩΛΗΝΑ
PEX (24X19)**

Κωδικός	Διάσταση	Τιμή/€
60525861	16x2	3,88
60524468	18x2	3,88
60524443	18x2,5	3,88



**ΡΑΚΟΡ ΠΟΛΥΣΤΡ/ΚΟΥ ΣΩΛΗΝΑ
AL-PEX (24X19)**

Κωδικός	Διάσταση	Τιμή/€
605558190	16x2	5,3
605544191	18x2	5,3
605580204	20x2	5,3

ΕΞΑΡΤΗΜΑΤΑ ΘΕΡΜΑΝΣΗΣ

ΔΙΑΚΟΠΤΗΣ ΓΩΝΙΑΚΟΣ

Για σώματα ενσωματωμένου βρόγχου



Κωδικός	Τιμή/€
1422	26,88

ΔΙΑΚΟΠΤΗΣ ΙΣΙΟΣ

Για σώματα ενσωματωμένου βρόγχου



Κωδικός	Τιμή/€
1424	27,43

ΡΑΚΟΡ ΠΡΟΣΑΓΩΓΗΣ (σετ)

Για σώμα αρσενικό 3/4"



Κωδικός	Τιμή/€
6080	1,73

ΡΑΚΟΡ ΠΡΟΣΑΓΩΓΗΣ (σετ)

Για σώμα θηλυκό 3/4" x 1/2"



Κωδικός	Τιμή/€
6081	4,65

ΔΙΑΚΟΠΤΗΣ ΚΑΛΟΡΙΦΕΡ χρωμέ



Περιγραφή	Τιμή/€
Γωνιακός	5,77

ΔΙΑΚΟΠΤΗΣ ΚΑΛΟΡΙΦΕΡ χρωμέ



Περιγραφή	Τιμή/€
Ίσιος	5,76

ΣΩΛΗΝΑΚΙ INOX 15 cm



Περιγραφή	Τιμή/€
Ø 15	4,62

ΑΠΑΕΡΩΤΗΣ



Διάμετρος (ίντσες)	Τιμή/€
3/4"	117,8
1"	124

ΕΥΚΑΜΠΤΗ ΜΟΝΩΣΗ ΓΙΑ ΣΩΛΗΝΩΣΕΙΣ ΘΕΡΜΑΝΣΗΣ & ΨΥΞΗΣ

ΜΑΥΡΗ ΜΟΝΩΣΗ 13mm

Διάμετρος	Μέτρα / Κιβ.	Τιμή/€
13 x 15	128	0,85
13 x 18	120	0,95
13 x 22	98	1,06
13 x 28	72	1,31
13 x 35	64	1,52
13 x 42	52	1,81
13 x 48	42	1,90
13 x 54	42	2,22
13 x 64	36	2,50
13 x 76	36	2,83
13 x 90	32	3,54
13 x 108	32	4,64
13 x 114	32	5,00



ΜΑΥΡΗ ΜΟΝΩΣΗ 9mm

Διάμετρος	Μέτρα / Κιβ.	Τιμή/€
9 x 15	184	0,54
9 x 18	144	0,62
9 x 22	128	0,66
9 x 28	84	0,86
9 x 35	72	1,02
9 x 42	60	1,20
9 x 48	60	1,31
9 x 54	60	1,56
9 x 60	60	1,83
9 x 64	50	1,94
9 x 76	50	2,15
9 x 90	32	1,66
9 x 108	32	3,65
9 x 114	32	3,93

ΜΑΥΡΗ ΜΟΝΩΣΗ 19mm

Διάμετρος	Μέτρα / Κιβ.	Τιμή/€
19 x 15	78	1,81
19 x 18	60	1,91
19 x 22	60	2,06
19 x 28	48	2,34
19 x 35	40	2,67
19 x 42	32	3,09
19 x 48	32	3,33
19 x 54	24	4,42
19 x 60	24	4,56
19 x 64	24	4,59
19 x 76	16	6,00
19x 90	16	6,65
19 x 108	16	7,57
198 x 114	12	8,02

ΛΕΥΚΗ ΜΟΝΩΣΗ 9mm

Διάμετρος	Μέτρα / Κιβ.	Τιμή/€
9 x 16	140	1,09
9 x 18	130	1,18
9 x 22	100	1,26
9 x 528	80	1,51
9 x 35	60	1,68



ΤΑΙΝΙΑ ΜΟΝΩΣΗΣ ΜΕ ΑΥΤΟΚΟΛΛΗΤΟ

Περιγραφή	Μήκος	Πάχος	Συσκευασία	Τιμή/€
Ταινία μόνωσης S/A	10m	50mm	28	8,5
Ταινία μόνωσης S/A	15m	50mm	12	11,50



ΤΑΙΝΙΑ ΑΛΟΥΜΙΝΙΟΥ ΑΥΤΟΚΟΛΛΗΤΗ

Περιγραφή	Μήκος	Πάχος	Συσκευασία	Τιμή/€
Alu tape 40Mic	10m	50mm	36	4,83

ΘΕΡΜΟΣΙΦΩΝΕΣ

ΘΕΡΜΟΣΙΦΩΝΑΣ "GLASS"



Χωρητικότητα (lt)	Κατανάλωση (watt)	Τιμή/€
6 lt	2000	124,00
10 lt	2000	153,40
25 lt	2000	182,50
40 lt	4000	206,90
60 lt	4000	212,10
80 lt	4000	247,00
80 lt διπλής ενέργειας	4000	315,00

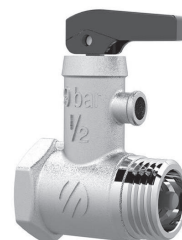

ΒΑΛΒΙΔΑ ΑΣΦΑΛΕΙΑΣ
ηλεκτρικού θερμοσίφωνα

Διάσταση	Πίεση	Τιμή/€
½"	9bar	4,31

SOLCORE F1D ΜΟΝΟΦΑΣΙΚΟΣ ΗΛΕΚΤΡΙΚΟΣ ΤΑΧΥΘΕΡΜΑΝΤΗΡΑΣ ΝΕΡΟΥ 5.5KW (INVERTER)



- Μονοφασικός (Ψηφιακός - Inverter)
- Εύκολη και γρήγορη τοποθέτηση
- Τεχνολογία θερμαντικών στοιχείων κυτού αλουμινίου 8ης γενιάς (0% Άλατα)
- Δυναμική ρύθμιση θερμοκρασίας "DTC" από 25°C - 55°C
- Οθόνη ψηφίων LED & επιλογείς αφής για ρυθμίσεις και παραμετροποίηση
- Ρύθμιση εύρους ισχύος (3 σε 1 SMART POWER) 3.5kW, 4.5kW και 5.5kW
- Τεχνολογία υβριδικής τοποθέτησης
- Πολλαπλές δικλείδες ασφάλειας
- Συνεχής αυτοδιάγνωση καλής λειτουργίας και βλαβών
- Διπλή προστασία από διαρροή ρεύματος (RCD 28mA, ELPW)
- Πρωτοποριακή σχεδίαση
- Υδραυλική Σύνδεση: G1/2"Θ
- Βαθμός Στεγανότητας: IPx5
- Διαστάσεις Συσκευής: (ΥxΠxΒ) 30,5 x 13,0 x 7,0 cm - 1,75 KGr
- Διαστάσεις Συσκευασίας: (ΥxΠxΒ) 23,0 x 36,5 x 9,5 cm - 2,40KGr
- Ευρωπαϊκά Πιστοποιητικά: CE (LVD, EMC, EMF), RoHs, ErP (Ενεργειακή κλάση A)

Τιμή/€ 224,80

Τάση (V)	Ρύθμιση Ισχύος (Kw)	Ένταση (A)	Διατομή καλωδίου (mm ²)	Αύξηση θερμοκρασίας (Δt)		
				20°C	25°C	30°C
230V AC~50Hz	3,5	16	3x2,5	2,6	2,0	1,7
	4,5	20	3x2,5	3,2	2,6	2,2
	5,5	24	3x4,0	4,0	3,2	2,6

ΑΝΤΙΣΤΑΣΕΙΣ ΘΕΡΜΟΣΙΦΩΝΩΝ - BOILER



ΑΝΤΙΣΤΑΣΗ ΘΕΡΜΟΣΙΦΩΝΟΥ

Περιγραφή	Τιμή/€
120 4KW, θέση μαγνησίου, 8 τρύπες	16,60
140 4KW, θέση μαγνησίου, 8 τρύπες	17,60



ΑΝΤΙΣΤΑΣΗ ΘΕΡΜΟΣΙΦΩΝΟΥ ΒΙΔΩΤΗ

Περιγραφή	Τιμή/€
4KW, 1 1/4" με θήκη θερμοστάτη	22,16
4KW, 1 1/2" με θήκη θερμοστάτη	26,23



ΑΝΤΙΣΤΑΣΗ ΘΕΡΜΟΣΙΦΩΝΟΥ

Περιγραφή	Τιμή/€
11/2" 9KW τριφασική βιδωτή	82,65



ΘΕΡΜΟΣΤΑΤΗΣ ΘΕΡΜΟΣΙΦΩΝΟΥ

Περιγραφή	Τιμή/€
4 επαφών/ μπλε	11,30



ΑΝΤΙΣΤΑΣΗ ΗΛΙΑΚΟΥ III

Περιγραφή	Τιμή/€
Ø120 4KW, 8 τρύπες, 75cm	87,63
Ø140 4KW, 8 τρύπες, 75cm	90,13



ΛΑΣΤΙΚΟ ΑΝΤΙΣΤΑΣΗΣ

Περιγραφή	Τιμή/€
Λάστιχο αντίστασης Ø120, 8 τρύπες	1,29
Λάστιχο αντίστασης Ø140, 8 τρύπες	2,06
Λάστιχο για αντίσταση βιδωτή με o-ring 11/4"	1,00
Λάστιχο για αντίσταση οβάλ	0,95



Διαθέτουμε πλήρη γκάμα αντιστάσεων. Για οποιοδήποτε μοντέλο ενδιαφέρεστε επικοινωνήστε μαζί μας

ΑΝΟΞΕΙΔΩΤΕΣ ΚΑΜΙΝΑΔΕΣ ΜΟΝΟΥ ΤΟΙΧΩΜΑΤΟΣ ΕΞΑΡΤΗΜΑΤΑ

AISI 304



Διατομή	ΑΓΩΓΟΣ 1,00 m		ΑΓΩΓΟΣ 0,50 m		ΑΓΩΓΟΣ 0,25 m	
	Τιμή/€		Τιμή/€		Τιμή/€	
	0,40 mm	0,50 mm	0,40 mm	0,50 mm	0,40 mm	0,50 mm
Ø 80	10,39	12,67	5,59	6,72	3,05	3,62
Ø 100	12,74	15,58	6,78	8,20	3,66	4,38
Ø 120	15,09	18,50	7,98	9,68	4,28	5,13
Ø 130	16,26	19,96	8,58	10,42	4,58	5,51
Ø 150	18,61	22,82	9,77	11,91	5,20	6,26
Ø 160	19,79	24,34	10,37	12,65	5,50	6,64
Ø 180	22,14	27,25	11,57	14,13	6,12	7,40
Ø 200	24,48	30,17	12,76	15,61	6,73	8,15
Ø 230	28,01	34,75	14,56	17,83	7,65	9,28
Ø 250	30,36	37,46	15,76	19,31	8,26	10,04
Ø 300	36,23	44,76	18,75	23,01	9,80	11,93
Ø 350	-	52,05	-	26,71	-	13,82



TAY

Διατομή	Τιμή/€	
	0,40 mm	0,50 mm
Ø 80	12,14	13,02
Ø 100	15,14	16,34
Ø 120	18,28	19,82
Ø 130	19,91	21,62
Ø 150	23,25	25,36
Ø 160	24,98	27,30
Ø 180	28,53	31,29
Ø 200	32,22	35,46
Ø 230	38,00	42,02
Ø 250	42,03	46,62
Ø 300	52,70	58,84
Ø 350	-	72,13



HMITAY

Διατομή	Τιμή/€	
	0,40 mm	0,50 mm
Ø 80	14,56	15,78
Ø 100	18,31	19,98
Ø 120	22,28	24,45
Ø 130	24,35	26,79
Ø 150	28,65	31,68
Ø 160	30,89	34,22
Ø 180	35,53	39,53
Ø 200	40,38	45,11
Ø 230	48,09	54,00
Ø 250	53,50	60,27
Ø 300	68,00	77,16
Ø 350	-	95,79

ΑΝΟΞΕΙΔΩΤΕΣ ΚΑΜΙΝΑΔΕΣ ΜΟΝΟΥ ΤΟΙΧΩΜΑΤΟΣ & ΕΞΑΡΤΗΜΑΤΑ

AISI 304



ΠΩΜΑ ΚΑΘΑΡΙΣΜΟΥ

Διατομή	Τιμή/€	
	0,40 mm	0,50 mm
Ø 80	4,73	4,90
Ø 100	5,15	5,38
Ø 120	6,07	6,48
Ø 130	6,28	6,74
Ø 150	6,81	7,35
Ø 160	7,07	7,67
Ø 180	7,61	8,31
Ø 200	8,19	9,00
Ø 230	9,10	10,07
Ø 250	9,75	10,85
Ø 300	11,42	12,84
Ø 350	-	15,02



ΚΑΜΠΥΛΗ 90°

Διατομή	Τιμή/€	
	0,40 mm	0,50 mm
Ø 80	8,74	9,37
Ø 100	10,83	11,68
Ø 120	13,02	14,13
Ø 130	14,16	15,41
Ø 150	16,52	18,06
Ø 160	17,75	19,44
Ø 180	20,27	22,30
Ø 200	22,83	25,21
Ø 230	27,08	30,08
Ø 250	30,31	33,81
Ø 300	37,81	42,75
Ø 350	-	54,85



ΚΑΜΠΥΛΗ 45°

Διατομή	Τιμή/€	
	0,40 mm	0,50 mm
Ø 80	6,90	7,39
Ø 100	8,43	9,05
Ø 120	9,98	10,76
Ø 130	10,77	11,63
Ø 150	12,39	13,41
Ø 160	13,21	14,32
Ø 180	14,87	16,16
Ø 200	16,48	17,94
Ø 230	19,20	20,98
Ø 250	21,30	23,37
Ø 300	25,70	28,28
Ø 350	-	36,88



ΣΥΣΤΟΛΗ

Διατομή	Τιμή/€	
	0,40 mm	0,50 mm
Ø 100/80	14,44	15,25
Ø 120/100	16,19	17,25
Ø 130/100	17,19	18,31
Ø 150/100	19,14	20,51
Ø 150/130	19,14	20,51
Ø 160/150	19,42	20,74
Ø 180/150	21,92	23,63
Ø 200/150	24,21	26,25
Ø 200/180	24,21	26,25
Ø 230/200	26,90	29,25
Ø 250/200	29,60	32,39
Ø 250/230	29,60	32,39

ΑΝΟΞΕΙΔΩΤΕΣ ΚΑΜΙΝΑΔΕΣ ΔΙΠΛΟΥ ΤΟΙΧΩΜΑΤΟΣ & ΕΞΑΡΤΗΜΑΤΑ ΜΕ ΜΟΝΩΣΗ 80 Kgr/m³

AISI 304



ΑΓΩΓΟΣ 1,00 m

ΑΓΩΓΟΣ 0,50 m

ΑΓΩΓΟΣ 0,25 m

Διατομή	Τιμή/€		Τιμή/€		Τιμή/€	
	0,40 mm	0,50 mm	0,40 mm	0,50 mm	0,40 mm	0,50 mm
Ø 80/130	38,52	44,54	21,66	24,68	12,72	14,23
Ø 100/150	45,09	52,27	24,99	28,58	14,41	16,21
Ø 130/180	53,39	62,28	29,21	33,66	16,57	18,79
Ø 150/200	59,13	69,18	32,13	37,15	18,05	20,56
Ø 180/230	68,14	79,90	36,69	42,58	20,38	23,32
Ø 200/250	77,20	90,11	41,27	47,73	22,70	25,93
Ø 230/280	85,64	100,28	45,56	52,87	24,89	28,55
Ø 250/300	91,39	107,17	48,47	56,37	26,38	30,32
Ø 300/350	-	126,76	-	66,49	-	35,67
Ø 350/400	-	147,53	-	77,20	-	41,32

ΤΑΥ

ΗΜΙΤΑΥ



Διατομή	Τιμή/€	
	0,40 mm	0,50 mm
Ø 80/130	43,31	46,02
Ø 100/150	51,24	54,43
Ø 130/180	63,76	67,99
Ø 150/200	72,49	77,46
Ø 180/230	86,20	92,38
Ø 200/250	97,31	104,34
Ø 230/280	111,67	120,08
Ø 250/300	121,58	130,97
Ø 300/350	-	161,05
Ø 350/400	-	193,83



Διατομή	Τιμή/€	
	0,40 mm	0,50 mm
Ø 80/130	55,89	59,55
Ø 100/150	65,94	70,65
Ø 130/180	81,01	87,50
Ø 150/200	91,88	99,69
Ø 180/230	109,53	119,53
Ø 200/250	124,70	136,70
Ø 230/280	144,23	158,45
Ø 250/300	157,97	174,07
Ø 300/350	-	218,68
Ø 350/400	-	269,21

INOX 316. Κατόπιν παραγγελίας

Οι τιμές επιβαρύνονται με ΦΠΑ 24%

ΑΝΟΞΕΙΔΩΤΕΣ ΚΑΜΙΝΑΔΕΣ ΔΙΠΛΟΥ ΤΟΙΧΩΜΑΤΟΣ & ΕΞΑΡΤΗΜΑΤΑ

AISI 304

ΚΑΜΠΥΛΗ 90°



Διατομή	Τιμή/€	
	0,40 mm	0,50 mm
Ø 80/130	33,68	35,70
Ø 100/150	40,60	43,18
Ø 130/180	50,94	54,46
Ø 150/200	58,09	62,28
Ø 180/230	69,95	75,33
Ø 200/250	80,30	86,65
Ø 230/280	92,21	99,81
Ø 250/300	100,97	109,54
Ø 300/350	-	142,99
Ø 350/400	-	175,77

ΚΑΜΠΥΛΗ 45°



Διατομή	Τιμή/€	
	0,40 mm	0,50 mm
Ø 80/130	26,09	27,48
Ø 100/150	30,96	32,67
Ø 130/180	38,06	40,29
Ø 150/200	42,75	45,31
Ø 180/230	50,57	53,76
Ø 200/250	57,39	61,13
Ø 230/280	64,62	68,91
Ø 250/300	70,01	74,76
Ø 300/350	-	98,20
Ø 350/400	-	118,11

ΣΥΣΤΟΛΗ



Διατομή	Τιμή/€	
	0,40 mm	0,50 mm
Ø 100/80	37,38	40,46
Ø 130/100	44,19	48,32
Ø 150/100	49,50	54,47
Ø 180/130	57,03	63,20
Ø 200/150	63,94	71,03
Ø 230/200	72,22	80,69
Ø 250/200	79,05	88,47
Ø 300/250	-	115,55
Ø 350/250	-	139,80

ΕΞΑΡΤΗΜΑΤΑ ΓΙΑ ΑΝΟΞΕΙΔΩΤΕΣ ΚΑΜΙΝΑΔΕΣ

AISI 304

ΔΑΚΤΥΛΙΟΣ ΘΕΡΜΟΣΙΛΙΚΟΝΗΣ



Διατομή	Τιμή/€
Ø 80	1,02
Ø 100	1,26
Ø 120	1,57
Ø 130	1,67
Ø 150	1,87
Ø 160	2,07
Ø 180	2,28
Ø 200	2,48
Ø 230	2,93
Ø 250	3,14
Ø 300	3,74
Ø 350	4,40

ΣΦΙΓΚΤΗΡΑΣ 0,50 mm



Διατομή	Τιμή/€
Ø 80	2,17
Ø 100	2,20
Ø 120	2,34
Ø 130	2,45
Ø 150	2,58
Ø 160	2,60
Ø 180	2,71
Ø 200	2,76
Ø 230	2,98
Ø 250	3,08
Ø 300	3,42
Ø 350	3,83

ΣΤΗΡΙΓΜΑ ΑΠΛΟ



Διατομή	Τιμή/€
Ø 80	6,36
Ø 100	6,56
Ø 120	7,69
Ø 130	7,94
Ø 150	8,55
Ø 160	9,01
Ø 180	9,94
Ø 200	10,86
Ø 230	12,25
Ø 250	13,17
Ø 300	19,64
Ø 350	25,31

ΣΤΗΡΙΓΜΑ ΡΥΘΜΙΖΟΜΕΝΟ



Διατομή	Τιμή/€
Ø 80	9,24
Ø 100	9,94
Ø 120	10,46
Ø 130	10,70
Ø 150	11,35
Ø 160	11,81
Ø 180	12,38
Ø 200	13,18
Ø 230	14,13
Ø 250	14,74
Ø 300	17,96
Ø 350	21,03

ΜΟΥΦΑ



Διατομή	Τιμή/€
Ø 80	2,90
Ø 100	3,42
Ø 120	3,93
Ø 130	4,19
Ø 150	4,71
Ø 160	5,02
Ø 180	5,65
Ø 200	6,28
Ø 230	7,22
Ø 250	7,84
Ø 300	9,41

ΚΑΠΕΛΑ ΑΝΟΞΕΙΔΩΤΩΝ ΚΑΜΙΝΑΔΩΝ

AISI 304



KINEZIKO

	Διατομή	Τιμή/€
0,40mm	Ø 80	13,16
	Ø 100	15,92
	Ø 120	17,43
	Ø 130	17,58
	Ø 150	19,79
	Ø 160	20,98
0,50mm	Ø 180	26,43
	Ø 200	29,29
	Ø 230	37,20
	Ø 250	39,28
	Ø 300	51,60
	Ø 350	61,43



STORM / 0,50mm

	Διατομή	Τιμή/€
0,40mm	Ø 80	-
	Ø 100	55,19
	Ø 120	60,26
	Ø 130	60,55
	Ø 150	66,17
	Ø 160	73,23
	Ø 180	75,70
	Ø 200	84,15
	Ø 230	94,37
	Ø 250	103,35
0,50mm	Ø 300	124,72
	Ø 350	153,95



ANTIANEMIKO

	Διατομή	Τιμή/€
0,40mm	Ø 80	20,03
	Ø 100	22,54
	Ø 120	24,28
	Ø 130	24,42
	Ø 150	26,97
	Ø 160	28,39
0,50mm	Ø 180	36,74
	Ø 200	40,56
	Ø 230	51,75
	Ø 250	54,42
	Ø 300	67,90
Ø 350	79,48	



BELL

	Διατομή	Τιμή/€
0,40mm	Ø 80	22,44
	Ø 100	24,24
	Ø 120	27,36
	Ø 130	28,40
	Ø 150	31,17
	Ø 160	33,45
	Ø 180	38,17
0,50mm	Ø 200	42,49
	Ø 230	49,23
	Ø 250	52,07
	Ø 300	64,69
	Ø 350	74,64



BIRD / 0,50mm

	Διατομή	Τιμή/€
0,50mm	Ø 80	-
	Ø 100	-
	Ø 120	86,58
	Ø 130	86,79
	Ø 150	87,81
	Ø 180	98,98
	Ø 200	99,93
	Ø 230	105,55
	Ø 250	106,51
	Ø 300	114,51
	Ø 350	-



ΠΕΡΙΣΤΡΟΦΙΚΟ / 0,50mm

	Διατομή	Τιμή/€
0,50mm	Ø 80	-
	Ø 100	-
	Ø 120	69,70
	Ø 130	69,91
	Ø 150	70,93
	Ø 180	79,11
	Ø 200	80,06
	Ø 230	88,38
	Ø 250	89,34
	Ø 300	94,25
Ø 350	-	

ΔΟΧΕΙΑ ΔΙΑΣΤΟΛΗΣ

ΔΟΧΕΙΑ ΔΙΑΣΤΟΛΗΣ ΝΕΡΟΥ ΜΕ ΕΝΑΛΛΑΞΙΜΗ ΜΕΜΒΡΑΝΗ 2ετούς Εγγύησης



Κλειστό δοχείο διαστολής εναλλάξιμης μεμβράνης, κατάλληλο για τοποθέτηση σε κυκλώματα θέρμανσης.

- Μέγιστη πίεση λειτουργίας: 8 bar
- Πίεση προφόρτισης: 1,5 bar
- Εξωτερική εποξειδική βαφή RAL 3000 για αποφυγή σκουριάς και διάβρωσης
- 2 έτη εγγύηση

Περιγραφή	Τιμή/€
Δοχείο διαστολής AQUASYSTEM VR12lt	36,74
Δοχείο διαστολής AQUASYSTEM VR24lt	44,75
Δοχείο διαστολής AQUASYSTEM VRV35lt (με πόδια)	62,50
Δοχείο διαστολής AQUASYSTEM VRV50lt (με πόδια)	82,60
Δοχείο διαστολής AQUASYSTEM VRV80lt (με πόδια)	121,00
Δοχείο διαστολής AQUASYSTEM VRV100lt (με πόδια)	162,60
Δοχείο διαστολής AQUASYSTEM VRV150lt (με πόδια)	219,60
Δοχείο διαστολής AQUASYSTEM VRV200lt (με πόδια)	304,88
Δοχείο διαστολής AQUASYSTEM VRV250lt	398,00
Δοχείο διαστολής AQUASYSTEM VRV300lt	450,00

Όλα τα δοχεία είναι πιστοποιημένα με CE σύμφωνα με την Ευρωπαϊκή οδηγία 97/23/EC (PED) και έχουν λάβει τις σημαντικότερες παγκόσμιες πιστοποιήσεις ACS, WRAS, GOST.

ΣΤΗΡΙΓΜΑ ΤΟΙΧΟΥ ΔΟΧΕΙΩΝ ΔΙΑΣΤΟΛΗΣ

Περιγραφή	Τιμή/€
Στήριγμα τοίχου δοχείων διαστολής με τσέρκι SUP011 (60-325mm)	10,30
Στήριγμα τοίχου δοχείων διαστολής με τσέρκι SUP012 (60-380mm)	11,78
Βάση τοίχου δοχείων διαστολής 263/T (3/4"	11,53

ΠΙΕΣΤΙΚΑ ΔΟΧΕΙΑ

ΠΙΕΣΤΙΚΑ ΔΟΧΕΙΑ ΝΕΡΟΥ ΜΕ ΕΝΑΛΛΑΞΙΜΗ ΜΕΜΒΡΑΝΗ 5ετούς Εγγύησης



- **AHR + PLUS 24-100lt** οριζόντια με βάση και με βάση στήριξης αντλίας
- **AR + PLUS** κάθετα 5-35lt χωρίς πόδια, **ARV +** κάθετα με πόδια 50-500lt.
- **Εναλλάξιμη μεμβράνη από BUTYL PLUS**, κατάλληλη για πόσιμο νερό.
- **Ανοξειδωτη φλάντζα εισόδου**
- Χρώμα RAL 9010 κρέμ
- Μέγιστη πίεση λειτουργίας 10bar
- Θερμοκρασία λειτουργίας -10°C έως +100°C
- Πίεση προφόρτισης 2 bar
- **5 έτη εγγύηση**
- Με πιστοποίηση **WRAS**

Για **συστήματα θέρμανσης και για εφαρμογές ψύξης**, οι νέοι κυκλοφορητές Evosta 2 αντιπροσωπεύουν την τελευταία εξέλιξη όσον αφορά την αξιοπιστία και την άνεση, την απόδοση, τη χαμηλή κατανάλωση και την ευκολία χρήσης και συντήρησης.

- Με οθόνη που δείχνει παροχή-μανομετρικό-ισχύ, φιλικό μενού, εξοικονομούν ενέργεια, με σταθερή ταχύτητα (CS): με 3 καμπύλες I, II, III
- Προστασία IPX5, ανοξειδωτος κινητήρας και ειδική τάπα εξαερισμού, τάση τροφοδοσίας 230V 50/60Hz
- Μέγιστη παροχή 3,6m³/h, μέγιστο μανομετρικό 6,9m
- Θερμοκρασία από -10°C έως +110°C



Περιγραφή	Τιμή/€
Πιεστικό δοχείο κάθετο AQUASYSTEM AR+ 24lt (εναλ.μεμβ.)	60,00
Πιεστικό δοχείο κάθετο AQUASYSTEM AVR+ 50lt (εναλ.μεμβ.)	156,00
Πιεστικό δοχείο κάθετο AQUASYSTEM AR+ 80lt (εναλ.μεμβ.)	253,00
Πιεστικό δοχείο κάθετο AQUASYSTEM AVR+ 100lt (εναλ.μεμβ.)	322,70
Πιεστικό δοχείο οριζόντιο AQUASYSTEM AHR+ 24lt (εναλ.μεμβ.)	77,90
Πιεστικό δοχείο οριζόντιο AQUASYSTEM AHR+ 50lt (εναλ.μεμβ.)	182,66

ΠΙΕΣΤΙΚΑ ΔΟΧΕΙΑ

ΠΙΕΣΤΙΚΑ ΔΟΧΕΙΑ ΝΕΡΟΥ ΜΕ ΕΝΑΛΛΑΞΙΜΗ ΜΕΜΒΡΑΝΗ 2ετούς Εγγύησης



- **VAS24 & VAO** κυλινδρικό & οριζόντια με βάση στήριξης αντλίας
- **VAV** κάθετα με πόδια 50-500 lt.
- **Εναλλάξιμη μεμβράνη από EPDM**
- **Φλάντζα εισόδου γαλβανισμένη έως και 150 lt.**
- **Φλάντζα εισόδου χαλύβδινη βαμμένη από 200 lt. και πάνω**
- Χρώμα RAL 5015 μπλε
- Μέγιστη πίεση λειτουργίας 10 bar
- Θερμοκρασία λειτουργίας -10 έως +100°C
- Πίεση προφόρτισης 1,5 bar έως 150 lt. & 2 bar από 200 lt.
- **2 έτη εγγύηση**

Περιγραφή	Τιμή/€
Πιεστικό δοχείο κάθετο AQUASYSTEM VAS24lt (κυλινδρικό)	42,50
Πιεστικό δοχείο κάθετο AQUASYSTEM VAV50lt (με πόδια)	121,00
Πιεστικό δοχείο κάθετο AQUASYSTEM VAV80lt (με πόδια)	184,50
Πιεστικό δοχείο κάθετο AQUASYSTEM VAV100lt (με πόδια)	240,70
Πιεστικό δοχείο κάθετο AQUASYSTEM VAV150lt (με πόδια)	389,20
Πιεστικό δοχείο κάθετο AQUASYSTEM VAV200lt (με πόδια)	430,00
Πιεστικό δοχείο κάθετο AQUASYSTEM VAV300lt (με πόδια)	572,00
Πιεστικό δοχείο κάθετο AQUASYSTEM VAV500lt (με πόδια)	877,20
Πιεστικό δοχείο οριζόντιο AQUASYSTEM VAO24lt (με βάση)	50,50
Πιεστικό δοχείο οριζόντιο AQUASYSTEM VAO50lt (με βάση)	134,50
Πιεστικό δοχείο οριζόντιο AQUASYSTEM VAO80lt (με βάση)	191,25

ΗΛΙΑΚΟΙ ΘΕΡΜΟΣΙΦΩΝΕΣ

EN 1329

ΗΛΙΑΚΟΣ ΘΕΡΜΟΣΙΦΩΝΑΣ 120



Περιγραφή	Τιμή /€	
	Διπλής ενέργειας	Τριπλής ενέργειας
Δοχείο ZNX 120 L (107L*)	672	756
Επιλεκτικός Συλ. strip 2.0 m ²	328	328
Βάση αυτόματη δώματος	102,60	102,60
Υλικά σύνδεσης - Υγρά	61,60	61,60
Σύνολο	1164,20	1248,20

ΗΛΙΑΚΟΣ ΘΕΡΜΟΣΙΦΩΝΑΣ 150



Περιγραφή	Τιμή /€	
	Διπλής ενέργειας	Τριπλής ενέργειας
Δοχείο ZNX 150 L (132L*)	653	717
Επιλεκτικός Συλ. strip 2.0 m ²	328	328
Βάση αυτόματη δώματος	102,60	102,60
Υλικά σύνδεσης - Υγρά (1 συλ.)	61,60	61,60
Σύνολο	1145,20	1209,20

ΗΛΙΑΚΟΣ ΘΕΡΜΟΣΙΦΩΝΑΣ 200

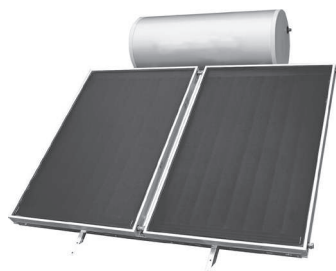

Περιγραφή	Τιμή /€	
	Διπλής ενέργειας	Τριπλής ενέργειας
Δοχείο ZNX 200 L (194L*)	751	810
2 τεμ. x Επιλεκτικός συλ. strip 1,5 m ²	540,96	540,96
Βάση δώματος για 2 συλ.	102,60	102,60
Υλικά σύνδεσης - Υγρά (2 συλ.)	72,70	72,70
Σύνολο	1467,26	1526,26

* Πραγματικές χωρητικότητες σε λίτρα του δοχείου ζεστού νερού χρήσης (ZNX)

Οι ηλιακοί θερμοσίφωνες διαθέτουν προηγμένα ποιοτικά χαρακτηριστικά για μέγιστη απόδοση, ασφάλεια και μακροζωία. Διατίθενται σε εκδόσεις διπλής ή τριπλής ενέργειας, χωρητικότητας 120, 150, 200 λιτ. αλλά και σε έκδοση για σύνδεση με αντλίες θερμότητας χωρητικότητας 150 και 200 λιτ.

Το δοχείο διαθέτει μόνωση πολυουρεθάνης πάχους 2,5cm και 48kg/m³. Συνδυάζονται με συλλέκτες. Διατίθεται σε 1,5 - 2,0 - 2,5m². Όλοι οι ηλιακοί θερμοσίφωνες παρέχονται μαζί με τα υλικά σύνδεσής τους.

Μέγιστη πίεση λειτουργίας εσωτερικού δοχείου 10 bar / Μέγιστη πίεση λειτουργίας μανδύα 3,2 bar. Εναλλακτικά: Πίεση δοκιμής δοχείου 15 bar / Πίεση δοκιμής μανδύα 5 bar / Μέγιστη θερμοκρασία λειτουργίας εσωτερικού δοχείου 95°C.

ΗΛΙΑΚΟΙ ΘΕΡΜΟΣΙΦΩΝΕΣ



ΔΟΧΕΙΟ ΔΙΑΣΤΟΛΗΣ ΗΛΙΑΚΩΝ

Διάσταση	Τιμή / €
2 lit	38,70

ΥΓΡΟ ΗΛΙΑΚΟΥ - ΑΝΤΙΠΑΓΩΓΙΚΟ

Περιγραφή	Τιμή / €
1 Kg	3,72

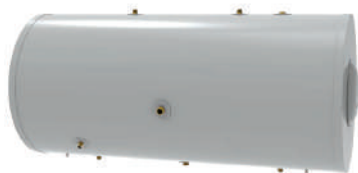

ΔΟΧΕΙΟ ΗΛΙΑΚΟΥ - GLASS κλειστού κυκλώματος

Τύπος	Διπλής ενέργειας	Τριπλής ενέργειας
120 lit.	672 €	756 €
150 lit.	653 €	717 €
200 lit.	751 €	810 €

ΕΠΙΛΕΚΤΙΚΟΣ ΣΥΛΛΕΚΤΗΣ Κάθετος



Διάσταση	Τιμή / €
1,5m ² (1x1,5)	270
2m ² (1x2)	328

ΕΠΙΛΕΚΤΙΚΟΣ ΣΥΛΛΕΚΤΗΣ Οριζόντιος



Διάσταση	Τιμή / €
1,5m ² (1x1,5)	300
2m ² (1x2)	377

Επιλεκτικός απορροφητής (απορροφητικότητα $a=0,95$) με επίστρωση τιτανίου (TINOX) για μέγιστη απόδοση ακόμη και τον χειμώνα.

Μόνωση του συλλέκτη από πετροβάμβακα πάχους 30mm στην πλάτη και 15mm στα πλαϊνά για υψηλή απόδοση σε χαμηλές θερμοκρασίες.

Ανοδιωμένο περίβλημα και πίσω πλάκα από αλουμίνιο για **υψηλή αντίσταση στη διάβρωση για εξακαταστάσεις σε υγρά κλίματα ή δίπλα στην θάλασσα.**

Πλάτη από φύλλο γαλβανιζέ λαμαρίνας για υψηλή αντοχή στη διάβρωση (υγρά κλίματα, παραθαλάσσιες περιοχές).

Χάλκινοι σωλήνες $\varnothing 10 \times 0,4\text{mm}$, κύριοι σωλήνες $\varnothing 22 \times 0,7\text{mm}$.

Υαλοπίνακας συλλέκτη από γυαλί ασφαλείας 4mm (securit) πρισματικό, mistlite solar, υψηλής διαπερατότητας (Ironless) και μικρής αντανάκλαστικότητας.

ΔΟΧΕΙΟ ΗΛΙΑΚΟΥ ΓΙΑ ΑΝΤΛΙΕΣ ΘΕΡΜΟΤΗΤΑΣ (Patented)**

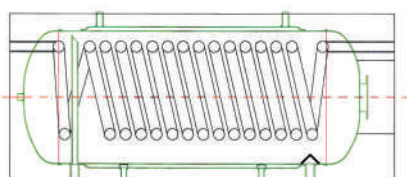

Περιγραφή	Τιμή / €
Δοχείο ZNX 150L A/Θ	910
Δοχείο ZNX 200L A/Θ	1058

**** Σημείωση:** Οι εναλλάκτες είναι σχεδιασμένοι (Patented) για να παρέχουν ζεστό νερό από αντλίες θερμότητας. Εφόσον το επιθυμεί ο πελάτης, πρέπει να παραγγελθούν από την αρχή, διότι εκ των υστέρων δεν εγκαθίστανται στα δοχεία ζεστών νερών χρήσης (boiler).

ΕΞΑΡΤΗΜΑΤΑ ΜΗΧΑΝΙΚΗΣ ΣΥΣΦΙΞΗΣ ΗΛΙΑΚΩΝ ΣΥΣΤΗΜΑΤΩΝ



ΓΩΝΙΑ Αρσενική

Διάσταση	Τιμή/€
Ø22 x ¾"	3,78



ΓΩΝΙΑ Θηλυκή

Διάσταση	Τιμή/€
Ø22 x ¾"	5,42



ΡΑΚΟΡ Αρσενικό

Διάσταση	Τιμή/€
Ø22 x ¾"	3,08



ΡΑΚΟΡ Θηλυκό

Διάσταση	Τιμή/€
Ø22 x ¾"	3,08



ΤΑΠΑ σύσφιξης ηλιακού

Διάσταση	Τιμή/€
Ø22	3,35



ΤΑΥ πλαστικής χαλκού

Διάσταση	Τιμή/€
22x -22p-22x	10,2



ΓΩΝΙΑ πλαστικής χαλκού

Διάσταση	Τιμή/€
22x-22x	6,55



ΑΣΦΑΛΕΙΑ
ηλιακού θερμοσίφωνα

Περιγραφή	Τιμή/€
Βαλβίδα ασφ. ½" 13 bar	5,32



ΑΣΦΑΛΕΙΑ
ηλιακού θερμοσίφωνα

Περιγραφή	Τιμή/€
Βαλβίδα θηλ. κάπα ½"	4,31

ΑΝΤΛΙΕΣ ΘΕΡΜΟΤΗΤΑΣ - ΔΟΧΕΙΑ



ΑΝΤΛΙΕΣ ΘΕΡΜΟΤΗΤΑΣ ΑΕΡΟΣ - ΝΕΡΟΥ Θέρμανσης & Ψύξης

Τύπος αντλίας	Τροφοδοσία ρεύματος V/-/Hz	Ψύξη kW	Θέρμανση kW	Τιμή / €
ΑΕΥC-0643ΧU	230/1/50	3,75	6	5610
ΑΕΥC-1043ΧU	230/1/50	5	10	7239
ΑΕΥC-1242ΧU	230/1/50	9	12	8585
ΑΕΥC-1643ΧU	230/1/50	12,5	16	9048
ΑΕΥC-1642ΧU3	400/3/50	12,5	16	10.398
Αισθητήριο για μπόιλερ ζεστού νερού χρήσης				24,20
Αισθητήριο θερμοκρασίας δοχείου αδρανείας				24,20

ΔΟΧΕΙΟ ΑΔΡΑΝΕΙΑΣ με σμάλτο



Μέγιστη θερμοκρασία	95°C
Υλικό δοχείου	Λαμαρίνα θερμής έλασης 2mm (EN 10025 κατά DIN 17100)
Υλικό εξωτ. κελύφους	Προβαμμένη (Ral 9006) γαλβανιζέ λαμαρίνα 0,5mm (EN 10204/2.2)
Μόνωση	Αφρός πολυουρεθάνης 48kg/m ³ (DIN 53420), αυτοσβενούμενη (DIN 4102)
Μέγιστη πίεση	6 bar

Χωρητικότητα	Τιμή /€
40 lit	318,00
60 lit	373,00
80 lit	437,00
100 lit	505,00

ΕΝΔΟΔΑΠΕΔΙΑ ΘΕΡΜΑΝΣΗ - ΧΑΜΗΛΟΥ ΠΡΟΦΙΛ

COMO FLOOR - ΣΩΛΗΝΑΣ ΡΕΧ ΜD ΥΨΗΛΗΣ ΘΕΡΜΟΑΓΩΓΙΜΟΤΗΤΑΣ

με φραγή οξυγόνου για ενδοδαπέδια θέρμανση



Εξωτερική Διάμετρος	Μέτρα /ρολό	Τιμή / €
Ø 10 x 1,1	75	0,63
Ø 10 x 1,1	150	0,63
Ø 10 x 1,1	600	0,63

ΓΚΡΟΥΠ ΡΥΘΜΙΣΤΙΚΩΝ ΣΥΛΛΕΚΤΩΝ ΜΕ ΑΛΕΝ και βαλβίδα

θερμοηλεκτρικού κινητήρα 1"/κομπλέ

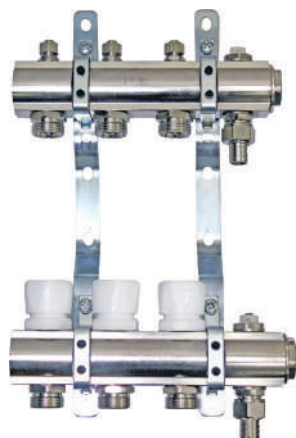

Παροχές	Τιμή / €
2 δρ. x 1" x ¾"	86,00
3 δρ. x 1" x ¾"	115,00
4 δρ. x 1" x ¾"	141,00
5 δρ. x 1" x ¾"	167,00
6 δρ. x 1" x ¾"	193,00
7 δρ. x 1" x ¾"	219,00
8 δρ. x 1" x ¾"	244,00
9 δρ. x 1" x ¾"	269,00
10 δρ. x 1" x ¾"	296,00
11 δρ. x 1" x ¾"	323,00

ΓΚΡΟΥΠ ΡΥΘΜΙΣΤΙΚΩΝ ΣΥΛΛΕΚΤΩΝ ΜΕ ΡΟΟΜΕΤΡΑ και βαλβίδα

θερμοηλεκτρικού κινητήρα 1"/κομπλέ



Παροχές	Τιμή / €
2 δρ. x 1" x ¾"	114,00
3 δρ. x 1" x ¾"	155,00
4 δρ. x 1" x ¾"	194,00
5 δρ. x 1" x ¾"	231,00
6 δρ. x 1" x ¾"	269,00
7 δρ. x 1" x ¾"	308,00
8 δρ. x 1" x ¾"	346,00
9 δρ. x 1" x ¾"	384,00
10 δρ. x 1" x ¾"	424,00
11 δρ. x 1" x ¾"	463,00

ΕΝΔΟΔΑΠΕΔΙΑ ΘΕΡΜΑΝΣΗ - ΧΑΜΗΛΟΥ ΠΡΟΦΙΛ

ΓΚΡΟΥΠ ΡΥΘΜΙΣΤΙΚΩΝ ΣΥΛΛΕΚΤΩΝ
ΜΕ ALEN και βαλβίδα
θερμοηλεκτρικού κινητήρα 1 ¼" /κομπλέ

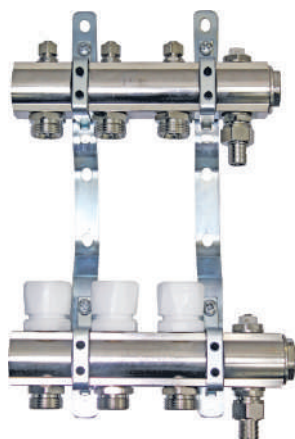

Παροχές	Τιμή / €
2 δρ. x 1 ¼" x ¾"	118.00
3 δρ. x 1 ¼" x ¾"	150.00
4 δρ. x 1 ¼" x ¾"	182.00
5 δρ. x 1 ¼" x ¾"	215.00
6 δρ. x 1 ¼" x ¾"	247.00
7 δρ. x 1 ¼" x ¾"	276.00
8 δρ. x 1 ¼" x ¾"	310.00
9 δρ. x 1 ¼" x ¾"	341.00
10 δρ. x 1 ¼" x ¾"	374.00
11 δρ. x 1 ¼" x ¾"	406.00

ΓΚΡΟΥΠ ΡΥΘΜΙΣΤΙΚΩΝ ΣΥΛΛΕΚΤΩΝ
ΜΕ ΡΟΟΜΕΤΡΑ και βαλβίδα
θερμοηλεκτρικού κινητήρα 1" ¼"/κομπλέ



Παροχές	Τιμή / €
2 δρ. x 1 ¼" x ¾"	147.00
3 δρ. x 1 ¼" x ¾"	192.00
4 δρ. x 1 ¼" x ¾"	237.00
5 δρ. x 1 ¼" x ¾"	282.00
6 δρ. x 1 ¼" x ¾"	326.00
7 δρ. x 1 ¼" x ¾"	370.00
8 δρ. x 1 ¼" x ¾"	415.00
9 δρ. x 1 ¼" x ¾"	459.00
10 δρ. x 1 ¼" x ¾"	504.00
11 δρ. x 1 ¼" x ¾"	549.00

ΒΑΝΑ ΣΥΛΛΕΚΤΗ ΜΕ ΘΕΡΜΟΜΕΤΡΟ



Παροχές	Τιμή / €
1" κόκκινο	20.30
1" μπλε	20.30

ΕΝΔΟΔΑΠΕΔΙΑ ΘΕΡΜΑΝΣΗ - ΧΑΜΗΛΟΥ ΠΡΟΦΙΛ

ΤΑΥ "Υ" Ø10 3/8"



Διαστάσεις / mm	Συσκευασία	Τιμή / €
ΤΑΥ "Υ" Ø10 3/8"	10	9,50
Μονή Παροχή Ø10 3/8"	10	3,70
ΤΑΥ "Υ" Ø10 3/8" ορειχάλκινο		26,00
Μονή Παροχή Ø10 3/8" ορειχάλκινη Β.Τ.		14,00

Στην τιμή συμπεριλαμβάνονται και στερν Ø10

Για τα ορειχάλκινα "Υ" δεν απαιτείται η χρήση συστολής 3/4" - 3/8"

ΜΑΣΤΟΣ ΠΡΟΣΑΓΩΓΗΣ ΣΥΛΛΕΚΤΗ με κυάθιο (για θερμόμετρο)



Διαστάσεις	Συσκευασία	Τιμή / €
1" x 1"	80	13,34
1 1/4" x 1 1/4"	40	17,50

ΜΑΣΤΟΣ ΕΠΙΣΤΡΟΦΗΣ ΚΥΚΛΩΜΑΤΩΝ με κυάθιο (για θερμόμετρο)



Διαστάσεις	Συσκευασία	Τιμή / €
3/4" x 3/4"	100	7,80

ΣΥΣΤΟΛΗ 3/4" - 3/8"



Διαστάσεις	Συσκευασία	Τιμή / €
3/4" - 3/8"	350	2,42

ΘΕΡΜΟΜΕΤΡΟ



Διαστάσεις	Συσκευασία	Τιμή / €
30 mm	480	10,07

ΠΙΝΑΚΑΣ ΡΥΘΜΙΖΟΜΕΝΟΣ



Διαστάσεις	Συσκευασία	Τιμή / €
40 x 69 x 11,5	1	95,00
60 x 69 x 11,5	1	137,00
75 x 69 x 11,5	1	156,00
90 x 69 x 11,5	1	165,00
100 x 69 x 11,5	1	198,00
120 x 69 x 11,5	1	208,00

ΕΝΔΟΔΑΠΕΔΙΑ ΘΕΡΜΑΝΣΗ - ΧΑΜΗΛΟΥ ΠΡΟΦΙΛ ΥΛΙΚΑ ΔΑΠΕΔΟΣΤΡΩΣΗΣ ΚΝΑUF

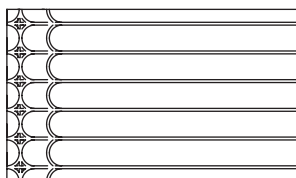

ΠΛΑΚΑ ΜΕ ΕΓΚΟΠΕΣ ΠΑΧΟΥΣ 15mm
με βήμα 10 cm

Διαστάσεις /mm	Συσκευασία	Τιμή / €
0,60 x 1,20	43,2m ²	28,80/m ²



ΠΛΑΚΑ ΜΕ ΙΣΙΕΣ ΕΓΚΟΠΕΣ ΠΑΧΟΥΣ 15mm
με βήμα 10 cm

Διαστάσεις /mm	Συσκευασία	Τιμή / €
0,60 x 1,20	43,2m ²	26,55/m ²

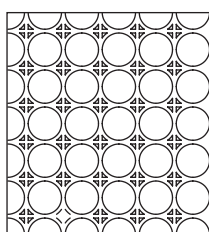

ΠΛΑΚΑ ΜΕ ΚΟΜΒΟΥΣ ΠΑΧΟΥΣ 15mm
με βήμα 10 cm

Διαστάσεις /mm	Συσκευασία	Τιμή / €
0,60 x 0,60	36m ²	58,50/m ²

ΠΛΑΚΑ ΧΩΡΙΣ ΕΓΚΟΠΕΣ ΠΑΧΟΥΣ 15mm

Διαστάσεις /mm	Συσκευασία	Τιμή / €
0,60 x 1,20	43,2m ²	17,10/m ²

ΠΛΑΚΑ ΧΩΡΙΣ ΕΓΚΟΠΕΣ ΠΑΧΟΥΣ 9mm

Διαστάσεις /mm	Συσκευασία	Τιμή / €
0,50 x 1,00	30m ²	9,90m ²

ΕΝΔΟΔΑΠΕΔΙΑ ΘΕΡΜΑΝΣΗ - ΧΑΜΗΛΟΥ ΠΡΟΦΙΛ ΥΛΙΚΑ ΔΑΠΕΔΟΣΤΡΩΣΗΣ



FUELLMASE

Περιγραφή	Συσκευασία	Τιμή / €
Υλικό γεμίσματος εγκοπών	25 kg	74,70

Απαιτείται 1 kg / m² με το οποίο γεμίζουν τις εγκοπές είτε έχουμε σωλήνα είτε όχι



PRIMER ECOPLUS

Περιγραφή	Συσκευασία	Τιμή / €
Υλικό δαπεδόστρωσης	15 lt	63,36

Εφαρμόζεται σε όλο το δάπεδο πριν την εφαρμογή της κόλλας πλακιδίων
Απαιτούνται 0,150 lt / m²



ΚΟΛΛΑ ΓΥΨΟΣΑΝΙΔΑΣ BRIO 800

Περιγραφή	Συσκευασία	Τιμή / €
Κόλλα γυψοσανίδας	15 lt	63,36

Εφαρμόζεται ανάμεσα στη γυψοσανίδα και τη μόνωση, ή μεταξύ 2 γυψοσανιδών



ΜΕΜΒΡΑΝΗ ΑΠΟΣΥΜΠΛΕΞΗΣ

Περιγραφή	Συσκευασία	Τιμή / €
1m x 30m (1ρολό)	30 m ²	7,35/ m ²



ΠΕΡΙΜΕΤΡΙΚΗ ΤΑΙΝΙΑ

με φιλμ και αυτοκόλλητο

Περιγραφή	Συσκευασία	Τιμή / €
150 x 8 mm	50 m	1,62



ΑΡΜΟΣ ΔΙΑΣΤΟΛΗΣ

Περιγραφή	Τιμή / €
1000 x 120 x 18 x 60 mm	3,24
1250 x 120 x 18 x 60 mm	

ΕΝΔΟΔΑΠΕΔΙΑ ΘΕΡΜΑΝΣΗ

COMO FLOOR - ΣΩΛΗΝΑΣ ΡΕΧ ΜD ΥΨΗΛΗΣ ΘΕΡΜΟΑΓΩΓΙΜΟΤΗΤΑΣ ΜΕ ΦΡΑΓΗ ΟΞΥΓΟΝΟΥ ΓΙΑ ΕΝΔΟΔΑΠΕΔΙΑ ΘΕΡΜΑΝΣΗ



Εξωτερική Διάμετρος	Μέτρα /ρολό	Τιμή / €
Ø 17 x 2,0	200	1,22
Ø 17 x 2,0	600	1,22
Ø 20 x 2,0	200	1,56
Ø 20 x 2,0	440	1,56

ΓΚΡΟΥΠ ΡΥΘΙΜΙΣΤΙΚΩΝ ΣΥΛΛΕΚΤΩΝ ΜΕ ΑΛΕΝ ΚΑΙ ΒΑΛΒΙΔΑ ΘΕΡΜΟΗΛΕΚΤΡΙΚΟΥ ΚΙΝΗΤΗΡΑ 1" ΚΟΜΠΛΕ

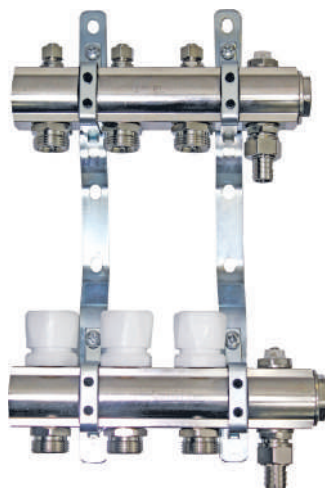

Παροχές	Τιμή / €
2 δρ. x 1" x 3/4"	86,00
3 δρ. x 1" x 3/4"	115,00
4 δρ. x 1" x 3/4"	141,00
5 δρ. x 1" x 3/4"	167,00
6 δρ. x 1" x 3/4"	193,00
7 δρ. x 1" x 3/4"	219,00
8 δρ. x 1" x 3/4"	244,00
9 δρ. x 1" x 3/4"	269,00
10 δρ. x 1" x 3/4"	296,00
11 δρ. x 1" x 3/4"	323,00

ΓΚΡΟΥΠ ΡΥΘΙΜΙΣΤΙΚΩΝ ΣΥΛΛΕΚΤΩΝ ΜΕ ΡΟΟΜΕΤΡΑ ΚΑΙ ΒΑΛΒΙΔΑ ΘΕΡΜΟΗΛΕΚΤΡΙΚΟΥ ΚΙΝΗΤΗΡΑ 1" ΚΟΜΠΛΕ

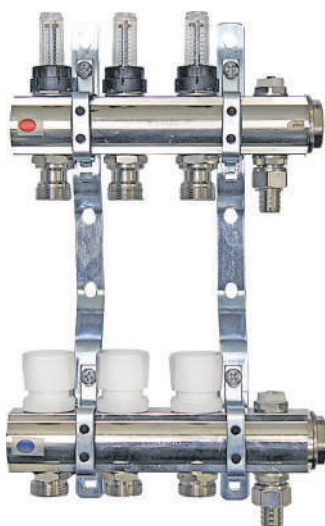

Παροχές	Τιμή / €
2 δρ. x 1" x 3/4"	114,00
3 δρ. x 1" x 3/4"	155,00
4 δρ. x 1" x 3/4"	194,00
5 δρ. x 1" x 3/4"	231,00
6 δρ. x 1" x 3/4"	269,00
7 δρ. x 1" x 3/4"	308,00
8 δρ. x 1" x 3/4"	346,00
9 δρ. x 1" x 3/4"	384,00
10 δρ. x 1" x 3/4"	424,00
11 δρ. x 1" x 3/4"	463,00

ΕΝΔΟΔΑΠΕΔΙΑ ΘΕΡΜΑΝΣΗ

ΓΚΡΟΥΠ ΡΥΘΜΙΣΤΙΚΩΝ ΣΥΛΛΕΚΤΩΝ
ΜΕ ΑΛΕΝ ΚΑΙ ΒΑΛΒΙΔΑ
ΘΕΡΜΟΗΛΕΚΤΡΙΚΟΥ ΚΙΝΗΤΗΡΑ 1"



Παροχές	Τιμή / €
2 δρ. x 1" x 3/4"	68,00
3 δρ. x 1" x 3/4"	92,00
4 δρ. x 1" x 3/4"	120,00
5 δρ. x 1" x 3/4"	147,00
6 δρ. x 1" x 3/4"	173,00
7 δρ. x 1" x 3/4"	200,00
8 δρ. x 1" x 3/4"	224,00
9 δρ. x 1" x 3/4"	249,00
10 δρ. x 1" x 3/4"	276,00
11 δρ. x 1" x 3/4"	303,00
12 δρ. x 1" x 3/4"	338,00

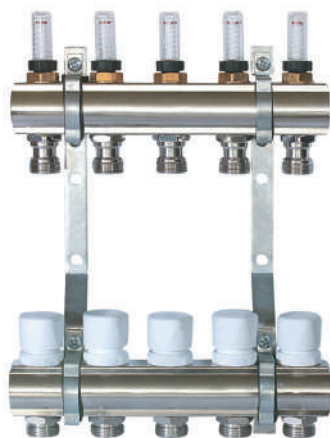

ΓΚΡΟΥΠ ΡΥΘΜΙΣΤΙΚΩΝ ΣΥΛΛΕΚΤΩΝ
ΜΕ ΡΟΟΜΕΤΡΑ ΚΑΙ ΒΑΛΒΙΔΑ
ΘΕΡΜΟΗΛΕΚΤΡΙΚΟΥ ΚΙΝΗΤΗΡΑ 1"

Παροχές	Τιμή / €
2 δρ. x 1" x 3/4"	99,00
3 δρ. x 1" x 3/4"	136,00
4 δρ. x 1" x 3/4"	171,00
5 δρ. x 1" x 3/4"	212,00
6 δρ. x 1" x 3/4"	252,00
7 δρ. x 1" x 3/4"	292,00
8 δρ. x 1" x 3/4"	333,00
9 δρ. x 1" x 3/4"	372,00
10 δρ. x 1" x 3/4"	412,00
11 δρ. x 1" x 3/4"	453,00
12 δρ. x 1" x 3/4"	494,00

ΕΝΔΟΔΑΠΕΔΙΑ ΘΕΡΜΑΝΣΗ - ΥΛΙΚΑ ΔΑΠΕΔΟΣΤΡΩΣΗΣ

ΜΟΡΦΟΠΛΑΚΑ ΜΕ ΦΡΑΓΗ ΥΔΡΑΤΜΩΝ (με βήμα 7.5 cm)

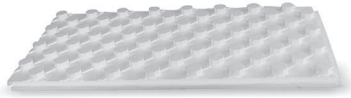

Διαστάσεις / mm	Συσκευασία	Τιμή / €
1350 x 750 x 45	12,15 m ²	13,10 / m ²
* 1350 x 750 x 60	8,10 m ²	22,40 / m ²
* 1350 x 750 x 45 (με γραφίτη)	12,15 m ²	17,20 / m ²

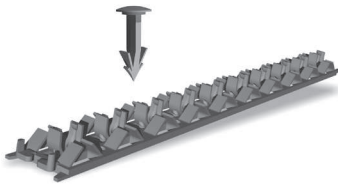

ΡΑΓΑ για ενδοδαπέδια θέρμανση

Περιγραφή	Τιμή / €
50 cm	3,00
Καρφί	0,13



ΥΛΙΚΑ ΤΣΙΜΕΝΤΟΚΟΝΙΑΣ

Περιγραφή	Συσκευασία	Τιμή / €
Υπερρευστοποιητής	Δοχείο 20 kg	4,30
Ίνες PP-R (900 gr)	Τεμάχιο	13,00



ΣΤΗΡΙΓΜΑ ΣΩΛΗΝΑ (ΚΛΙΠ) + TACKER

Περιγραφή	Συσκευασία	Τιμή / €
Κλιπ	100	0,13
Tacker	1	220,00



ΑΝΕΜΗ ΣΩΛΗΝΑ

Περιγραφή	Τιμή / €
	550,00

